

**ELFA**

Distributor **AEG ABB**



# Τιμοκατάλογος 2021

## Ηλεκτρολογικού Υλικού

# Περιεχόμενα

Υλικά Εσωτερικών Εγκαταστάσεων  
Α Κεφάλαιο

Βιομηχανικό Υλικό  
Β Κεφάλαιο

Πίνακες - Ερμάρια  
Γ Κεφάλαιο

U.P.S.  
Δ Κεφάλαιο

Υλικά Μέσης Τάσης  
Ε Κεφάλαιο

Υλικά Φωτοβολταϊκών Εγκαταστάσεων  
ΣΤ Κεφάλαιο

Ταξινόμηση - Ευρετήριο Τιμών  
Ζ Κεφάλαιο



Αγαπητοί συνεργάτες,

Η ELFA A.E. πιστή στη δέσμευσή της για συνεχή ποιοτική αναβάθμιση των προϊόντων και των υπηρεσιών της, καθώς και στη διαρκή παρακολούθηση και κατανόηση των αναγκών της σύγχρονης αγοράς και της τεχνολογικής εξέλιξης παρουσιάζει το νέο τιμοκατάλογο - 2021.

Με κινητήρια δύναμή μας την τεχνογνωσία, το άρτια εκπαιδευμένο προσωπικό και τα στρατηγικά σημεία πώλησης, προσφέρουμε μία ολοκληρωμένη γκάμα προϊόντων ηλεκτρολογικού υλικού κορυφαίων Ευρωπαϊκών οίκων, συμπεριλαμβανομένης πλέον και της ABB, ακολουθώντας τις σύγχρονες τεχνολογικές εξελίξεις, με ιδανική σχέση ποιότητας/τιμής αλλά και διαθεσιμότητας στην αποθήκη μας.

Στις σελίδες που ακολουθούν, θα βρείτε σύγχρονες λύσεις ηλεκτρικής διανομής και προστασίας, χαμηλής και μέσης τάσης, για εφαρμογές κτιριακών και βιομηχανικών εγκαταστάσεων, υποσταθμών και ανανεώσιμων πηγών ενέργειας.

Το τεχνικό μας τμήμα, το τμήμα πωλήσεων και το προσωπικό της εταιρίας είναι πάντα στη διάθεσή σας.

Με εκτίμηση

**ELFA A.E.**

# Νέα Προϊόντα



Αντικρηκτικός Εξοπλισμός ATEX  
Σελ. Γ.76



Χωνευτοί & επίτοιχοι πλαστικοί πίνακες GOLD  
Σελ. Γ.4



Ρυθμιστές στροφών ασύγχρονων κινητήρων INVERTEK  
Σελ. Β.32



Ρελέ διαρροής τύπου F και B AEG  
Σελ. Α.13



Εξωτερικοί Μεταλλικοί Πίνακες  
Σελ. Γ.6  
Κουτιά Διακλάδωσης  
Σελ. Γ.4



Μπουτόν , επιλογικοί διακόπτες, ενδεικτικές λυχνίες Φ22  
Σελ. Β.16  
Εργοταξιακοί Πίνακες  
Σελ. Γ.12



Ηλεκτρονόμος Δευτερογενούς Προστασίας GENERAL ELECTRIC  
Σελ. Ε.7



Μαχαιρωτές Ασφάλειες και Βάσεις  
για 1000/1100/1500V DC  
Σελ. ΣΤ.7

# Δυναμικοί Συνεργάτες



Με έτος ίδρυσης το 1887 στο Βερολίνο από τον Emil Rathenau, η AEG καθιερώθηκε σε σύντομο χρονικό διάστημα ως μια από τις πιο καινοτόμες και τεχνολογικά εξελιγμένες εταιρίες του 20ου αιώνα. Το 1947 με την ίδρυση της Power Solutions η AEG εξαπλώνεται και στον χώρο της ενέργειας παράγοντας κορυφαία τεχνολογικά προϊόντα όπως:

- » Inverters φωτοβολταϊκών εγκαταστάσεων γερμανικής τεχνολογίας
- » Συστήματα παρακολούθησης φωτοβολταϊκών εγκαταστάσεων
- » Συστήματα αδιάλειπτης παροχής ισχύος (UPS)



Η ABB είναι μια κορυφαία παγκόσμια εταιρεία τεχνολογίας, παρέχοντας προϊόντα και υπηρεσίες στους τομείς του Ηλεκτρολογικού Εξοπλισμού Διανομής & Εγκαταστάσεων, του Βιομηχανικού Αυτοματισμού καθώς και των Συστημάτων Κίνησης και Ρομποτικής, η ABB επεκτείνει τα όρια της τεχνολογίας για να οδηγήσει την απόδοση σε νέα επίπεδα. Με μια ιστορία διακρίσεων και υπεροχής που μετρά πάνω από 130 χρόνια, η επιτυχία της ABB καθοδηγείται από 105.000 ταλαντούχους εργαζόμενους σε περισσότερες από 100 χώρες.



Η εταιρεία Iskra ιδρύθηκε στη Σλοβενία πριν από 70 χρόνια και σήμερα κατέχει κορυφαία θέση στην παγκόσμια αγορά, ως αξιόπιστος πάροχος εξελιγμένων βιομηχανικών λύσεων και προηγμένων ηλεκτρολογικών και ηλεκτρονικών προϊόντων.



Η εταιρία Invertek με έδρα την Αγγλία και με τη συνεχή ανάπτυξη κατέχει κορυφαία θέση στο σχεδιασμό και την κατασκευή ρυθμιστών στροφών κινητήρων (speed drives) που αποτελούν αξιόπιστη λύση για κάθε εφαρμογή.



Η εταιρία ETI ιδρύθηκε στη Σλοβενία το 1950 και αποτελεί μία από τις κυριότερες ευρωπαϊκές εταιρίες κατασκευής ηλεκτροτεχνικού εξοπλισμού, με συνεχή επενδύσεις στην έρευνα και τεχνολογική αναβάθμιση. Στο πρόγραμμα περιλαμβάνονται ασφάλειες τήξης X.T. - M.T., ασφαλειοδιακόπτες - ασφαλειοθήκες, αντικεραυνικά AC και DC (Solar), πίνακες.



Eldon is becoming  
nVent HOFFMAN

Η εταιρεία ELDON ανήκει κατόπιν εξαγοράς στην εταιρεία nVent HOFFMAN, από τον Σεπτέμβριο 2019. Η nVent με αντικείμενο την κατασκευή κιβωτίων προστασίας ηλεκτρολογικού και ηλεκτρονικού εξοπλισμού απασχολεί περισσότερους από 9000 εργαζόμενους σε 80 περιοχές του πλανήτη και έχει καταξιωθεί ως μία από τις κορυφαίες εταιρείες στο είδος της.



Η Elettromeccanica Piosasco ιδρύθηκε το 1962 και δραστηριοποιείται στο χώρο των μετασχηματιστών. Στο υπεράσύγχρονο εργοστάσιο της εταιρίας στην Ιταλία, κατασκευάζονται:

- » Μετασχηματιστές διανομής ξηρού τύπου-χυτορητίνης (50KVA έως 3150kVA)
- » Μετασχηματιστές διανομής ελαίου (50KVA έως 6MVA)
- » Ειδικοί μετασχηματιστές

# Δυναμικοί Συνεργάτες



Η εταιρία Contact Plasma, με έδρα τη Ιταλία προσφέρει τεχνολογικά καινοτόμες λύσεις κορυφαίας ποιότητας κατασκευής:

- » Διακόπτες φορτίου Χ.Τ. από 32Α έως **7000Α**
- » Μεταγωγικούς διακόπτες φορτίου Χ.Τ. από 125Α έως **7000Α**
- » Πρωτοποριακοί διακόπτες μέσης τάσης με απόζευξη σε αέρα και διακοπή σε SF6 και κυψέλες Μ.Τ.



Η εταιρία ZIEHL σχεδιάζει και παράγει ηλεκτρονικές συσκευές για περισσότερα από 40 χρόνια στη Γερμανία και διακρίνεται για την κορυφαία τεχνολογία και ποιότητα των προϊόντων της. Στο πρόγραμμα περιλαμβάνονται ηλεκτρονικά χρονικά, επιτηρητές, ψηφιακά όργανα μέτρησης, συστήματα συλλογής και επεξεργασίας δεδομένων.



Η εταιρία División Eléctrica, S.A. (IDE) με έδρα την Ισπανία, ιδρύθηκε το 1987 και δραστηριοποιείται στην κατασκευή ηλεκτρικών πινάκων και ερμαριών. Η στρατηγική που ακολουθείται από την ίδρυσή, την καταξιώνει ως μια από τις κορυφαίες εταιρίες στο είδος της.



Η εταιρία DUCATI ιδρύθηκε το 1926 από τους αδερφούς Ducati. 22 χρόνια αργότερα η εταιρία διαχωρίστηκε σε δύο μέρη, την DUCATI Elettrotecnica και την DUCATI Meccanica (σήμερα DUCATI Motors) Η DUCATI Energia ιδρύθηκε το 1985 από τη συνένωση της DUCATI Elettrotecnica και Zanussi Elettromeccanica και θεωρείται από τις σημαντικότερες εταιρίες παγκοσμίως στους τομείς:

- » Πυκνωτές διόρθωσης cos(φ)
- » Ηλεκτρονικά ισχύος
- » Όργανα μέτρησης - αναλυτές ενέργειας
- » Ηλεκτρικά οχήματα - φορτιστές μπαταριών αυτοκινήτων
- » Γεννήτριες - Ανεμογεννήτριες



Η εταιρία EFEN ειδικεύεται από το 1922 στην κατασκευή ασφαλειών χαμηλής και μέσης τάσης, με έδρα την Γερμανία. Ακολουθώντας τις σημερινές απαιτήσεις, διαθέτει πλήρες πρόγραμμα ασφαλειών - ασφαλειοαποζευκτών - διακοπτών, για φωτοβολταϊκές εγκαταστάσεις καθώς και ειδικές ασφάλειες τηλεπικοινωνιακών εφαρμογών.



Με εμπειρία πάνω από 30 χρόνια και με συνεχή ανάπτυξη η Pollmann θεωρείται σήμερα ως μια από τις καλύτερες εταιρίες στον χώρο των ηλεκτροτεχνικών υλικών εγκαταστάσεων με προϊόντα όπως:

- » Γέφυρες, Ράγες στήριξης
- » Μπλοκ διανομής
- » Κλέμμες, ακροδέκτες κτλ.



Η εταιρία TELE ιδρύθηκε το 1963 στη Βιέννη και από τότε, καθιερώθηκε σαν ηγέτης και τεχνολογικά πρωτοπόρος στον βιομηχανικό έλεγχο, επιτήρηση και αυτοματισμό.

Στο πρόγραμμα περιλαμβάνονται ηλεκτρονικά χρονικά, επιτηρητές, συστήματα συλλογής και επεξεργασίας δεδομένων.

# Περιεχόμενα Α Κεφαλαίου





- A.4 Αυτόματες ασφάλειες Red Line 3kA καμπύλης C
- A.5 Αυτόματες ασφάλειες Red Line 4,5kA καμπύλης C
- A.6 Αυτόματες ασφάλειες Red Line 6kA καμπύλης C
- A.7 Αυτόματες ασφάλειες Red Line 6kA καμπύλης D
- A.8 Αυτόματες ασφάλειες Unibis 6kA, καμπύλης B, C
- A.10 Αυτόματες ασφάλειες Red Line 10kA καμπύλης C
- A.12 Ρελέ διαρροής τύπου AC και A
- A.13 Ρελέ διαρροής τύπου B και F
- A.14 Ρελέ διαρροής με ενσωματωμένη αυτόματη ασφάλεια
- A.15 Ηλεκτρονικό ρελέ διαρροής με ενσωματωμένη αυτόματη ασφάλεια 6kA σε ένα στοιχείο
- A.16 Εξαρτήματα αυτομάτων ασφαλειών και ρελέ διαρροής
- A.18 Χειρισμός / Λυχνίες
- A.19 Ρελέ ράγας
- A.20 Βομβητές / Μετασχηματιστές
- A.21 Έλεγχος - Επιτήρηση
- A.25 Φωτιστικό ασφαλείας ράγας / Ηλεκτρονικός διανομέας GEL απολύμανσης
- A.26 Όργανα μέτρησης
- A.30 Γέφυρες σύνδεσης
- A.31 Μπλοκ διανομής
- A.33 Πολύπριζα ασφαλείας
- A.34 Αντικεραυνικά ράγας
- A.36 Ασφαλειοαποζεύκτες / Ασφαλειοθήκες ράγας
- A.37 Βάσεις ασφαλειών / Ασφάλειες τήξης





# Πλεονεκτήματα αυτομάτων ασφαλειών AEG



Ακροδέκτες προστασίας

- » Εύκολη καλωδίωση
- » Προστασία IP20



Ροπή έως 4,5 N.m



Διατομή καλωδίου εισόδου / εξόδου έως 35mm<sup>2</sup> ή 2x16mm<sup>2</sup>



Διαχωρισμένοι πόλοι για σύνδεση διχαλωτής γέφυρας



Δύο θέσεις κλιπ ράγας, εύκολη τοποθέτηση



Προσαρμογή περονωτής γέφυρας στους άνω ακροδέκτες



Προσαρμογή περονωτής γέφυρας στους κάτω ακροδέκτες



Προσαρμογή διχαλωτής γέφυρας στους κάτω ακροδέκτες



Ποικιλία εξαρτημάτων (βοηθητικές επαφές, πηνία, μοτέρ τηλεχειρισμού)

# Πλεονεκτήματα αυτομάτων ασφαλειών AEG



## 1. Ολική προστασία

Οι αυτόματες ασφάλειες AEG δίνουν την καλύτερη λύση στο πρόβλημα της προστασίας ηλεκτρικών δικτύων απέναντι σε:

- » Ρεύματα υπερφόρτισης (0,5 έως 125A)
- » Ρεύματα διαρροής συνδυαζόμενες με στοιχεία διαρροής (RCDs)
- » Δυνατότητα κλειδώματος του χειριστηρίου στις θέσεις ON/OFF
- » Σαφής ένδειξη θέσης ON/OFF
- » Καλύμματα προστασίας άνω και κάτω ακροδεκτών



## 2. Ποιότητα

- » Ικανότητα λειτουργίας άνω των δέκα χιλιάδων χειρισμών
- » Θερμοκρασία αποθήκευσης -25° έως +55° C
- » Τύπος περιοριστών έντασης. Η επιτρεπόμενη ενέργεια περιορίζεται πολύ πιο κάτω από τα όρια που καθορίζουν τα διεθνή standards (κλάση 3)
- » Οι πιο χαμηλές επιτρεπόμενες τιμές ρευμάτων κορυφής (peak-currents) εξασφαλίζουν μεγαλύτερη διάρκεια ζωής στις επαφές των διακοπών φορτίου που είναι τοποθετημένοι στην ηλεκτρική εγκατάσταση



## 3. Πλήρες γκάμα

- » Αυτόματες ασφάλειες για οικιακές εγκαταστάσεις κατά το πρότυπο IEC60898 με χαρακτηριστικές καμπύλες απόζευξης B, C και D.
- » Αυτόματες ασφάλειες βιομηχανικών εγκαταστάσεων κατά το πρότυπο IEC60947-2 με λειτουργία του στοιχείου στιγμιαίας προστασίας από 3-5 I<sub>on</sub>, 5-10 I<sub>on</sub> και 10-20 I<sub>on</sub>



## 4. Δυνατότητα επέκτασης

Η οικιακή και βιομηχανική αγορά καλύπτονται από πέντε κατάλληλες σειρές αυτομάτων ασφαλειών. Τα εξωτερικά κατασκευαστικά πλεονεκτήματα επιτρέπουν οποιαδήποτε στιγμή την επέκταση των λειτουργιών μέσω:

- » Ποικιλίας στοιχείων διαρροής
- » Πέντε διαφορετικών τύπων βοηθητικών επαφών
- » Πηνία εργασίας, μοτέρ τηλεχειρισμού



## 5. Ευκολία εγκατάστασης

Μονωμένες ή μη μονωμένες γέφυρες μπορούν εύκολα να συνδεθούν στους άνω ή κάτω ακροδέκτες εξασφαλίζοντας οικονομία χρόνου στην εγκατάσταση

# Αυτόματες Ασφάλειες Red Line - 3kA, Καμπύλης C

## Αυτόματες Ασφάλειες 3kA, καμπύλη C



DIN VDE 0641 3kA

EN/IEC 60898

3000  
3

EN/IEC 60947-2 5kA

- » Η σειρά E90N είναι 3kA κατά το πρότυπο EN/IEC 60898 και 5kA κατά το πρότυπο EN/IEC 60947-2.
- » Κατάλληλη για οικιακές & κτιριακές εγκαταστάσεις.
- » Διατίθεται και σε χαρακτηριστική καμπύλη B.
- » Πόλοι: 1p/2p/3p/4p
- » Ονομαστική ένταση: 2 - 40A



### 1-pole



Ον. Ένταση (A)	Τύπος	Κωδικός	Τιμή €	Συσκευασία
2	E91NC 2A 3kA	552466	7,35	12/144
4	E91NC 4A 3kA	552468	7,35	12/144
6	E91NC 6A 3kA	552469	4,85	12/144
10	E91NC 10A 3kA	552471	4,85	12/144
16	E91NC 16A 3kA	552473	4,85	12/144
20	E91NC 20A 3kA	552474	4,85	12/144
25	E91NC 25A 3kA	552475	4,85	12/144
32	E91E C32 (4,5kA)	552620	4,97	12/144
40	E91E C40 (4,5kA)	552621	4,97	12/144



### 2-pole

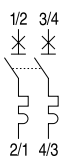

6	E92NC 6A 3kA	552485	12,55	6/72
10	E92NC 10A 3kA	552487	12,55	6/72
16	E92NC 16A 3kA	552489	12,55	6/72
20	E92NC 20A 3kA	552490	12,55	6/72
25	E92NC 25A 3kA	552491	12,55	6/72
32	E92NC 32A 3kA	552492	12,55	6/72
40	E92NC 40A 3kA	552493	12,55	6/72



### 3-pole

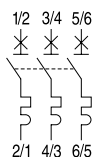

6	E93NC 6A 3kA	552501	19,50	4/48
10	E93NC 10A 3kA	552503	19,50	4/48
16	E93NC 16A 3kA	552505	19,50	4/48
20	E93NC 20A 3kA	552506	19,50	4/48
25	E93NC 25A 3kA	552507	19,50	4/48
32	E93NC 32A 3kA	552508	19,50	4/48
40	E93NC 40A 3kA	552509	19,50	4/48



### 4-pole

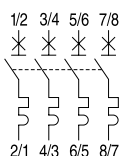

6	E94NC 6A 3kA	552517	27,50	3/36
10	E94NC 10A 3kA	552519	27,50	3/36
16	E94NC 16A 3kA	552521	27,50	3/36
20	E94NC 20A 3kA	552522	27,50	3/36
25	E94NC 25A 3kA	552523	27,50	3/36
32	E94NC 32A 3kA	552524	27,50	3/36
40	E94NC 40A 3kA	552525	27,95	3/36

# Αυτόματες Ασφάλειες Red Line - 4,5kA, Καμπύλης C

## Αυτόματες Ασφάλειες 4,5kA, καμπύλη C



DIN VDE 0641 4,5kA

EN/IEC 60898

4500  
3

EN/IEC 60947-2 6kA

- » Η σειρά E90N είναι 4,5kA κατά το πρότυπο EN/IEC 60898 και 6kA κατά το πρότυπο EN/IEC 60947-2.
- » Κατάλληλη για οικιακές & κτιριακές εγκαταστάσεις.
- » Διατίθεται και σε χαρακτηριστική καμπύλη B.
- » Πόλοι: 1p/2p/3p/4p
- » Ονομαστική ένταση: 2 - 40A



### 1-pole



Ον. Ένταση (A)	Τύπος	Κωδικός	Τιμή €	Συσκευασία
2	E91E C02	552610	7,50	12/144
4	E91E C04	552612	7,50	12/144
6	E91E C06	552613	4,97	12/144
10	E91E C10	552615	4,97	12/144
16	E91E C16	552617	4,97	12/144
20	E91E C20	552618	4,97	12/144
25	E91E C25	552619	4,97	12/144
32	E91E C32	552620	4,97	12/144
40	E91E C40	552621	4,97	12/144



### 2-pole



6	E92E C06	552629	12,97	6/72
10	E92E C10	552631	12,97	6/72
16	E92E C16	552633	12,97	6/72
20	E92E C20	552634	12,97	6/72
25	E92E C25	552635	12,97	6/72
32	E92E C32	552636	12,97	6/72
40	E92E C40	552637	12,97	6/72



### 3-pole

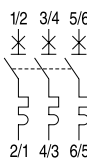

6	E93E C06	552645	20,95	4/48
10	E93E C10	552647	20,95	4/48
16	E93E C16	552649	20,95	4/48
20	E93E C20	552650	20,95	4/48
25	E93E C25	552651	20,95	4/48
32	E93E C32	552652	20,95	4/48
40	E93E C40	552653	20,95	4/48



### 4-pole

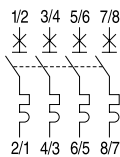

6	E94E C06	552661	28,85	3/36
10	E94E C10	552663	28,85	3/36
16	E94E C16	552665	28,85	3/36
20	E94E C20	552666	28,85	3/36
25	E94E C25	552667	28,85	3/36
32	E94E C32	552668	28,85	3/36
40	E94E C40	552669	28,90	3/36



### 1-pole + N σε 2 στοιχεία



6	E91E C06 N	552674	12,95	6/72
10	E91E C10 N	552675	12,95	6/72
16	E91E C16 N	552677	12,95	6/72
20	E91E C20 N	552678	12,95	6/72
25	E91E C25 N	552679	12,95	6/72
32	E91E C32 N	552680	12,95	6/72
40	E91E C40 N	552681	12,95	6/72



### 1-pole + N σε 1 στοιχείο



6	EC 91EC06NR 4,5KA	692858	13,50	12/120
10	EC 91EC10NR 4,5KA	692859	13,50	12/120
16	EC 91EC16NR 4,5KA	692860	13,50	12/120
20	EC 91EC20NR 4,5KA	692861	13,50	12/120
25	EC 91EC25NR 4,5KA	692862	13,50	12/120
32	EC 91EC32NR 4,5KA	692863	13,97	12/120

# Αυτόματες Ασφάλειες Red Line - 6kA, Καμπύλης C

## Αυτόματες Ασφάλειες 6kA, καμπύλη C



DIN VDE 0641 6kA

EN/IEC 60898

6000  
3

EN/IEC 60947-2 10kA

- » Η σειρά E90 είναι 6kA κατά το πρότυπο EN/IEC 60898 και 10kA κατά το πρότυπο EN/IEC 60947-2.
- » Κατάλληλη για οικιακές, κτιριακές & βιομηχανικές εγκαταστάσεις.
- » Διατίθεται και σε χαρακτηριστική καμπύλη B, D.
- » Διατίθεται και σε ειδικές εκδόσεις για εγκαταστάσεις πλοίων και τρένων.
- » Πόλοι: 1p/2p/3p/4p/1p+N, 3p+N
- » Ονομαστική ένταση: 0,5 - 63A



### 1-pole



Ον. Ένταση (A)	Τύπος	Κωδικός	Τιμή €	Συσκευασία
6	E91 C06	552789	6,97	12/144
10	E91 C10	552791	6,97	12/144
16	E91 C16	552793	6,97	12/144
20	E91 C20	552794	6,97	12/144
25	E91 C25	552795	6,97	12/144
32	E91 C32	552796	6,97	12/144
40	E91 C40	552797	8,20	12/144
50	E91 C50	552798	11,52	12/144
63	E91 C63	552799	11,52	12/144



### 2-pole

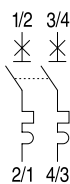

6	E92 C06	552824	14,50	6/72
10	E92 C10	552826	14,50	6/72
16	E92 C16	552828	14,50	6/72
20	E92 C20	552829	14,50	6/72
25	E92 C25	552830	14,50	6/72
32	E92 C32	552831	14,50	6/72
40	E92 C40	552832	14,50	6/72
50	E92 C50	552833	31,50	6/72
63	E92 C63	552834	31,50	6/72



### 3-pole

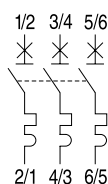

6	E93 C06	552843	23,50	4/48
10	E93 C10	552845	23,50	4/48
16	E93 C16	552847	23,50	4/48
20	E93 C20	552848	23,50	4/48
25	E93 C25	552849	23,50	4/48
32	E93 C32	552850	23,50	4/48
40	E93 C40	552851	23,50	4/48
50	E93 C50	552852	47,50	4/48
63	E93 C63	552853	47,50	4/48



### 4-pole

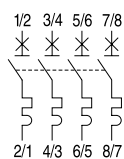

6	E94 C06	552862	32,95	3/36
10	E94 C10	552864	32,95	3/36
16	E94 C16	552866	32,95	3/36
20	E94 C20	552867	32,95	3/36
25	E94 C25	552868	32,95	3/36
32	E94 C32	552869	32,95	3/36
40	E94 C40	552870	32,95	3/36
50	E94 C50	552871	58,20	3/36
63	E94 C63	552872	58,20	3/36



### 1-pole + N σε 2 στοιχεία



6	E91 C06 N	552808	14,20	6/72
10	E91 C10 N	552810	14,20	6/72
16	E91 C16 N	552812	14,20	6/72
20	E91 C20 N	552813	14,20	6/72
25	E91 C25 N	552814	14,20	6/72
32	E91 C32 N	552815	14,20	6/72



### 1-pole + N σε 1 στοιχείο



6	EC91 C06NR	692867	23,20	12
10	EC91 C10NR	692868	18,95	12
16	EC91 C16NR	692869	18,95	12
20	EC91 C20NR	692870	18,95	12
25	EC91 C25NR	692871	18,95	12
32	EC91 C32NR	692872	21,85	12

# Αυτόματες Ασφάλειες Red Line - 6kA, Καμπύλης D

## Αυτόματες Ασφάλειες 6kA, καμπύλη D



- » Η σειρά E90 είναι 6kA κατά το πρότυπο EN/IEC 60898 και 10kA κατά το πρότυπο EN/IEC 60947-2.
- » Κατάλληλη για οικιακές, κτιριακές & βιομηχανικές εγκαταστάσεις.
- » Διατίθεται και σε χαρακτηριστική καμπύλη B, C.
- » Διατίθεται και σε ειδικές εκδόσεις για εγκαταστάσεις πλοίων και τρένων.
- » Πόλοι: 1p/2p/3p/4p/1p+N, 3p+N
- » Ονομαστική ένταση: 0,5 - 63A



### 1-pole

Ον. Ένταση (A)	Τύπος	Κωδικός	Τιμή €	Συσκευασία
6	E91 D06	552881	19,00	12/144
10	E91 D10	552883	14,00	12/144
16	E91 D16	552885	14,00	12/144
20	E91 D20	552886	14,00	12/144
25	E91 D25	552887	14,00	12/144
32	E91 D32	552888	16,40	12/144
40	E91 D40	552889	16,40	12/144
50	E91 D50	552890	24,40	12/144
63	E91 D63	552891	27,30	12/144

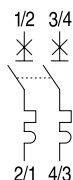

### 2-pole

6	E92 D06	552916	33,02	6/72
10	E92 D10	552918	32,53	6/72
16	E92 D16	552920	32,53	6/72
20	E92 D20	552921	32,53	6/72
25	E92 D25	552922	32,53	6/72
32	E92 D32	552923	39,06	6/72
40	E92 D40	552924	39,06	6/72
50	E92 D50	552925	57,53	6/72
63	E92 D63	552926	60,20	6/72

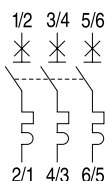

### 3-pole

6	E93 D06	552935	49,03	4/48
10	E93 D10	552937	41,58	4/48
16	E93 D16	552939	41,58	4/48
20	E93 D20	552940	41,58	4/48
25	E93 D25	552941	41,58	4/48
32	E93 D32	552942	49,03	4/48
40	E93 D40	552943	49,03	4/48
50	E93 D50	552944	76,82	4/48
63	E93 D63	552945	84,18	4/48

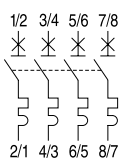

### 4-pole

6	E94 D06	552954	85,97	3/36
10	E94 D10	552956	70,09	3/36
16	E94 D16	552958	70,09	3/36
20	E94 D20	552959	70,09	3/36
25	E94 D25	552960	70,09	3/36
32	E94 D32	552961	85,97	3/36
40	E94 D40	552962	85,97	3/36
50	E94 D50	552963	97,51	3/36
63	E94 D63	552964	97,51	3/36

# Αυτόματες Ασφάλειες UNIBIS - 6kA, Καμπύλης B, C

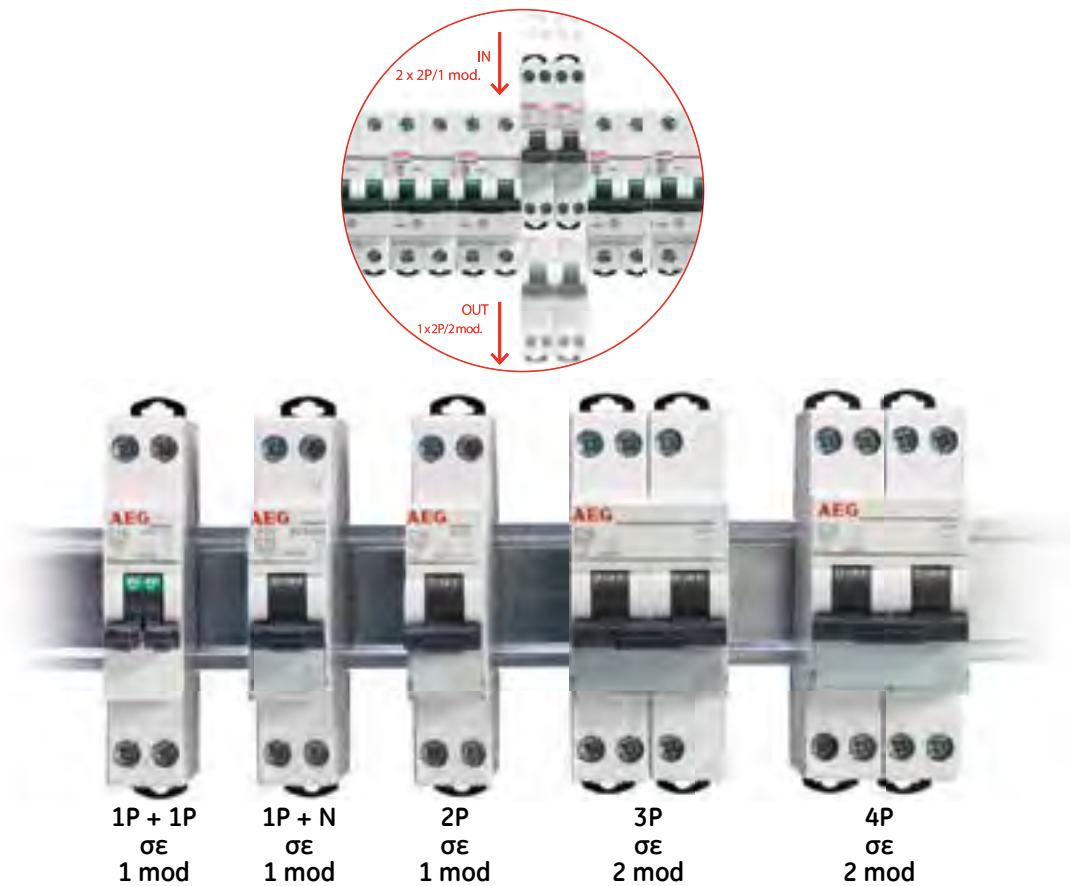

## Αυτόματες Ασφάλειες 6kA, 1p+1p σε 1 στοιχείο, καμπύλη C



IEC/EN 60898-1

6000  
3

IEC/EN 60947-2 6kA

- » Νέος επαναστατικός σχεδιασμός για εξοικονόμηση χώρου στον πίνακα έως 50%.
- » 2 κυκλώματα σε 1 στοιχείο με διπλό πλήκτρο (Τύπος 1P+ 1P)
- » Πλήρης γκάμα: 4,5 - 6 - 10kA, B - C χαρακτηριστική
- » 100% συμβατότητα με εξαρτήματα σειράς Red Line
- » Πόλοι σε 1mod: 1P+ 1P, 1P+ N, 2P - Σε 2 mod: 3P, 4P
- » Ονομαστική ένταση: 2 - 40A

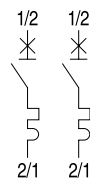

Όνομ. Ένταση (A)	Τύπος	Κωδικός	Τιμή €	Συσκευασία
6	EPC611C06	694388	28,48	12
10	EPC611C10	694389	28,48	12
16	EPC611C16	694391	28,48	12
20	EPC611C20	694392	30,72	12

# Αυτόματες Ασφάλειες UNIBIS - 6kA, Καμπύλης B, C

Αυτόματες Ασφάλειες 6kA 2ρ σε 1 στοιχείο / 3ρ & 4ρ σε 2 στοιχεία, καμπύλη B



## 2ρ - 1 στοιχείο

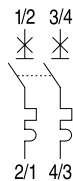

Ονομ. Ένταση (A)	Τύπος	Κωδικός	Τιμή €	Συσκευασία
6	EPC62B06	693673	35,20	12
10	EPC62B10	693674	35,20	12
16	EPC62B16	693675	35,20	12
20	EPC62B20	693676	35,20	12
25	EPC62B25	693677	40,64	12
32	EPC62B32	693827	39,36	12



## 3ρ - 2 στοιχεία

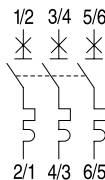

6	EPC63B06	693828	60,16	6
10	EPC63B10	693829	56,64	6
16	EPC63B16	693830	58,24	6
20	EPC63B20	693831	58,24	6
25	EPC63B25	694264	77,44	6
32	EPC63B32	694265	74,88	6



## 4ρ - 2 στοιχεία

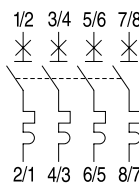

6	EPC64B06	694266	62,72	6
10	EPC64B10	694267	62,72	6
16	EPC64B16	694268	62,72	6
20	EPC64B20	694269	62,72	6
25	EPC64B25	694270	62,72	6
32	EPC64B32	694271	83,84	6

Αυτόματες Ασφάλειες 6kA, 1ρ+N σε 1 στοιχείο, καμπύλη C, στη σελίδα A.5



# Αυτόματες Ασφάλειες Red Line - 10kA, Καμπύλης C

## Αυτόματες Ασφάλειες 10kA, καμπύλη C



DIN VDE 0641 10kA

EN/IEC 60898

10000  
3

EN/IEC 60947-2 15kA

- » Κατάλληλη για ναυτιλιακές, κτιριακές & βιομηχανικές εγκαταστάσεις.
- » Διατίθεται και σε χαρακτηριστική καμπύλη B, D.
- » Πόλοι: 1p/2p/3p/4p/1p+N, 3p+N
- » Ονομαστική ένταση: 0,5 - 63A



### 1-pole



Όνομ. Ένταση (A)	Τύπος	Κωδικός	Τιμή €	Συσκευασία
6	E91S C06	553049	10,70	12
10	E91S C10	553051	10,70	12
16	E91S C16	553053	10,70	12
20	E91S C20	553054	10,70	12
25	E91S C25	553055	10,70	12
32	E91S C32	553056	10,70	12
40	E91S C40	553057	12,80	12
50	E91S C50	553058	15,10	12
63	E91S C63	553059	15,10	12



### 2-pole

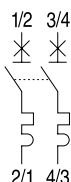

6	E92S C06	553068	23,40	6
10	E92S C10	553070	23,40	6
16	E92S C16	553072	23,40	6
20	E92S C20	553073	23,40	6
25	E92S C25	553074	23,40	6
32	E92S C32	553075	23,40	6
40	E92S C40	553076	29,20	6
50	E92S C50	553077	35,30	6
63	E92S C63	553078	35,30	6



### 3-pole

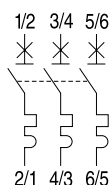

6	E93S C06	553087	35,40	4
10	E93S C10	553089	35,40	4
16	E93S C16	553091	35,40	4
20	E93S C20	553092	35,40	4
25	E93S C25	553093	35,40	4
32	E93S C32	553094	35,40	4
40	E93S C40	553095	45,80	4
50	E93S C50	553096	54,20	4
63	E93S C63	553097	54,90	4



### 4-pole

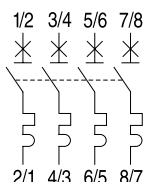

6	E94S C06	553106	58,40	3
10	E94S C10	553108	58,40	3
16	E94S C16	553110	58,40	3
20	E94S C20	553111	58,40	3
25	E94S C25	553112	58,40	3
32	E94S C32	553113	58,40	3
40	E94S C40	553114	63,10	3
50	E94S C50	553115	73,70	3
63	E94S C63	553116	73,70	3

# Αυτόματες Ασφάλειες Red Line - 10kA

## Αυτόματες Ασφάλειες 10kA, καμπύλη C

CE

EN/IEC 60947-2 10kA

- » Διατίθεται και στα 6kA.
- » Διατίθεται καμπύλη B, D
- » Πόλοι: 1p/2p/3p/4p

- » Ονομαστική ένταση: 80A, 100A, 125A
- » Πλάτος πόλου 27mm (1,5 mod)



### 1-pole



Ονομ. Ένταση (A)	Τύπος	Κωδικός	Τιμή €	Συσκευασία
80	E881 SC080	676648	50,76	8
100	E881 SC100	676649	54,04	8
125	E881 SC125	676650	60,51	8



### 2-pole

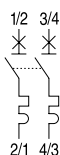

80	E882 SC080	676651	86,52	4
100	E882 SC100	676652	90,45	1
125	E882 SC125	676653	106,69	1



### 3-pole

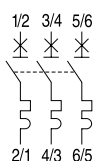

80	E883 SC080	676654	108,29	2
100	E883 SC100	676655	118,90	2
125	E883 SC125	676656	145,12	2



### 4-pole

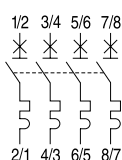

80	E884 SC080	676657	145,12	1
100	E884 SC100	676658	150,92	1
125	E884 SC125	676659	185,27	1

# Ρελέ Διαρροής

## Ρελέ Διαρροής τύπου AC (σειρά RedLine)



EN/IEC 61008-1

- » Κατάλληλο για προστασία από διαρροές εναλλασσομένων ημιτονοειδών ρευμάτων
- » Δέχεται βοηθητικά εξαρτήματα
- » Ονομαστικές εντάσεις από 16 έως 100A
- » Ονομαστικές εντάσεις διαφυγής 10, 30, 100, 300, 500mA



**Μονοφασικά  
(2-pole)**

Ον. Ένταση (A)	Ένταση διαφυγής (mA)	Τύπος	Κωδικός	Τιμή €	Συσκευασία
40	30	EFI40/030-2	607131	49,95	6/72
63	30	EFI63/030-2	604449	86,30	6/72
40	100	EFI40/100-2	604456	60,20	6/72
63	100	EFI63/100-2	604457	85,70	6/72
40	300	DFI40/300-2	607133	49,95	6/72
63	300	EFI63/300-2	604465	72,95	6/72



**Τριφασικά  
(4-pole)**

40	30	EFI40/030-4	604524	67,90	3/45
63	30	EFI63/030-4	604525	111,85	3/45
80	30	EFI80/030-4	604526	175,85	3/45
100	30	EFI100/030-4	604527	189,90	3/45
40	100	EFI40/100-4	604532	87,80	3/45
63	100	EFI63/100-4	604533	105,10	3/45
40	300	EFI40/300-4	604540	69,85	3/45
63	300	EFI63/300-4	604541	93,40	3/45
80	300	EFI80/300-4	604542	158,95	3/45
100	300	EFI100/300-4	604543	189,00	3/45

## Ρελέ Διαρροής τύπου A (σειρά RedLine)



EN/IEC 61008-1

- » Κατάλληλο για προστασία από διαρροές εναλλασσομένων ημιτονοειδών ρευμάτων και παλμικών / συνεχών ρευμάτων
- » Δέχεται βοηθητικά εξαρτήματα
- » Ονομαστικές εντάσεις από 16 έως 100A
- » Ονομαστικές εντάσεις διαφυγής 10, 30, 100, 300, 500mA



**Μονοφασικά  
(2-pole)**

Ον. Ένταση (A)	Ένταση διαφυγής (mA)	Τύπος	Κωδικός	Τιμή €	Συσκευασία
40	30	EHFI40/030-2	604943	75,85	6/72
63	30	EHFI63/030-2	604944	103,75	6/72
40	300	EHFI40/300-2	604417	75,50	6/72
63	300	EHFI63/300-2	604418	103,75	6/72



**Τριφασικά  
(4-pole)**

40	30	EHFI40/030-4	604479	108,50	3/45
63	30	EHFI63/030-4	604480	144,30	3/45
80	30	EHFI80/030-4	604481	249,50	3/45
100	30	EHFI100/030-4	604482	294,80	3/45
40	300	EHFI40/300-4	604494	108,50	3/45
63	300	EHFI63/300-4	604495	144,30	3/45
80	300	EHFI80/300-4	604496	249,50	3/45
100	300	EHFI100/300-4	604497	294,80	3/45

# Προστασία έναντι διαρροής με τους νέους εξελιγμένους τύπους ρελέ διαρροής F και B

## Ανακαλύπτουμε τα πλεονεκτήματα:

### Τύπος F

Παρέχει προστασία όπως ο τύπος A, από διαρροές εναλλασσόμενων ημιτονοειδών ρευμάτων καθώς και παλμοειδών ρευμάτων διαρροής DC.

Επιπλέον, ανιχνεύει ρεύματα διαρροής συχνοτήτων έως 1000 Hz που συχνά εμφανίζονται στην έξοδο μονοφασικών μετατροπέων συχνότητας.

### Τύπος B

Επιπλέον από τον τύπο A, μπορεί να ανιχνεύει συνεχή ρεύματα διαρροής (DC), και προτείνεται προστασία σε περίπτωση που στο δίκτυο είναι εγκατεστημένοι:

- » ελεγκτές και ρυθμιστές στροφών,
- » φορτιστές μπαταρίας και αναστροφείς,
- » εφεδρικές πηγές τροφοδοσίας

### Ρελέ Διαρροής τύπου B



	Ον. Ένταση (A)	Ένταση διαφυγής (mA)	Τύπος	Κωδικός	Τιμή €	Συσκευασία
Τριφασικά (4-pole)	40	30	EHBFI40/030-4	561201	786,80	1
	63	30	FPB63/030-4	561421	1078,10	1
	80	30	EHBFI80/030-4	561202	1224,00	1
	40	300	EHBFI40/030-4	561204	711,00	1
	63	300	FPB63/030-4	565423	975,90	1
	80	300	EHBFI80/030-4	565205	1120,00	1

### Ρελέ Διαρροής τύπου F



	Ον. Ένταση (A)	Ένταση διαφυγής (mA)	Τύπος	Κωδικός	Τιμή €	Συσκευασία
Μονοφασικά (2-pole)	40	30	FPF40/030-2	565424	Κ.Ε.	1
Τριφασικά (4-pole)	40	30	FPF40/030-4	565426	Κ.Ε.	1
	80	30	FPF80/030-4	565428	Κ.Ε.	1

# Ρελέ Διαρροής με ενσωματωμένη αυτόματη ασφάλεια

Ρελέ διαρροής τύπου AC με ενσωματωμένη αυτόματη ασφάλεια 6kA καμπύλης C



**1-pole+N  
σε 2 στοιχεία  
τύπου AC**

Ονομ. Ένταση (A)	Ένταση διαφυγής (mA)	Τύπος	Κωδικός	Τιμή €	Συσκευασία
6	30	D90C06	604678	71,40	6
10	30	D90C10	604679	71,40	6
16	30	D90C16	604681	71,40	6
20	30	D90C20	604682	71,40	6
25	30	D90C25	604683	71,40	6
32	30	D90C32	604684	71,40	6
40	30	D90C40	604685	71,40	6



**1-pole+N  
σε 2 στοιχεία  
τύπου A**

6	30	HD90A06	604616	78,60	6
10	30	HD90A10	604617	78,60	6
16	30	HD90A16	604619	78,60	6
20	30	HD90A20	604620	78,60	6
25	30	HD90A25	604621	78,60	6
32	30	HD90A32	604622	78,60	6
40	30	HD90A40	604623	78,60	6

Ρελέ διαρροής τύπου A με ενσωματωμένη αυτόματη ασφάλεια 6kA καμπύλης C



**3-pole+N  
σε 4 στοιχεία**

Ονομ. Ένταση (A)	Ένταση διαφυγής (mA)	Τύπος	Κωδικός	Τιμή €	Συσκευασία
6	30	DMA63NpC06/030	565413	162,20	1
10	30	DMA63NpC10/030	565414	162,20	1
16	30	DMA63NpC16/030	565416	162,20	1
20	30	DMA63NpC20/030	515417	162,20	1
25	30	DMA63NpC25/030	565418	162,20	1
32	30	DMA63NpC32/030	565419	162,20	1

# Ηλεκτρονικό ρελέ διαρροής με ενσωματωμένη αυτόματη ασφάλεια 6kA σε 1 στοιχείο

Συνδυάζει τα χαρακτηριστικά  
των αυτόματων ασφαλειών & των ρελέ διαρροής

- ✓ Νέος επαναστατικός σχεδιασμός για εξοικονόμηση χώρου στον πίνακα
- ✓ Δύο κυκλώματα σε ένα στοιχείο (1p+N)
- ✓ Ελάχιστη τάση τροφοδοσίας 85V
- ✓ Κλάση 3 για εξοικονόμηση ενέργειας
- ✓ Σύνδεση των κλεμμών με καλώδια αλλά και με γέφυρες σύνδεσης

Ρελέ διαρροής τύπου AC με ενσωματωμένη αυτόματη ασφάλεια 6kA καμπύλης C για οικιακές & κτηριακές εγκαταστάσεις

EN/ IEC 61009-1 ed3.2 (2013-09)

» Διατίθεται και με ένταση διαφυγής 10mA



	Ονομ. Ένταση (A)	Ένταση διαφυγής (mA)	Τύπος	Κωδικός	Τιμή €	Συσκευασία
1-pole+N	6	30	DEC90C06/030NS	694908	68,70	1
	10	30	DEC90C10/030NS	694909	65,70	1
	16	30	DEC90C16/030NS	694910	65,70	1
	20	30	DEC90C20/030NS	694911	65,70	1
	25	30	DEC90C25/030NS	694912	68,70	1
	32	30	DEC90C32/030NS	694913	68,70	1

Ρελέ διαρροής τύπου A με ενσωματωμένη αυτόματη ασφάλεια 6kA καμπύλης C

EN/ IEC 61009-1 ed3.2 (2013-09)

» Διατίθεται και με ένταση διαφυγής 10mA



	Ονομ. Ένταση (A)	Ένταση διαφυγής (mA)	Τύπος	Κωδικός	Τιμή €	Συσκευασία
1-pole+N	6	30	DECA90C06/030NS	694865	82,50	1
	10	30	DECA90C10/030NS	694866	76,70	1
	16	30	DECA90C16/030NS	694868	76,70	1
	20	30	DECA90C20/030NS	694869	76,70	1
	25	30	DECA90C25/030NS	694870	82,50	1
	32	30	DECA90C32/030NS	694871	82,50	1

# Προστασία έναντι διαρροής με αυτόματη επαναφορά

Η προστασία έναντι διαρροής που απαιτείται σύμφωνα με τους ισχύοντες κανονισμούς προστατεύει ανθρώπους από κινδύνους ηλεκτροπληξίας, αλλά αρκετές φορές, ανεπιθύμητη λειτουργία του ρελέ διαρροής μπορεί να προκαλέσει τη διακοπή ηλεκτροδότησης σε σημαντικές εγκαταστάσεις.

Στο 95% των περιπτώσεων, μια χειροκίνητη επαναφορά του ρελέ διαρροής επιλύει το πρόβλημα, καθώς η διαρροή δεν είναι μόνιμη.

Χωρίς τη μονάδα αυτόματης επαναφοράς TeleRec, ο χειροκίνητος επανοπλισμός του ρελέ διαρροής μπορεί να είναι ένα σοβαρό πρόβλημα, εάν δεν είναι κοντά στον πίνακα κάποιος άνθρωπος ή εάν η λειτουργία του ρελέ διαρροής δεν γίνει αντιληπτή έγκαιρα.

## Tele REC+

### Προβλήματα από πτώσεις ηλεκτρονόμων διαφυγής



**Εξοχικά Ξενοδοχειακές μονάδες**

- Αλλοίωση τροφίμων
- Ανεργό σύστημα συναγερμού
- Το νερό στις πισίνες λιμνάζει
- Οι γκαραζόπορτες δεν δουλεύουν

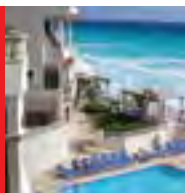

**Εμπορικά κέντρα Τράπεζες**

- Τα ταμεία δεν δουλεύουν
- Τα ATM δεν δουλεύουν



**Ανανεώσιμες Πηγές Ενέργειας**

- Φωτοβολταϊκές Εγκαταστάσεις
- Αιολικά Πάρκα



**Θερμοκήπια**

- Σοβαρές ζημιές μπορούν να προκληθούν



**Δημοτικός φωτισμός Σηματοδότηση δρόμων**

- Συσκότιση δρόμων - πλατειών
- Οι φωτεινοί σηματοδότες δεν δουλεύουν











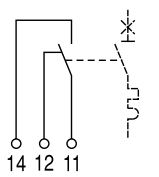

**Μοτέρ αυτόματης επαναφοράς για ρελέ διαρροής**

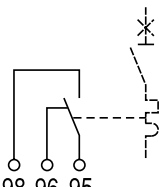
- » Έξι προσπάθειες οπλισμού του ρελέ διαρροής μετά από πτώση
- » Χρόνος μεταξύ των προσπαθειών οπλισμού 10sec, 20sec, 30sec, 1min, 2min, 10 min
- » Δυνατότητα κλειδώματος σε θέση off
- » Βοηθητική επαφή ένδειξης κατάστασης
- » Πλάτος τριών στοιχείων 18mm + ρελέ διαρροής

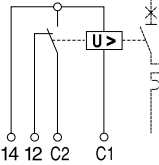
Περιγραφή	Τύπος	Κωδικός	Τιμή €	Συσκευασία
 <p>Μοτέρ επαναφοράς για ρελέ διαρροής BFI, DFI, EFI</p>	Tele Rec Plus Motor	677144	255,00	1

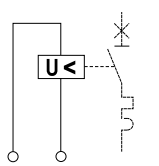
# Εξαρτήματα αυτόματων ασφαλειών και ρελέ διαρροής

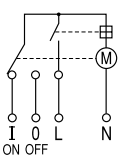
## Εξαρτήματα για τις σειρές E90, EFI, D90, EHFI

	Επαφές	Περιγραφή	Πλάτος	Τύπος	Κωδικός	Τιμή €	Συσκευασία
<b>Βοηθητική επαφή</b>							
 	1CO	Για E90, EFI, D90, EHFI	9mm	H	676034	14,52	40
	1CO	Για EC90, DMCE/DECA	9mm	CA UN H	670897	26,83	40
	1CO	Για EC90, DMCE/DECA	9mm	CA UN S/H	670896	29,64	40
	1CO	Για HD63	9mm	CAH DMA 63N	568324	34,50	1
<b>Βοηθητική επαφή ένδειξης σφάλματος</b>							
 	1CO	Για E880	9mm	S/H	671599	41,22	12
	1CO	Για E90, EFI, D90, EHFI	9mm	S/H	676035	15,90	40
	2CO	Για E90, EFI, D90, EHFI	9mm	SRH/HH	567819	28,49	1
	1CO	Για EC90, DMCE/DECA	9mm	CA UN S/H	672973	36,41	40
<b>Πηνίο εργασίας για σειρές E90, EFI, D90, EHFI</b>							
 		AC 24-60V, DC 24-48V	18mm	NF4	567820	35,40	1
		AC 110-415V, DC 110-125V	18mm	NF5	567821	22,95	1
<b>Πηνίο ελλείψεως τάσεως για σειρές E90, EFI, D90, EHFI</b> Δυνατότητα τοποθ. & στις 2 πλευρές							
 		AC 230V	18mm	NUVR230	676039	74,50	1
<b>Μοτέρ τηλεχειρισμού για σειρές E90, EFI, D90, EHFI</b>							
 		220V/50Hz	18mm	NFA	676043	258,80	1
<b>Κλειδαριά αυτομάτων ασφαλειών</b>							
		Τοποθέτηση στο μαχλό χειρισμού της αυτόματης ασφάλειας		KS	624929	8,50	2



# Χειρισμός / Λυχνίες

## Ραγοδιακόπτες

VDE 0632 Part 101

BS EN 60947-3	Όνομ. Ρεύμα (A)	Επαφές	Αρ. Στοιχείων	Τύπος	Κωδικός	Τιμή €	Συσκευασία	
	40A/240V	1NO	1	ASR 1040	666985	5,84	12/132	
	40A/415V	2NO	2	ASR 2040	666986	11,68	6/60	
	40A/415V	3NO	3	ASR 3040	666987	17,94	4/40	
	40A/415V	4NO	4	ASR 4040	666988	28,73	3/30	
	63A/240V	1NO	1	ASR 1063	666957	7,33	12/120	
	63A/415V	2NO	2	ASR 2063	666958	15,11	6	
	63A/415V	3NO	3	ASR 3063	666959	24,42	4/40	
	63A/415V	4NO	4	ASR 4063	666960	33,23	3	
	100A/415V	3NO	3	ASR 30100	666955	33,30	4	
	100A/415V	4NO	4	ASR 40100	666956	46,50	3	
	<b>Ραγοδιακόπτης με λυχνία</b>							
	32A/240V	1NO	1	ASV-L1032	666979	15,63	12	
	32A/240V	2NO	1	ASV-L2032	666980	21,14	12	

## Μεταγωγικοί διακόπτες

Μεταγωγικοί διακόπτες 1-2	Όνομ. Ρεύμα (A)	Επαφές	Αρ. Στοιχείων	Τύπος	Κωδικός	Τιμή €	Συσκευασία
	16A/240V	1CO	1	WSV 1016	666965	13,66	12
	16A/240V	2CO	1	WSV 2016	666967	20,61	12
	32A/240V	1CO	1	WSV 1032	666971	22,80	12
<b>Μεταγωγικοί διακόπτες 1-0-2</b>							
	16A	1CO	1	GSV 1016	666981	11,30	12
	32A	1CO	1	GSV 1032	666983	11,90	12
	32A	2CO	1	GSV 2032	666984	16,90	12
	40A	2CO	2	RCO52	786101206000	19,76	6
	40A	4CO	4	RCO54	786101208000	39,56	3

## Μεταγωγικοί διακόπτες φορτίου 1-0-2

» Περιλαμβάνεται περιστροφικό χειριστήριο 1-0-2



Ένταση A / 400 V	Επαφές	Τύπος	Κωδικός	Τιμή €	Συσκευασία
<b>Τετραπολικό (4P) μεταγωγικό διακόπτες φορτίου 1-0-2</b>					
63	4NO + 4NO	SD1/4-63	193343	139,20	1
125	4NO + 4NO	SD2/4-125	192383	232,80	1
160	4NO + 4NO	SD3/4-160	197323	414,20	1

## Ρευματοδότης ράγας Σούκο

IEN 50022



Όνομαστική τάση	Ένταση AC1	Αρ. Στοιχείων Πλατ. 18mm	Τύπος	Κωδικός	Τιμή €	Συσκευασία
250V	16A	2,5	NST16	5140101	5,50	4

## Ενδεικτικές λυχνίες ράγας LED

IP 20



Πόλοι	Χρώμα	Αρ. Στοιχείων	Τύπος	Κωδικός	Τιμή €	Συσκευασία
1	Κόκκινο	0,5	LR1	666880	3,72	23
1	Πράσινο	0,5	LG1	666878	3,72	23
1	Κίτρινο	0,5	LY1	666879	3,72	23
1	Μπλε	0,5	LB1	666876	3,72	23
1	Διάφανη	0,5	LW1	666877	3,72	23
3	Κόκκινο / Κόκκινο / Κόκκινο	0,5	LW31	666885	8,42	23
3	Κόκκινο / Κίτρινο / Πράσινο	0,5	LW33	666886	8,42	23
1	Κόκκινο	1		666881	3,72	23

## Ρελέ ράγας (Θερμάνσεως)



IEC 6947-4-1  
IEC 61095

- » Αθόρυβη λειτουργία
- » Χαμηλή κατανάλωση πηνίου
- » Τα ρελέ ράγας με ονομαστική ένταση 20A διατίθενται επίσης στα 48V AC
- » Δέχονται βοηθητικές επαφές (εκτός του τύπου VI2020)



Βοηθητική επαφή



Ονομ. Ένταση (A)	Επαφές	Αρ. Στοιχείων Πλατ. 18mm	Πηνίο	Τύπος	Κωδικός	Τιμή €	Συσκευασία
20	2NO	1	230V AC	VI202006	111261	23,41	10
20	2NO	1	24V AC	VI202001	111211	24,88	10
24	2NO+2NC	2	230V AC/DC	VI252206	113366	36,00	5
24	4NO	2	230V AC/DC	VI254006	113364	34,28	5
24	3NO	2	24V AC/DC	VI253001	113319	35,98	5
40	2NO	3	230V AC/DC	VI402006	115461	66,91	3
40	3NO	3	230V AC/DC	VI403006	115469	66,91	3
40	3NO	3	24V AC/DC	VI403001	115419	66,91	3
40	4NO	3	230V AC/DC	VI404006	115464	56,55	3
40	4NO	3	24V AC/DC	VI404001	115414	62,21	3
63	4NO	3	230V AC/DC	VI634006	115564	85,00	3
63	4NO	3	24V AC/DC	VI634001	115514	93,50	3
6	1NO+1NC	0,5	-	VI11N	119001	14,55	1
6	2NO	0,5	-	VI20N	119002	14,55	1

## Ρελέ Καστάνιας (Τηλεδιακόπτες)



IEC 60669-1  
IEC 60669-2-2

- » Κατάλληλο για έλεγχο φωτισμού από πολλά σημεία μέσω μπουτόν
- » Δυνατότητα χειροκίνητου σπλισμού με ενσωματωμένο χειριστήριο (Εκτός VFS+2016)
- » Ένδειξη θέσης επαφών
- » Πηνίο με δυνατότητα λειτουργίας AC και DC. 12V AC/6V DC - 24V AC/12V DC - 48V AC/24V DC (Κ.Ε.)



Ονομ. Ένταση (A)	Επαφές	Αρ. Στοιχείων Πλατ. 18mm	Πηνίο AC - DC	Τύπος	Κωδικός	Τιμή €	Συσκευασία
16	1NO	1	230V - 115V	VFS+1016MS	686258	24,41	12
16	2NO	1	230V - 115V	VFS+2016MS	686270	29,27	12
16	1NO+1NC	1	230V - 115V	VFS+1116MS	686264	29,27	12

## Αυτόματοι διακόπτες κλιμακοστάσιου



- » Δυνατότητα σύνδεσης με 3 ή 4 αγωγούς



Ρύθμιση χρόνου	Είδος	Ον. ένταση (A)	Τάση λειτουργίας	Αρ. Στοιχείων 18mm	Τύπος	Κωδικός	Τιμή €	Συσκευασία
1-7 min steps of 15 sec	Μηχανικός	16A	230V	1	PULSAR SC+	685612	51,10	10

## Αυτόματοι διακόπτες κλιμακοστάσιου



EN 60669

- » Δυνατότητα ρύθμισης, κατά την εκτέλεση εργασιών ή καθαρισμού του κλιμακοστάσιου
- » Τοποθέτηση σε ράγα DIN
- » Θερμοκρασία λειτουργίας -10°C - +55°C
- » 45min (λειτουργία CLEANING FUNCTION) πατώντας οποιοδήποτε μπουτόν του κλιμακοστάσιου για 5sec. Ακύρωση της λειτουργίας με νέο πάτημα για 5sec.



Ρύθμιση χρόνου	Προγράμματα λειτουργίας	Ον. Ένταση (A)	Τάση λειτουργίας	Κωδικός	Τιμή €	Συσκευασία
30sec - 20min	-	16	230V AC	1IT1062	32,20	10
30sec - 20min	6	16	230V AC	1IT 1067	33,95	10

# Βομβητές / Μετασχηματιστές

## Βομβητής 230VAC - 1 DIN



Περιγραφή	Κωδικός	Τιμή €	Συσκευασία
Τροφοδοσία 230V AC + -10% 50-60Hz Ηχητική ισχύς του βομβητή 80 dB σε 1 μέτρο Κατανάλωση 10VA Βαθμός προστασίας IP 20 / IP 40 Διαστάσεις (Π x Υ x Β) 17,5 x 63 x 85 mm	1SU RZ230/1	21,70	1

## Κουδούνι Ράγας 230V AC - 1 DIN



Περιγραφή	Κωδικός	Τιμή €	Συσκευασία
Τροφοδοσία 230V a.c. + -10% 50-60Hz Ηχητική ισχύς του κουδουνιού: 84 dB σε 1 μέτρο Κατανάλωση 10VA Βαθμός προστασίας IP 20 IP 40 Διαστάσεις (Π x Υ x Β) 17,5 x 63 x 85 mm	1SU SU230/1	21,70	1

## Μετασχηματιστές κουδουνιών

### IEC 61558-1-2-8

» Χρησιμοποιούνται αποκλειστικά σε εφαρμογές Χαμηλής Τάσης όπου το φορτίο δεν απαιτεί συνεχή τροφοδοσία



Τάση δευτερεύοντος	Τάση πρωτεύοντος	Ισχύς	Αρ. Στοιχείων Πλατ. 18mm	Τύπος	Κωδικός	Τιμή €	Συσκευασία
4-8-12V AC	220..240V AC	15VA	2	KT15V	666993	27,80	1
12-12-24V AC	220..240V AC	15VA	3	KTB15	666994	21,60	1
12-12-24V AC	220..240V AC	30VA	3	KTB30	666999	29,00	1

## Μετασχηματιστές ασφαλείας

### IEC 61558-1-2-6

» Προστασία έναντι βραχυκυκλώματος με PTC (40, 63VA).  
 » Χωρίς ανάγκη προστασίας βραχυκυκλώματος (25VA). Σύμφωνα με EN 61558-1-3.1.11 (Fail Safe).  
 » Διατηρούν σταθερή τάση εξόδου στο δευτερεύον. Για το λόγο αυτό μπορούν να χρησιμοποιηθούν σε εφαρμογές όπου απαιτείται σταθερή τάση τροφοδοσίας όπως τα πηνία ρελέ σε δωμάτια ξενοδοχείων





Τάση δευτερεύοντος	Τάση πρωτεύοντος	Ισχύς	Αρ. Στοιχείων Πλατ. 18mm	Τύπος	Κωδικός	Τιμή €	Συσκευασία
12-12-24V AC	220..240V AC	15VA	2	KTS15	666995	25,65	1
12-12-24V AC	220..240V AC	24VA	3	KTS24	666996	33,74	1
12-12-24V AC	220..240V AC	40VA	3	KTS40	666997	50,90	1
12-12-24V AC	220..240V AC	63VA	6	KTS63	666998	71,22	1

# Έλεγχος – Επιτήρηση

## Χρονοδιακόπτες



- » Για προγραμματισμένη λειτουργία ηλεκτρικών συσκευών
- » Κατάλληλοι για οικιακές, κτιριακές & βιομηχανικές εφαρμογές
- » Ονομαστική Ισχύς : 16(4)A /250V AC

	Πρόγραμμα	Εφεδρεία	Ελάχιστος χρόνος ρύθμισης	Αριθμός Στοιχείων 18mm	Κωδικός	Τιμή €	Συσκευασία
<b>Αναλογικοί</b> 	24h	150h	15min	1	11O0171	35,80	1
	24h	150h	15min	2	11O032	49,50	1
	24h/7ημ.	150h	105min	2	11O0034	59,50	1
<b>Ψηφιακοί - Αστρονομικός</b> 	24h/7ημ./1 κανάλι	6 Χρόνια	1 min	2	11O4091	73,40	1
	Εξωτερική μνήμη για downloading/uploading προγράμματος				EMD01	11,40	1

## Ψηφιακός Ημερήσιος Χρονοδιακόπτης ράγας με αυτόματη αλλαγή θερινής ώρας 1 κανάλι

**NEO**











Περιγραφή	Κωδικός	Τιμή €	Συσκευασία
<ul style="list-style-type: none"> <li>- Τάση τροφοδοσίας 230VAC 50 - 60Hz</li> <li>- Μέγιστος αριθμός προγραμμάτων (ON-OFF) 58 / Οθόνη LCD</li> <li>- Μέγιστη διατομή καλωδίων στους ακροδέκτες 6 mm<sup>2</sup></li> <li>- Αλλαγή Μπαταρίας (εφεδρεία έως 6 χρόνια)</li> <li>- Ακρίβεια + - 0,5 δευτ. / Ημέρα</li> <li>- Θερμοκρασίας λειτουργίας / Αποθήκευσης: 0 °C έως + 50 °C / -10 °C έως + 50 °C</li> <li>- Κατάλληλος για κτηριακές και βιομηχανικές εφαρμογές</li> <li>- Ψηφιακός προγραμματισμός για ώρες / λεπτά / δευτερόλεπτα</li> <li>- Διαστάσεις (Π x Υ x Β) mm 35 x 60 x 9</li> </ul>	11O7081	64,50	1

Διατίθεται και με 2 κανάλια Κ.Ε.

## WiFi Χρονοδιακόπτης



	Πρόγραμμα	Εφεδρεία	Ελάχιστος χρόνος ρύθμισης	Αριθμός Στοιχείων 18mm	Κωδικός	Τιμή €	Συσκευασία
	15 εβδομαδιαία	72h	1 min	2	11O1OWF02	82,00	1
	      	WIFI APP Προγράμματα για κάθε λειτουργία	Εφεδρεία	Λειτουργία προγραμμάτων και χωρίς σύνδεση	LED WIFI και κατάστασης ρελέ	Πλήκτρο λειτουργίας ON / OFF	

## Χρονοδιακόπτης πρίζας - Αναλογικός



Πρόγραμμα	Ελάχιστος χρόνος ρύθμισης	Κωδικός	Τιμή €	Συσκευασία
24h	15min	11O0055	7,50	1

## Χρονικό Ρελέ πολλαπλών λειτουργιών με οθόνη - 1 DIN

**NEO**



Περιγραφή	Κωδικός	Τιμή €	Συσκευασία
<ul style="list-style-type: none"> <li>- Τροφοδοσία πολλαπλών τάσεων 11-253 V AC / DC</li> <li>- 14 λειτουργίες διαθέσιμες στην οθόνη</li> <li>- Διπλό χρονόμετρο T1, T2 ανεξάρτητα ρυθμιζόμενο</li> <li>- Οθόνη με οπίσθιο φωτισμό, πορτοκαλί χρώμα</li> <li>- Ψηφιακή ρύθμιση (ώρες, λεπτά, δευτερόλεπτα και δέκατα των δευτερολέπτων)</li> <li>- Διαστάσεις (Π x Υ x Β) 17,5 x 60 x 90 mm</li> </ul>	1RT 200/MT/MF	99,70	1

# Έλεγχος – Επιτήρηση

## Ανιχνευτής κίνησης επίτοιχος IP55

CE

LVD/EMC EN60669-2-1	Τύπος	Περιγραφή - λειτουργία	Τιμή €	Συσκευασία
	SP055B	<p>Τάση λειτουργίας 230V a.c. ± 10% 50 Hz</p> <p>Κατάλληλος για: Λαμπτήρες πυράκτωσης 1.800W, Λαμπτήρες φθορισμού (χωρίς αντιστάθμιση) 480W, Λαμπτήρες φθορισμού (με αντιστάθμιση) 250W, Λαμπτήρες CFL / LED (230V) 7W ÷ 23W max 5 λαμπτήρες</p> <p>Διατομή αγωγών σύνδεσης στις κλέμμες 0,75..... 2,5 mm<sup>2</sup>                      Γωνία ανίχνευσης 220°                      Εμβέλεια ανίχνευσης κίνησης 12 m                      Ρύθμιση χρόνου 35' - 20'                      Ρύθμιση φωτεινότητας 5 - 1.000 LUX                      Θερμοκρασία λειτουργίας -20°C - +40°C                      Θερμοκρασία αποθήκευσης -25°C - +70°C                      Με βάση για στήριξη σε γωνίες                      Δυνατότητα περιορισμού ανύχνευσης: Οριζόντια και κάθετη                      Διαστάσεις (L x W x H) 72,6 x 91,6 x 93,5 mm</p>	33,40	1

## Ανιχνευτής κίνησης με LED ήπιου φωτισμού χρώρου IP54

CE

LVD/EMC EN60669-2-1	Τύπος	Περιγραφή - λειτουργία	Τιμή €	Συσκευασία
	SP060B	<p>Τάση λειτουργίας 230V a.c. ± 10% 50 Hz</p> <p>Κατάλληλος για: Λαμπτήρες πυράκτωσης 1.000W, Λαμπτήρες φθορισμού (χωρίς αντιστάθμιση) 400W, Λαμπτήρες φθορισμού (με αντιστάθμιση) 250W, Λαμπτήρες CFL / LED (230V) 7W ÷ 23W max 5 λαμπτήρες</p> <p>Γωνία ανίχνευσης 180°                      Εμβέλεια ανίχνευσης κίνησης 12 m                      Ρύθμιση χρόνου 5" - 12"                      Ρύθμιση φωτεινότητας 20 - 300 LUX                      Κλάση μόνωσης II                      Κατανάλωση σε stand-by 0,5W                      Διαστάσεις (L x W x H) 60 x 92 x 80 mm                      Εξοπλισμένος με εξάρτημα για εγκατάσταση στην οροφή</p>	41,90	1

## Ανιχνευτής κίνησης / παρουσίας οροφής εσωτερικών χώρων IP20

CE

LVD/EMC EN60669-2-1	Τύπος	Περιγραφή - λειτουργία	Τιμή €	Συσκευασία
	SP015CL	<p>Τάση λειτουργίας 230V AC. 50 Hz</p> <p>Κατάλληλος για: Λαμπτήρες πυράκτωσης 2.000W, Λαμπτήρες φθορισμού (χωρίς αντιστάθμιση) 480W, Λαμπτήρες φθορισμού (με αντιστάθμιση) 250W, Λαμπτήρες CFL / LED (230V) 7W ÷ 23W max 8 λαμπτήρες</p> <p>1 Ελεύθερη επαφή για επιπλέον χειρισμό, πχ Θέρμανσης/Ανεμιστήρα                      Γωνία ανίχνευσης 360°                      Εμβέλεια ανίχνευσης κίνησης max 12 m                      Ρύθμιση χρόνου 2' - 15'                      Ρύθμιση φωτεινότητας 5 - 1.000 LUX                      Κλάση μόνωσης II                      Διαστάσεις (DxW) Ø 130 x 70 mm</p>	47,30	1

## Ανιχνευτής κίνησης / παρουσίας οροφής εσωτερικών χώρων ημι - χωνευτός IP20

CE

LVD/EMC EN60669-2-1	Τύπος	Περιγραφή - λειτουργία	Τιμή €	Συσκευασία
	SP016	<p>Τάση λειτουργίας 230V AC. 50 Hz</p> <p>Κατάλληλος για: Λαμπτήρες πυράκτωσης 2.000W, Λαμπτήρες φθορισμού (χωρίς αντιστάθμιση) 480W, Λαμπτήρες φθορισμού (με αντιστάθμιση) 250W, Λαμπτήρες CFL / LED (230V) 7W ÷ 23W max 8 λαμπτήρες</p> <p>Γωνία ανίχνευσης 360°                      Εμβέλεια ανίχνευσης κίνησης max 16 m                      Ρύθμιση χρόνου 5" - 12"                      Ρύθμιση φωτεινότητας 30 - 200 LUX                      Κλάση μόνωσης II                      Δέκτης υπέρυθρων για τηλεχειρισμό                      Διαστάσεις (DxW) Ø 97 x 85 mm</p>	62,80	1
	RCSP01	Τηλεχειριστήριο υπέρυθρων για ανιχνευτή κίνησης SP016	14,89	1

# Έλεγχος – Επιτήρηση

## Ανιχνευτής κίνησης / παρουσίας οροφής εσωτερικών χώρων χωνευτός IP20

CE

LVD/EMC EN60669-2-1

Τύπος

Περιγραφή - λειτουργία

Τιμή  
€

Συσκευασία



SP020 Τάση λειτουργίας 230V AC. 50 Hz  
Διάμετρος οπής εγκατάστασης Ø 70mm  
Κατάλληλος για: Λαμπτήρες πυράκτωσης 2.000W, Λαμπτήρες φθορισμού (χωρίς αντιστάθμιση) 480W, Λαμπτήρες φθορισμού (με αντιστάθμιση) 250W, Λαμπτήρες CFL / LED (230V) 7W ÷ 23W max 8 λαμπτήρες  
Γωνία ανίχνευσης 360°  
Εμβέλεια ανίχνευσης κίνησης max 14 m  
10 περιοχές ρύθμισης χρόνου: 5, 10, 20, 40, 80, 160 seconds  
5, 10, 20, 40 minutes  
Ρύθμιση φωτεινότητας 30 - 200 LUX  
Κλάση μόνωσης II  
Διαστάσεις (DxW) Ø 79,80 x 91 mm  
Ύψος φακού 18mm

56,00

1

## Θερμοστάτης Χώρου

NEO



Περιγραφή

Κωδικός

Τιμή  
€

Συσκευασία

- Τροφοδοσία: αλκαλικές μπαταρίες 3V - 2x1.5V AAA
- Οθόνη LCD 2 "1/3
- Έξοδος: 1 επαφή 5A / 250V AC
- Βήμα ρύθμισης θερμοκρασίας: 0,1 ° C
- Αυτονομία: 24 μήνες
- Ένδειξη ΧΑΜΗΛΗΣ ΜΠΑΤΑΡΙΑΣ (LOW BAT)
- Κλείδωμα ρύθμισης θερμοκρασίας
- Εύρος ρύθμισης θερμοκρασίας: 5 - 37,7 ° C
- Διαστάσεις (Π x Υ x Β) 84 x 23 x 84 mm

1TP TE530B

52,50

1

## Χρονοθερμοστάτης WiFi

NEO



Περιγραφή

Κωδικός

Τιμή  
€

Συσκευασία

- Τροφοδοσία: 230V - 50Hz
- Έξοδος: 1 επαφή 5A / 250VAC
- Οθόνη LCD 4,3 "με οπίσθιο φωτισμό
- Εβδομαδιαίος Προγραμματισμός / έως και 10 ημερήσια προγράμματα με ελάχιστη ρύθμιση 1 λεπτό
- Εντολές και λειτουργίες που ρυθμίζονται εύκολα μέσω της εφαρμογής APP (5 Γλώσσες & Ελληνικά)
- Πρόγραμμα διακοπών (εξοικονόμηση ενέργειας)
- Κλείδωμα ρύθμισης ελάχιστης και μέγιστης θερμοκρασίας
- Ρύθμιση θερμοκρασίας ρύθμισης 0,1 ° C από 4 έως 37 ° C
- Κλείδωμα πληκτρολογίου / Επίτοιχη τοποθέτηση
- Διαστάσεις (LxWxH) 128,5 x 88,5 x 26 mm

1TXCR029WIFI

175,00

1

## Ανιχνευτές αερίου

NEO

- » 1GA 50917GPL/P Ανιχνευτής αερίου LPG "ZEFIRO" επίτοιχος / ή ημι-χωνευτός με έξοδο BUS
- » 1GA 50917MET/P Ανιχνευτής Φυσικού Αερίου "ZEFIRO" επίτοιχος / ή ημι-χωνευτός με έξοδο BUS

Περιγραφή

Κωδικός

Τιμή  
€

Συσκευασία



- Τροφοδοσία 230V AC 50-60Hz
- Ισχυρό ηχητικό σήμα βομβητή 85 db
- Αισθητήρας με ειδικό φίλτρο αποφυγής συναγεμμένων που προκαλούνται από την παρουσία ατμών που δεν απαιτούν ανίχνευση, όπως ατμοί μαγειρέματος, ατμοί απο υγρά καθαρισμού κλπ.
- Ενδεικτική λυχνία ON / LED ένδειξης βλαβών / LED ένδειξης παρουσίας αερίου
- Επίτοιχη Τοποθέτηση
- Διαστάσεις (Π x Υ x Β) 120 x 40 x 82 mm

1GA 50917GPL/P

84,00

1

1GA 50917MET/P

84,00

1

# Έλεγχος – Επιτήρηση

## Φωτοκύτταρα

**PERRY** **CE**

- » Ρύθμιση έντασης φωτισμού ενεργοποίησης και χρόνου υστέρησης
- » Ηλεκτρονικός διακόπτης ελεγχόμενος από την ένταση του φωτός
- » Κατάλληλο για έλεγχο φωτισμού σε βιτρίνες, πάρκιν, οδούς, οικίες κ.τ.λ
- » Με ξεχωριστό αισθητήρα φωτός IP65 (περιλαμβάνεται)



Ρύθμιση Lux	Καθυστέρηση	Επαφές	Ον. Ένταση (A)	Κωδικός	Τιμή €	Συσκευασία
0-1000 και 0-100 Lux	Ενεργοποίηση 15sec Απενεργοποίηση 30sec	NO	16	1IC7053N	47,40	1

## Φωτοκύτταρο IP65

**PERRY** **CE**

- » Ενεργοποιεί ή απενεργοποιεί φορτία, π.χ. φωτιστικά, συστήματα σκίασης, ανάλογα με το μετρούμενο επίπεδο φωτεινότητας, στο χώρο
- » Για επίτοιχη εγκατάσταση ή σε κολώνα
- » Διαστάσεις (LxWxH) 55x45x106
- » UV Προστασία
- » Προρύθμιση εργοστασίου 10lux



Ρύθμιση Lux	Επαφές	Ον. Ένταση (A)	Κωδικός	Τιμή €	Συσκευασία
2-200	1NO	16	1IC7245	33,90	1

## Ηλεκτρονικά Χρονικά



Τύπος	Περιγραφή - λειτουργία	Κωδικός	Τιμή €	Συσκευασία
MTR2F	<b>ΠΟΛΥΛΕΙΤΟΥΡΓΙΚΟ</b> 8 κλίμακες χρόνου, ON, OFF Καθυστέρηση στη ΑΠΟΖΕΥΞΗ με επαφή ελέγχου Καθυστέρηση στη ΖΕΥΞΗ/ΑΠΟΖΕΥΞΗ (delay - on) (delay off) Ρύθμιση χρόνου: 0,1 sec - 100 days Τροφοδοσία: 12V DC, 24V DC, 24- 250V AC Επαφές 1 CO, 250V, 16A AC Διάσταση (1 mod)	927002	30,00	1



LBA-6	<b>ΧΡΟΝΙΚΟ ΚΑΘΥΣΤΕΡΗΣΗΣ ΣΤΗ ΖΕΥΞΗ/ΑΠΟΖΕΥΞΗ (delay - on) (delay off)</b> Ρύθμιση χρόνου: 0,1 sec - 100 hr Τροφοδοσία: 12 - 240V AC/DC Επαφές 1 CO, 250V, 8A AC Διάσταση (1 mod)	M4727	21,70	1
-------	--	-------	-------	---

## Επιτηρητής τάσης για 3/φασικά και 1/φασικά δίκτυα με ρυθμιζόμενα όρια

- » Max 240 ... 300 V AC (FJQB-L1), 410 ... 510 V AC (FJQB-01E)
- » Min 150 ... 210 V AC (FJQB-L1), 270 ... 370 V AC (FJQB-01E)
- » Delay 0,1 έως 20 sec (καθυστέρηση)
- » Επιτήρηση απώλειας φάσης και διαδοχής φάσεων
- » Υστέρηση ≈ 3%
- » Επαφές 1 CO, 250V, 8A AC
- » Ράγας πλάτους 17,5 mm (1 mod)
- » Αυτοτροφοδοτούμενο μέσω της επιτηρούμενης τάσης
- » 1N ~ 220 - 230V AC
- » 3N ~ 400V AC



Τύπος	Αρ. Στοιχείων	Κωδικός	Τιμή €	Συσκευασία
FJQB-01E (3/φασικός)	2	M3597	47,47	1
FJQB-L1 (1/φασικός)	2	M3905	37,98	1

## Φωτιστικό ασφαλείας ράγας



Περιγραφή	Κωδικός	Τιμή €	Συσκευασία
<p><b>Λυχνία -Φωτισμός Ασφαλείας - Αποσπώμενος φακός για ηλεκτρικά πάνελ - 3 DIN</b></p> <p>- Ο αποσπώμενος φακός 2-MODULE είναι εξοπλισμένος με LED υψηλής απόδοσης, που ανάβει όταν υπάρχει διακοπή τάσης τροφοδοσίας</p> <p>- Δυνατότητα εγκατάστασης σε ράγα DIN</p> <p><b>Αποσπώμενος</b></p> <p>- Ο αποσπώμενος φακός μπορεί να χρησιμοποιηθεί για να φωτίσει οποιοδήποτε απαιτηθεί</p> <p>- Διακόπτης που τοποθετείται στην πρόσοψη επιτρέπει την ενεργοποίηση / απενεργοποίηση.</p> <p><b>Ένδειξη LED</b></p> <p><b>Πράσινο:</b> Λειτουργία - φόρτιση μπαταρίας / στη διακοπή ρεύματος, ενεργοποιεί τον φωτισμό ασφαλείας</p> <p><b>Κόκκινο:</b> Διακοπή λειτουργίας - φόρτιση της μπαταρίας / στη διακοπή ρεύματος, ο φακός παραμένει σβηστός.</p> <p><b>Ανταλλακτική Μπαταρία</b></p> <p>- Δυνατότητα αντικατάστασης της μπαταρίας</p>	1LE002M	70,00	1

## Ηλεκτρονικός διανομέας GEL απολύμανσης



Τοποθετείται σε οποιαδήποτε μέρος χρειαστεί όπως καταστήματα, γραφεία, εστιατόρια, ξενοδοχεία κ.λπ. καθώς και σε σημεία που δεν υπάρχει ηλεκτρική παροχή.



Φωτοκύτταρο και διανομέας



LED



Κουμπί ασφαλείας, με ανοιχτό κάλυμμα σταματά τον διανομέα



Τμήμα μπαταριών

- Αυτόματη λειτουργία με Φωτοκύτταρο
- Διανέμει: 0,8 ml ± 20% ανά χρήση
- Χωρητικότητα αντισηπτικού: 1000ml
- ABS με διαφανές παράθυρο για έλεγχο στάθμης
- Ενδείξεις LED: Λειτουργίας / Χαμηλής Μπαταρίας
- Ασφάλεια: εσωτερικό κουμπί
- Ειδική ταινία στερέωσης τοποθετημένη στο πίσω μέρος
- Διαστάσεις (ΜxΠxΥ) 120 x 140 x 280mm

- Τοποθέτηση: Επιτοίχια πάνω σε λεία επιφάνεια είτε με αυτοκόλλητες ταινίες διπλής όψης (περικλείονται) είτε με βίδες / ούπα στερέωσης
- Τροφοδοσία: Μπαταρίες (4 αλκαλικές μπαταρίες 1,5V) Size C (LR14) για την τοποθέτηση του σε οποιοδήποτε χώρο. Περίπου 25.000 λειτουργίες

## Ηλεκτρονικός διανομέας GEL απολύμανσης



Κωδικός	Τιμή €	Συσκευασία
1DC D1009	82,50	1



# Όργανα Μέτρησης

## Ωρομετρητές

EN 61010-1

- » Τάση λειτουργίας 230V 50Hz
- » Δυνατότητα τοποθέτησης σε μετώπη ή ράγα DIN



Περιγραφή	Κλίμακα	Διαστάσεις	Τύπος	Κωδικός	Τιμή €	Συσκευασία
Ωρομετρητής	7 ψηφ. (99999,99)	48 x 48	HK46D1/13S	129752	25,50	1

## Ψηφιακό Βολτόμετρο - Αμπερόμετρο

EN 61010  
EN 61000  
EN 60529

### Τεχνικά Χαρακτηριστικά Βολτόμετρο

- » Σύνδεση 3L+N
- » Τοποθέτηση σε ράγα DIN
- » Τροφοδοσία 110/230V AC ± 10%
- » Ακρίβεια 1% ± 1 ψηφίο
- » Μέτρηση 10-300 VAC (L-N)  
10-500 VAC (L-L)

### Τεχνικά Χαρακτηριστικά Αμπερόμετρο

- » Μέσω ΜΣ ... /5A
- » Τοποθέτηση σε ράγα DIN
- » Επαφή εξόδου, 1 NO
- » Τροφοδοσία 110/230V AC ± 10%
- » Ακρίβεια 1% ± 1 ψηφίο
- » Μνήμη μέγιστης ζήτησης



Περιγραφή	Κλίμακα	Αρ. Φάσεων	Αρ. Στοιχείων Πλατ. 18mm	Τύπος	Κωδικός	Τιμή €	Συσκευασία
Βολτόμετρο ράγας	10-500V	3	3	DOL-Q2R	M3671	67,44	1
Αμπερόμετρο ράγας	5A	1	3	DOL-Q3B	M3672	75,60	1

## Όργανα ένδειξης πίνακα Φ22



Περιγραφή	Χαρακτηριστικά	Χρώμα	Τύπος	Κωδικός	Τιμή €	Συσκευασία
Βολτόμετρο Φ22	20-500V AC	Πράσινο	LV22G	924331	4,89	1
		Κόκκινο	LV22R	924332	4,89	
		Κίτρινο	LV22Y	924333	4,89	
		Μπλε	LV22B	924334	4,89	
		Λευκό	LV22W	924335	4,89	
Αμπερόμετρο Φ22	100A, 380V AC	Πράσινο	LA22G	924351	5,21	1
		Κόκκινο	LA22R	924352	5,21	
		Κίτρινο	LA22Y	924353	5,21	
		Μπλε	LA22B	924354	5,21	
		Λευκό	LA22W	924355	5,21	
Αμπερόμετρο και Βολτόμετρο Φ22	100A 0-500V AC	Πράσινο	LAV22G	924381	7,68	1
		Κόκκινο	LAV22R	924382	7,68	
		Κίτρινο	LAV22Y	924383	7,68	
		Μπλε	LAV22B	924384	7,68	
		Λευκό	LAV22W	924385	7,68	

## Ψηφιακά πολυόργανα



- » Φασικές Τάσεις (VLN)
- » Πολικές Τάσεις (VLL)
- » Φασικές Εντάσεις (IL)
- » Ένταση Ουδετέρου (IN)
- » Συχνότητα (Hz)
- » Μέγιστη Ζήτηση
- » Max/Min Τιμές

Τύπος	Τοποθέτηση	Κωδικός	Τιμή €	Συσκευασία
DOL-03-DIN	Ράγας (6 Mod)	M3616	121,93	1
DLL-03	Πόρτας (96x96)	M4178	97,88	1

# Όργανα Μέτρησης

## Ψηφιακοί Αναλυτές Ενέργειας

- » Για μέτρηση / ανάλυση όλων των παραμέτρων ηλεκτρικών εγκαταστάσεων
- » Δυνατότητα παρακολούθησης μέσω λογισμικού σε Υ/Η. Για περισσότερες πληροφορίες απευθυνθείτε στην εταιρία μας

### Μετρούμενα Μεγέθη

- » Φασικές τάσεις (VLN)
- » Ενεργός ισχύς (KW)
- » Πολικές τάσεις (VLL)
- » Άεργος ισχύς (KVAr)
- » Ένταση φάσεων / ουδετέρου (IL / IN)
- » Φαινόμενη ισχύς (KVA)
- » Συντελεστής ισχύος (cosφ)
- » Εισερχόμενη / εξερχόμενη ενέργεια (KWh)
- » Συχνότητα (Hz)
- » Άεργος ενέργεια (KVArh)
- » Max/Min τιμές
- » Φαινόμενη ενέργεια (KVAh)
- » Μέσες τιμές
- » Ποσοστό αρμονικών (THD-V / THD-I)



Τύπος	Τοποθέτηση	Επικοινωνία	Κωδικός	Τιμή €	Συσκευασία
LOQ-14R-11	Ράγας (4 Mod)	RS485 / MODBUS RTU	M3667	323,28	1
LOQ-35R	Πόρτας (96x96)	RS485 / MODBUS RTU	M4035	334,47	1
DUCA-LCD ETH	Ράγας (4 Mod)	ETHERNET	468001305	604,45	1
DUCA-LCD96 ETH	Πόρτας (96x96)	ETHERNET	468001296	609,88	1

## Ενδιάμεσοι ηλεκτρονικοί μετρητές ενέργειας

1/φασικοί

3/φασικοί



Κωδικός	SD06 CEM1DGT	SD05 CEM2DGT	74-0001	WM1-6 230 CPNA	74-0002	WM3-6 230DB
Τιμή €	39,80	54,20	84,89	169,42	164,12	282,37
Διαστάσεις	1 στοιχείου	2 στοιχείων	2 στοιχείων	2 στοιχείων	4 στοιχείων	3 στοιχείων
Οθόνη	LCD	LCD	LCD	LCD	LCD φωτειζόμενη	LCD
Τάση λειτουργίας	230V AC	230V AC	230V AC	230V AC	3x230/400V AC	3x230/400V AC
Συχνότητα	50-60Hz	50-60Hz	50 Hz	50 Hz	50 Hz	50 Hz
Μέγιστο ρεύμα	45A	100A	65 A	65 A	65 A	65 A
Σύνδεση	Απευθείας	Απευθείας	Απευθείας	Απευθείας	Απευθείας	Απευθείας
Ακρίβεια	Class B / EN 50470-3	Class B / EN 50470-3	Class B	Class B / EN 50470-3	Class B	Class B / EN 50470-3
Ενεργός ισχύς (W)					•	•
Ωφέλιμη ενέργεια (kWh)	•	•	•	•	•	•
Έξοδος παλμών	•	•	•	•	•	•
Επικοινωνία RS485				•		•

# Όργανα Μέτρησης

## Μετασχηματιστές έντασης (σειρά ENT mini)



Σχέση	Κλάση Ακριβείας	Μέγιστη Μπάρα	Τύπος	Εξωτερικές Διαστάσεις ΠχγxB (mm)	Κωδικός	Τιμή €	Συσκευασία
60/5	1	30x10	ENT.A30MN - 60	65,40x79.40x30,60	M4490	11,61	1
80/5	1	30x10	ENT.A30MN - 80	65,40x79.40x30,60	M4481	11,61	1
100/5	1	30x10	ENT.A30MN - 100	65,40x79.40x30,60	M4677	11,61	1
150/5	0,5	30x10	ENT.A30MN - 150	65,40x79.40x30,60	M4676	11,35	1
200/5	0,5	30x10	ENT.A30MN - 200	65,40x79.40x30,60	M4678	11,35	1
250/5	0,5	30x10	ENT.A30MN - 250	65,40x79.40x30,60	M4674	11,35	1
300/5	1	30x10	ENT.A30MN - 300	65,40x79.40x30,60	M4477	11,35	1
400/5	0,5	40x10	ENT.A30MN - 400	70,60x87,80x34,10	M4472	11,35	1
500/5	0,5	40x10	ENT.A30MN - 500	70,60x87,80x34,10	M4469	13,45	1
600/5	0,5	40x10	ENT.A30MN - 600	70,60x87,80x34,10	M4464	13,19	1

## Μετασχηματιστές έντασης



Σχέση	Κλάση Ακριβείας	Μέγιστη Μπάρα	Τύπος	Εξωτερικές Διαστάσεις ΠχγxB (mm)	Κωδικός	Τιμή €	Συσκευασία
50/5	1	30x10	ENT.A30 - 50	73,30x90x53	M4189	13,78	1
60/5	1	30x10	ENT.A30 - 60	73,30x90x53	M4188	13,78	1
80/5	1	30x10	ENT.A30 - 80	73,30x90x53	M4186	13,78	1
100/5	1	30x10	ENT.A30 - 100	73,30x90x53	M4148	13,78	1
125/5	1	30x10	ENT.A30 - 125	73,30x90x53	M4157	13,78	1
150/5	1	30x10	ENT.A30 - 150	73,30x90x53	M4149	13,78	1
200/5	0,5	30x10	ENT.A30 - 200	73,30x90x53	M4140	13,78	1
250/5	0,5	30x10	ENT.A30 - 250	73,30x90x53	M4155	14,48	1
300/5	0,5	30x10	ENT.A30 - 300	73,30x90x53	M4156	14,48	1
400/5	0,5	40x10	ENT.A40 - 400	77x93,70x53	M4724	16,82	1
500/5	0,5	40x10	ENT.A40 - 500	77x93,70x53	M4150	16,82	1
600/5	0,5	40x10	ENT.A40 - 600	77x93,70x53	M4185	16,82	1
750/5	0,5	60x10	ENT.A60-750	110x127,80x55	M4504	19,27	1
800/5	0,5	60x10	ENT.A60-800	110x127,80x55	M4452	19,89	1
1000/5	0,5	60x10	ENT.A60-1000	110x127,80x55	M4453	21,74	1
1200/5	0,5	60x10	ENT.A60-1200	110x127,80x55	M4506	23,39	1
1250/5	0,5	60x10	ENT.A60-1250	110x127,80x55	M4507	23,39	1
1500/5	0,5	60x10	ENT.A60-1500	110x127,80x55	M4746	26,08	1
1600/5	0,5	60x10	ENT.A60-1600	110x127,80x55	M4745	26,08	1
2000/5	0,5	60x10	ENT.A60-2000	110x127,80x55	M4744	26,08	1
2500/5	0,5	80x10	ENT.A80-2500	128x146,70x55	M4739	33,31	1

## Μετασηματιστές έντασης διαιρούμενοι



Σχέση	Κλάση Ακριβείας	Μέγιστη Μπάρα	Τύπος	Κωδικός	Τιμή €	Συσκευασία
100/5	3	20x30	ENS.CYS 23 -100	M3822	97,26	1
150/5	1	20x30	ENS.CYS 23 -150	M3823	97,26	1
200/5	1	20x30	ENS.CYS 23 -200	M3824	97,26	1
300/5	1	20x30	ENS.CYS 23 -300	M3825	97,26	1
400/5	1	50x80	ENS.CYS 58 - 400	M3826	104,56	1
500/5	1	50x80	ENS.CYS 58 - 500	M3827	104,56	1
600/5	1	50x80	ENS.CYS 58 - 600	M3828	104,56	1
800/5	1	50x80	ENS.CYS 58 - 800	M3829	104,56	1
1000/5	0,5	80x120	ENS.CYS 816 - 1000	M3835	173,45	1
1200/5	0,5	80x120	ENS.CYS 816 - 1200	M3836	225,95	1
1500/5	0,5	80x120	ENS.CYS 816 - 1500	M3837	225,95	1
1600/5	0,5	80x120	ENS.CYS 816 - 1600	M3838	225,95	1
2000/5	0,5	80x120	ENS.CYS 816 - 2000	M3839	225,95	1
2500/5	0,5	80x120	ENS.CYS 816 - 2500	M3840	225,95	1
3000/5	0,5	80x120	ENS.CYS 816 - 3000	M3841	225,95	1
4000/5	0,5	80x120	ENS.CYS 816 - 4000	M3842	225,95	1
5000/5	0,5	80x120	ENS.CYS 816 - 5000	M3843	225,95	1

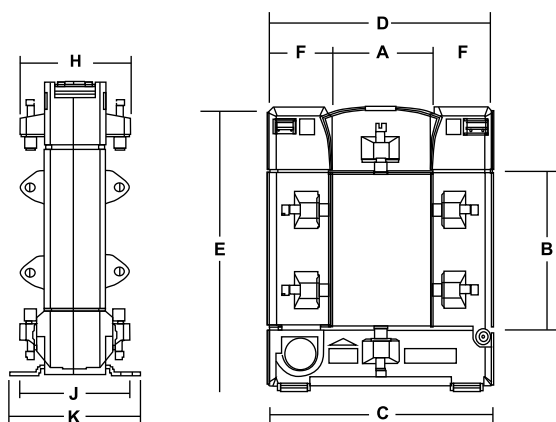

## Πίνακας Διαστάσεων

Τύπος / Διάσταση	A (mm)	B (mm)	C (mm)	D (mm)	E (mm)	F (mm)	G (mm)	H (mm)	I (mm)	J (mm)	K (mm)
ENS.CYS 23	20	30	50	89	110	34	47	40	32	52,5	67,5
ENS.CYS 58	50	80	78	114	145	32	32	32	33	52,5	67,5
ENS.CYS 88	80	80	108	144	145	32	32	32	33	52,5	67,5
ENS.CYS 812	80	120	108	144	185	32	32	32	33	52,5	67,5
ENS.CYS 816	80	160	120	184	245	47	47	52	38	61	76





# Γέφυρες Σύνδεσης

## Περονωτές





**VDE 0660**  
**DIN EN 60439-1**

- » Ονομαστική Τάση 415V
- » Max Τάση λειτουργίας 500V
- » Αντοχή σε βραχυκυκλώμα 50kA / 250AgL

- » Με μόνωση PC/ABS-Blend, αντοχής σε φωτιά σύμφωνα με UL94-VO
- » Διατίθενται και με γωνία 90°



	Ονομ. ένταση (A)	Διατομή (mm <sup>2</sup> )	Μήκος (mm)	Αρ. Στοιχείων 18mm	Κωδικός	Τιμή €	Συσκευασία
	<b>1/πολικές°</b>						
	80A	10	230	13	2227147	5,60	50
	<b>1/πολικές - 90°</b>						
	100A	16	210	12	2220105	3,17	50
	100A	10	1000	57	2220103	10,87	50
	<b>2/πολικές</b>						
	100A	10	210	12	2223201	6,23	25
	100A	10	1000	56	2223202	21,73	20
	<b>3/πολικές</b>						
	100A	10	210	12	2223301	5,66	25
	100A	10	1000	57	2223302	23,32	20
	<b>4/πολικές</b>						
	130A	16	210	12	2223409	14,04	20
	130A	16	1000	56	2223403	55,46	15

## Διχαλωτές

	Ονομ. ένταση (A)	Διατομή (mm <sup>2</sup> )	Μήκος (mm)	Αρ. Στοιχείων 18mm	Κωδικός	Τιμή €	Συσκευασία
	<b>1/πολικές - 90°</b>						
	110A	12	210	12	2210103	3,28	50
	110A	12	1000	57	2210101	12,00	50
	<b>2/πολικές</b>						
	100A	10	210	12	2213203	6,00	25
	100A	10	1000	56	2213204	21,51	20
	<b>3/πολικές</b>						
	100A	10	210	12	2213302	6,00	25
	100A	10	1000	57	2213301	23,32	20
	<b>4/πολικές</b>						
	100A	16	210	12	2213406	14,26	20
	100A	16	1000	56	2213405	55,46	15
	<b>Ειδικές διχαλωτές γέφυρες 4/πολικές για αυτόματες ασφάλειες 1P+N (2 στοιχεία)</b>						
	80A	16	1000	54	2213419	68,65	15
	80A	16	210	12	2219403	26,37	20
	63A	10	210	12	2217403	16,74	20

# Εξαρτήματα για γέφυρες σύνδεσης / μπλοκ διανομής

## Εξαρτήματα για Γέφυρες

	Για Γέφυρα	Διατομή Χαλκού mm <sup>2</sup>	Τύπος	Κωδικός	Τιμή €	Συσκευασία
<b>Πλαστικά καπάκια τερματισμού</b>						
	1-pole	10,16	EK-C-1/10-16	1310425	0,45	10
	2-pole	10	EK-C-2/10	1310420	0,45	10
	3-pole	10	EK-C-3/10	1310413	0,45	10
	4-pole	10,16	EK-C-4/16	1310419	0,45	10
<b>Ακροδέκτες</b>						
	1-pole	25	AS/25 GN	2010103	2,49	30
	1-pole	25	AS/25 SN	2010201	2,49	50

## Ράγα στήριξης αυτόματων ασφαλειών

	Μήκος (mm)	Ύψος (mm)	Πάχος (mm)	Τύπος	Κωδικός	Τιμή €	Συσκευασία
	1000	7.5	1	-	CP4983	2,05	20
	2000	7.5	1	TS 35/2-7.5mm	1010402	4,75	20
	2000	15	1	TS 35/1-15mm	1011001	8,38	10

## Μπλοκ διανομής μονοπολικά

	Ονομ. Ένταση (A)	Διατομή Καλωδίου Εισόδου (mm <sup>2</sup> )	Διατομή Καλωδίου Εξόδου (mm <sup>2</sup> )	Τύπος	Κωδικός	Τιμή €	Συσκευασία
	160A	1 x 16 - 70	6 x 2,5 - 35	PVB 160	2080720	30,79	5
	250A	1 x 50 ... 185	3 x 2,5 ... 35	PVB 185 SE	2080714	32,14	5
	250A	1 x 35 - 120	3 x 2,5 - 35 8 x 1,5 - 16	PVB 250	2080718	42,22	5
	400A	1 x 95 - 185	3 x 2,5 - 35 8 x 1,5 - 16	PVB 400	2080719	44,93	5

## Μπλοκ διανομής

	Ονομ. Ένταση (A)	Πόλοι	Τάση λειτουργίας	Τύπος	Κωδικός	Τιμή €	Συσκευασία
	100A	4	500V	BD 10074	2021110	21,17	2/20
	160A	4	500V	BD 160134	2021113	61,12	1/10
	160A	5	500V	BD 160135	2021114	70,85	1/10

# Εξαρτήματα για γέφυρες σύνδεσης, μπλοκ διανομής



## Μπλοκ διανομής



Αγωγός Cu	Αγωγός Al (μονόκλωνος)	Όνομ. Ένταση (A)	Πόλοι	Χρώματα	Τύπος	Κωδικός	Τιμή €	Συσκευασία
130	100	3	3	καφέ-μαύρο-γκρι	HIAK 25-3/6 BSG-S	2080306	10,95	1
130	100	4	4	καφέ-μαύρο-γκρι-μπλε	HIAK 25-4/12 BSG-S	2080434	16,17	1
130	100	5	5	καφέ-μαύρο-γκρι-μπλε-πράσινο	HIAK 25-5/18 BSG-S	2080526	21,62	1
160	125	3	3	καφέ-μαύρο-γκρι	HIAK 35-3/6 BSG-S	2080310	15,42	1
160	125	4	4	καφέ-μαύρο-γκρι-μπλε	HIAK 35-4/12 BSG-S	2080440	25,43	1
160	125	5	5	καφέ-μαύρο-γκρι-μπλε-πράσινο	HIAK 35-5/18 BSG-S	2080532	33,03	1
130	100	4	4	καφέ-μαύρο-γκρι-μπλε	HIAK 25-4/10 BSG-S	2080429	14,37	1
130	100	5	5	καφέ-μαύρο-γκρι-μπλε-πράσινο	HIAK 25-5/14 BSG-S	2080523	19,82	1
130	100	4	4	καφέ-μαύρο-γκρι-μπλε	HIAK 25-4/8/25 gr-S	2080437	29,48	1
160	125	5	5	καφέ-μαύρο-γκρι-μπλε-πράσινο	HIAK 35-5/14 BSG-S	2080529	29,48	1

## Κλέμμες Σύνδεσης (1/πολικές)

- » Τοποθέτηση σε ράγα DIN
- » Κατάλληλες για σύνδεση με αγωγούς Cu ή Al
- » Υλικό κλέμμας: Al με επιμετάλλωση κασσίτερου



Όνομ. Ένταση (A)	Διατομή αγωγού σύνδεσης mm <sup>2</sup>	Τύπος	Χρώμα	Κωδικός	Τιμή	Συσκευασία
Al 75A	2,5-16	UK 16/1 A	Γκρι	2090121	5,00	20
Cu 80A	1,5-16					
Al 75A	2,5-16	UK 16/1 N	Μπλε	2010122	5,00	20
Cu 80A	1,5-16					
Al 75A	2,5-16	UK 16/1 PE	Κίτρινο/Πράσινο	2010123	5,00	20
Cu 80A	1,5-16					
Al 145A	6,0-50	UK 50/1 A	Γκρι	2090104	6,44	10
Cu 160A	2,5-50					
Al 145A	6,0-50	UK 50/1 N	Μπλε	2010105	6,44	10
Cu 160A	2,5-50					
Al 145A	6,0-50	UK 50/1 PE	Κίτρινο/Πράσινο	2010106	6,44	10
Cu 160A	2,5-50					
Al 220A	16-95	UK 95/1 A	Γκρι	2090107	11,08	8
Cu 245A	16-95					
Al 220A	16-95	UK 95/1 N	Μπλε	2010108	11,08	8
Cu 245A	16-95					
Al 220A	16-95	UK 95/1 PE	Κίτρινο/Πράσινο	2010109	11,08	8
Cu 245A	16-95					
Al 290A	35-150	UK 150/1 A	Γκρι	2090113	16,12	5
Cu 320A	35-150					
Al 290A	35-150	UK 150/1 N	Μπλε	2090114	16,12	5
Cu 320A	35-150					
Al 290A	35-150	UK 150/1 PE	Κίτρινο/Πράσινο	2090115	16,12	5
Cu 320A	35-150					
Al 380A	35-240	UK 240/1 A	Γκρι	2090116	24,40	2
Cu 425A	35-240					
Al 380A	35-240	UK 240/1 N	Μπλε	2090117	24,40	2
Cu 425A	35-240					
Al 380A	35-240	UK 240/1 PE	Κίτρινο/Πράσινο	2090118	24,40	2
Cu 425A	35-240					

## Καλύμματα κενών θέσεων με προεγκοπές

Μήκος mm	Χρώμα	Τύπος	Κωδικός	Τιμή €	Συσκευασία
220	Γκρι	VST 220	1320409	0,98	50
220	Λευκό	VST 220	1320408	0,98	50
220	Μαύρο	VST 220	1320407	0,98	50

# Πολύπριζα Ασφαλείας

Ιδανικό για προστασία ευαίσθητων ηλεκτρονικών συσκευών όπως τηλεοράσεις PLASMA - LCD, ηχοσυστημάτων, Η/Υ, MODEM - Router κ.τ.λ., από υπερτάσεις που δημιουργούνται στο δίκτυο λόγω πτώσης κεραυνών, ζεύξεις - αποζεύξεις φωτιστικών με ballasts κ.τ.λ.



- Περιλαμβάνουν τρία βαρίστορες - MOV's L-N/L-PE/N-PE
- Κρουστικό ρεύμα  $I_{sc}=16KA$
- Επίπεδο προστασίας  $U_p=1,5KV$
- IEC category III /D/ T3
- Πιστοποιήσεις KEMA - KEUR
- Περιλαμβάνουν διακόπτη ON-OFF, αυτόματο διακόπτη θερμικής προστασίας με Reset, ενδεικτικά LED POWER και ένδειξης υγείας βαρίστορ, καλώδιο "heavy duty" μήκους 1,8m.
- Οι ρευματοδότες διαθέτουν ασφάλεια για παιδιά και προστασία έναντι σκόνης
- Εργονομική σχεδίαση με ένα ή δύο ρευματοδότες για μεγάλα τροφοδοτικά, άγκιστρο στερέωσης καλωδίων, πολλαπλές οπές για στήριξη σε τοίχο.

## Πολύπριζα Ασφαλείας



Τύπος	Αριθμός Ρευματοδοτών	Διαστάσεις (ΜxΠxΥ), mm	Κωδικός	Τιμή €	Συσκευασία
PROTECT Basic. GE6	6xSchuko	404x60x42	6000007194	30,41	1
PROTECT Basic. GE7	7xSchuko	288x110x42	6000007196	37,69	1
PROTECT Business	6xSchuko+1xRJ45+2xUSB	250x145x44	6000007748	59,31	1
PROTECT Entertainment	6xSchuko+1xRJ45+1xTV/SAT	252x121x38	6000007745	63,19	1





# Αντικεραυνικά Ράγας AC - DC

Τα αντικεραυνικά, προστατεύουν ηλεκτρικές εγκαταστάσεις από φαινόμενα υπερτάσεων, που δημιουργούνται από ατμοσφαιρικές εκκενώσεις (κεραυνούς), ή χειρισμούς διακοπών δικτύου. Περιλαμβάνουν βαρίστορ ZnO, το οποίο παρουσιάζει μη - γραμμική αντίσταση, εξαρτώμενη από την τάση που εφαρμόζεται στους ακροδέκτες του. Στο πρόγραμμα υπάρχουν αντικεραυνικά με αποσπώμενο βαρίστορ, για εύκολη αντικατάσταση χωρίς την ανάγκη αφαίρεσης καλωδίων, καθώς και τύποι με βοηθητική επαφή σηματοδότησης κατάστασης. Όλα τα αντικεραυνικά περιλαμβάνουν μηχανική ένδειξη αντικατάστασης (πράσινο - υγιές κόκκινο - αντικατάσταση).

## Κατηγορίες Αντικεραυνικών κατά EN/IEC/VDE

- » **Κλάση T1(EN) / I (IEC) / B (VDE)** Τα αντικεραυνικά της κλάσης αυτής μπορούν να άγουν προς γη μεγάλη ποσότητα ενέργειας, λόγω υπερτάσεων κυματομορφής 10/350μs. Τοποθετούνται σαν κύριο μέσο προστασίας σε γενικούς πίνακες εγκαταστάσεων Χ.Τ.
- » **Κλάση T2(EN) / II (IEC) / C (VDE)** Τα αντικεραυνικά αυτά άγουν προς γη ποσότητα ενέργειας, λόγω υπερτάσεων κυματομορφής 8/20μs. Τοποθετούνται σαν δευτερεύουσα προστασία, σε πίνακες διανομής Χ.Τ.
- » **Κλάση T3(EN) / III (IEC) / D (VDE)** Τα αντικεραυνικά αυτά προστατεύουν από έμμεσα κεραυνικά πλήγματα και τοποθετούνται αμέσως πριν το φορτίο που προστατεύεται.

## Επεξήγηση όρων

- »  $I_{imp}$  /  $I_{max}$ : Τιμή κορυφής έντασης ρεύματος που μπορεί να άγει το αντικεραυνικό τουλάχιστον μία φορά ( $I_{imp}$  για κλάση T1,  $I_{max}$  για κλάση T2)
- »  $I_{on}$ : Ένταση ρεύματος που μπορεί να άγει το αντικεραυνικό έως 10 φορές.
- »  $U_p$ : Τάση προστασίας αντικεραυνικού.

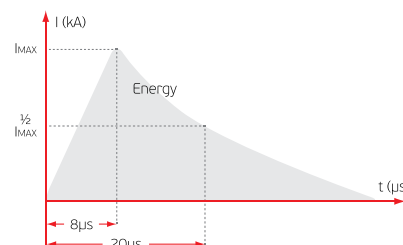

## IEC 61643-1/-11

### Αντικεραυνικά ράγας για δίκτυα 230/400V AC

Κλάση	$I_{imp}$	$I_{max}$	$I_{on}$	Επαφή	Αρ.	Αρ.	Τύπος	Κωδικός	Τιμή €	Συσκευασία
					Πόλων	Στοιχείων				
T1+T2	12,5	50	25	-	2	2	ETITEC V T12 280/12,5 2+0	2442902	155,43	1/12
T1+T2	12,5	50	25	NAI	2	2	ETITEC V T12 280/12,5 2+0 RC	2442912	166,27	1/12
T1+T2	12,5	50	25	-	4	4	ETITEC V T12 280/12,5 4+0	2442907	277,98	1/3
T1+T2	12,5	50	25	NAI	4	4	ETITEC V T12 280/12,5 4+0 RC	2442917	303,26	1/3
T2	-	40	20	-	2	2	ETITEC V T2 255/20 2+0	2442953	62,05	1/12
T2	-	40	20	NAI	2	2	ETITEC V T2 255/20 2+0 RC	2442959	73,93	1/12
T2	-	40	20	-	4	4	ETITEC V T2 255/20 4+0	2442956	112,45	1/3
T2	-	40	20	NAI	4	4	ETITEC V T2 255/20 4+0 RC	2442962	122,89	1/3
T3	-	10	-	-	1	1	ETITEC D T3 275/3 1+0	2440417	47,55	1/12
T3	-	10	-	NAI	1	1	ETITEC D T3 275/3 1+0 RC	2440418	64,54	1/3

### Αντικεραυνικά ράγας για δίκτυα 230/400V AC (2/πολικά σε 1 στοιχείο και 4/πολικά σε 2 στοιχεία)

Κλάση	$I_{max}$	$I_{on}$	Επαφή	Αρ.	Αρ.	Τύπος	Κωδικός	Τιμή €	Συσκευασία
				Πόλων	Στοιχείων				
T2	40	20	-	2	1	ETITEC V 2T2 255/20 2+0	2442940	56,34	1/72
T2	40	20	NAI	2	1	ETITEC V 2T2 255/20 2+0 RC	2442946	62,35	1/72
T2	40	20	-	4	2	ETITEC V 2T2 255/20 4+0	2442943	104,03	1/36
T2	40	20	NAI	4	2	ETITEC V 2T2 255/20 4+0 RC	2442949	114,31	1/36
T3	15	5	-	2	1	ETITEC V 2T3 255/5 2+0	2442968	55,81	1/72
T3	15	5	NAI	2	1	ETITEC V 2T3 255/5 2+0 RC	2442974	62,35	1/72
T3	15	5	-	4	2	ETITEC V 2T3 255/5 4+0	2442971	103,03	1/36
T3	15	5	NAI	4	2	ETITEC V 2T3 255/5 4+0 RC	2442977	115,49	1/36

# Αντικεραυνικά Ράγας AC - DC

## Αντικεραυνικά προστασίας φωτισμού LED



Κλάση	I <sub>max</sub>	I <sub>on</sub>	Τύπος	Κωδικός	Τιμή €	Συσκευασία
T1	10	10	ETITEC LC1 IP20	2442980	33,26	1/36
T2	10	25	ETITEC LP2 IP20	2442982	73,34	1/36

## Αντικεραυνικά ράγας AC για προστασία Inverter Φ/Β 800V AC



Κλάση	I <sub>imp</sub>	I <sub>max</sub>	I <sub>on</sub>	Επαφή	Αρ. Πόλων	Αρ. Στοιχείων	Τύπος	Κωδικός	Τιμή €	Συσκευασία
T2	-	40	20	NAI	3	3	ETITEC VT2 690/20 3+0RC	2442988	158,47	1/24
T2	-	40	20	NAI	4	4	ETITEC VT2 690/20 4+0RC	2442989	195,59	1/18

## Αντικεραυνικά ράγας 320V AC



Κλάση	I <sub>imp</sub>	I <sub>max</sub>	I <sub>on</sub>	Επαφή	Αρ. Πόλων	Αρ. Στοιχείων	Τύπος	Κωδικός	Τιμή €	Συσκευασία
T1+T2	25	100	25	-	1	2	ETITEC T WENT 320/25 1+0	2440364	197,44	1/7
T1+T2	25	100	25	-	4	8	ETITEC T WENT 320/25 4+0	2440370	710,79	1/2

## Αντικεραυνικά ράγας 1000V DC



Κλάση	V <sub>cpv</sub> V <sub>dc</sub>	I <sub>imp</sub>	I <sub>max</sub>	I <sub>on</sub>	Επαφή	Αρ. Πόλων	Αρ. Στοιχείων	Τύπος	Κωδικός	Τιμή €	Συσκευασία
T1+T2	1000	5	40	15	-	2	3	ETITEC EM T12 PV 1100/6,25 Y	2440580	238,14	1/5
T1+T2	1000	5	40	15	NAI	2	3	ETITEC EM T12 PV 1100/6,25 Y RC	2440581	307,21	1/5
T2	1000	-	40	20	-	2	3	ETITEC C T2 PV 1000/20	2440430	120,27	1/5
T2	1000	-	40	20	NAI	2	3	ETITEC C T2 PV 1000/20 RC	2440433	135,79	1/5

Τα αντικεραυνικά ETITEC-PV, προστατεύουν αποτελεσματικά τα φωτοβολταϊκά πάνελ, τα οποία είναι εκτεθειμένα σε υπερτάσεις που προκαλούνται από άμεσα ή έμμεσα κεραυνικά πλήγματα.  
Όλα τα αντικεραυνικά διαθέτουν μηχανικό δείκτη (σημιαίaki), ένδειξης κατάστασης υγείας.

## Αντικεραυνικά ράγας 1500V DC



Κλάση	V <sub>cpv</sub> V <sub>dc</sub>	I <sub>imp</sub>	I <sub>max</sub>	I <sub>on</sub>	Επαφή	Αρ. Πόλων	Αρ. Στοιχείων	Τύπος	Κωδικός	Τιμή €	Συσκευασία
T1+T2	1500	5	40	20	-	2	3	ETITEC M T12 PV 1500/10 Y	2440513	337,58	1/5
T1+T2	1500	5	40	20	NAI	2	3	ETITEC M T12 PV 1500/10 Y RC	2440514	351,89	1/5
T2	1500	-	40	20	-	2	3	ETITEC M T2 PV 1500/20 Y	2440517	132,80	1/5
T2	1500	-	40	20	NAI	2	3	ETITEC M T2 PV 1500/20 Y RC	2440518	171,40	1/5

## Αντικεραυνικά ράγας προστασίας γραμμών Data



Εφαρμογή	I <sub>on</sub> (KA)	I <sub>max</sub> (KA)	Ονομ. τάση λειτουργίας	Αρ. Στοιχείων	Τύπος	Κωδικός	Τιμή €	Συσκευασία
Για modbus RS485	20	-	6VDC	2	ETITEC EM-RS485	2441713	334,45	1/6
Για δίκτυα LAN	10	-	48VDC	1	ETITEC LAN	2441714	235,73	1/12

# Ασφαλειοαποζεύκτες / Ασφαλειοθήκες Ράγας

## Ασφαλειοαποζεύκτες ράγας

CE

**IEC 60715  
VBG 4**

- » Συνδυασμός διακόπτη και προστασίας με ασφάλεια DO
- » Απόλυτη προστασία έναντι επαφής σε μέρη υπό τάση
- » Εφαρμογή σαν γενικός διακόπτης εγκαταστάσεων
- » 230/400V AC, 110V(2p) DC, 50kA



Όνομ. Ένταση (A)	Μέγεθος φυσιγγίου	Πόλοι διακοπής	Αρ. Στοιχείων	Τύπος	Κωδικός*	Τιμή €	Συσκευασία
63	D02	1	1.5	STVD02-1P	2271001	21,28	12/96
63	D02	2	3	STVD02-1P+N	2271002	43,90	6/48
63	D02	3	4.5	STVD02-3P	2271004	64,29	4/32
63	D02	4	6	STVD02-3P+N	2271005	89,79	3/24

\*Το φυσίγγιο δεν περιλαμβάνεται

## Ασφαλειοθήκες ράγας

CE

**IEC 60947-1-3  
UL 512  
UL 486 E  
DIN IEN 6015**

- » Περίβλημα από πλαστικό μεγάλης αντοχής σε υψηλές θερμοκρασίες
- » Για απόζευξη εν κενώ



Όνομ. Ένταση (A)	Μέγεθος φυσιγγίου	Πόλοι διακοπής	Αρ. Στοιχείων	Τύπος	Κωδικός*	Τιμή €	Συσκευασία
32	10x38	1	1	EFD10	2540001	3,40	12/108
32	10x38	2	2	EFD10	2540003	6,90	5/50
32	10x38	3	3	EFD10	2540004	10,50	4/36
32	10x38	3+N	4	EFD10	2540005	14,90	3/27
50	14x51	1	1.5	EFD14	2560001	8,10	12/96
50	14x51	2	3	EFD14	2560003	18,10	6/48
50	14x51	3	4.5	EFD14	2560004	19,90	4/32
100	22x58	1	2	EFD22	2570001	15,60	3/105
100	22x58	2	4	EFD22	2570003	38,30	2/48
100	22x58	3	6	EFD22	2570004	45,60	1/35

\*Το φυσίγγιο δεν περιλαμβάνεται

## Κυλινδρικά φυσίγγια gG

CE

**IEC 60269-1  
IEC 60269-2-1**

- » Υψηλή ικανότητα διακοπής 100kA





Διάσταση	Όνομ. Τάση	Όνομ. Ένταση (A)	Κωδικός	Τιμή €	Συσκευασία	
10x38	500V	1	2620000	0,79	10/500	
		2	2620001	0,79	10/500	
		4	2620003	0,79	10/500	
		6	2620005	0,79	10/500	
		10	2620007	0,79	10/500	
		16	2620009	0,79	10/500	
		20	2620011	0,79	10/500	
		25	2620013	0,89	10/500	
14x51	400V	32	2620015	0,89	10/500	
		690V	25	2630013	1,47	10/200
			32	2630015	1,58	10/200
22x58	500V	40	2630017	1,61	10/200	
		50	2630019	1,61	10/200	
		63	2640021	2,80	10/480	
		80	2640023	3,20	10/480	
		100	2640025	3,20	10/480	

# Βάσεις Ασφαλειών / Ασφάλειες Τήξης

## Ασφάλειες τήξης (neozed)



- IEC 60664-1      DIN EN 60269-1  
 IEC 60269-3-1      EN 60947-1  
 DIN EN 60269-3      EN 60947-3
- » Ονομαστική τάση U<sub>ov</sub>: 400V AC 250V DC
  - » Ικανότητα διακοπής βαχυκυκλώματος: 50kA
  - » Χαρακτηριστική καμπύλη: gG (gL)

	Ον. Ένταση (A)	Κωδικός	Τιμή €	Συσκευασία
<b>D01 για τοποθέτηση σε βάση E14</b>				
	2	2211001	0,69	10/500
	4	2211002	0,69	10/500
	6	2211003	0,69	10/500
	10	2211004	0,69	10/500
	16	2211005	0,69	10/500
<b>D02 για τοποθέτηση σε βάση E18</b>				
	20	2212001	0,69	10/500
	25	2212002	0,69	10/500
	35	2212003	0,72	10/500
	50	2212004	0,97	10/500
	63	2212005	0,97	10/500

## Βάσεις ασφαλειών (neozed)



- IEC 60269-3-1      DIN EN 60269-3  
 DIN EN 60269-1      DIN EN 60715
- » Από πλαστικό υψηλής θερμικής αντοχής
  - » Κάλυμμα προστασίας
  - » Μονωμένοι ακροδέκτες

	Αρ.Πόλων	Ον. ένταση (A)	Τύπος	Κωδικός	Τιμή €	Συσκευασία
<b>Μονοπολικές Βάσεις</b>						
	1	16	PP D01-1	2510011	5,30	15
	1	63	PP D02-1	2510021	6,30	15/300
<b>Τριπολικές Βάσεις</b>						
	3	16	PP D01-3	2510013	15,90	5
	3	63	PP D02-3	2510023	19,60	5/100
<b>Πώματα ασφαλειών</b>						
	-	16	KN D01 16A	2231003	0,79	20/500
	-	63	KN D02 63A	2232003	0,85	20/500

## Diazed



Τύπος	Κωδικός	Τιμή €	Συσκευασία
DII gG 2A / 500V	2312401	0,80	5/250
DII gG 4A / 500V	2312402	0,80	5/250
DII gG 6A / 500V	2312403	0,80	5/250
DII gG 10A / 500V	2312404	0,60	5/250
DII gG 13A / 500V	2312409	0,60	5/250
DII gG 16A / 500V	2312405	0,60	5/250
DII gG 20A / 500V	2312406	0,65	5/250
DII gG 25A / 500V	2312407	0,65	5/250
DIII gG 32A / 500V	2313404	1,18	5/250
DIII gG 35A / 500V	2313401	1,18	5/250
DIII gG 40A / 500V	2313405	1,29	5/250
DIII gG 50A / 500V	2313402	1,29	5/250
DIII gG 63A / 500V	2313403	1,29	5/250

# Περιεχόμενα Β Κεφαλαίου





- B.2** Μίνι ρελέ ισχύος / Θερμικά για μίνι ρελέ
- B.3** Βοηθητικά ρελέ / Εξαρτήματα
- B.4** Τριπολικά / τετραπολικά ρελέ ισχύος
- B.6** Εξαρτήματα για ρελέ ισχύος
- B.7** Θερμικά για ρελέ ισχύος
- B.8** Μικρορελέ αυτοματισμού
- B.10** Φ22
- B.12** Ηλεκτρονόμοι επιτήρησης και προστασίας ZIEHL
- B.14** Ηλεκτρονόμοι επιτήρησης και προστασίας TELE
- B.16** Ηλεκτρονικά χρονικά
- B.20** Αυτόματοι θερμομαγνητικοί διακόπτες
- B.21** Εκκινητές κινητήρων
- B.21** Εκκινητές ομαλής εκκίνησης Soft - Starters
- B.22** Ρυθμιστές στροφών ασύγχρονων 3φ - κινητήρων (Inverters)
- B.36** Αυτόματοι διακόπτες ισχύος κλειστού τύπου
- B.42** Μεταγωγικοί διακόπτες φορτίου I-0-II
- B.45** Διακόπτες φορτίου 0-I
- B.46** Ασφαλειοαποζεύκτες φορτίου / Μαχαιρωτές ασφάλειες
- B.48** Πυκνωτές διόρθωσης συντελεστή ισχύος (cosφ)
- B.49** Ρυθμιστές άεργου ισχύος
- B.50** Πίνακες διόρθωσης συντελεστή ισχύος (cosφ)
- B.51** Φίλτρα αρμονικών



# Μίνι Ρελέ ισχύος

## Τριπολικά μίνι ρελέ ισχύος

	KW/400V AC3	A/AC1	A/AC3	Τάση πηνίου V/50Hz	Βοηθ. Επαφές Ανοικτές - Κλειστές	Τύπος	Κωδικός	Τιμή €	Συσκευασία
<b>Πηνίο AC</b>									
	4	20	9	220..230	1 0	LS05K-30-10-AN	4TQE581031R0000	22,05	1
	4	20	9	220..230	0 1	LS05K-30-01-AN	4TQE581032R0000	22,05	1
	5,5	20	12	220..230	1 0	LS06K-30-10-AN	4TQE582031R0000	27,05	1
	5,5	20	12	220..230	0 1	LS06K-30-01-AN	4TQE582032R0000	27,05	1
<b>Πηνίο DC</b>									
				<b>(V DC)</b>					
	4	20	9	24	1 0	LS05K-30-10-DD	4TQE581041R0000	30,45	1
	4	20	9	24	0 1	LS05K-30-01-DD	4TQE581042R0000	30,45	1

## Τετραπολικά μίνι ρελέ ισχύος

	KW/400V AC3	A/AC1	A/AC3	Τάση πηνίου V/50Hz	Βοηθ. Επαφές Ανοικτές - Κλειστές	Τύπος	Κωδικός	Τιμή €	Συσκευασία
<b>Πηνίο AC</b>									
	4	20	9	24	4 0	LS05K-40-00-AN	4TQE581033R0000	22,11	1
	<b>Πηνίο DC</b>								
				<b>(V DC)</b>					
	4	20	9	24	4 0	LS05K-40-00-DD	4TQE581043R0000	30,45	1

## Θερμικά για Μίνι ρελέ ισχύος

Για ρελέ	Περιοχή ρύθμισης (A)	Τύπος	Κωδικός	Τιμή €	Συσκευασία
	1.30 - 1.70	B05N-1.7	4TQE571110R0000	36,80	1
	1.70 - 2.30	B05N-2.3	4TQE571111R0000	36,80	1
	2.30 - 3.10	B05N-3.1	4TQE571112R0000	36,80	1
	3.10 - 4.20	B05N-4.2	4TQE571113R0000	36,80	1
	4.20 - 5.70	B05N-5.7	4TQE571114R0000	36,80	1
	5.70 - 7.60	B05N-7.6	4TQE571115R0000	36,80	1
	7.60 - 10.0	B05N-10	4TQE571116R0000	36,80	1
	10.0 - 13.0	B05N-13	4TQE571117R0000	36,80	1



## Βάση θερμικών για μεμονωμένη τοποθέτηση

Για θερμικό	Τύπος	Κωδικός	Τιμή €	Συσκευασία	
	B05N	VST05N	4TQE579001R0000	12,25	10

# Θερμικά για Μίνι ρελέ ισχύος / Βοηθητικά ρελέ / Εξαρτήματα

## Βοηθητικά ρελέ

» Ονομαστική ένταση έως 6A

	Τάση πηνίου V/50Hz	Βοηθ. Επαφές Ανοικτές - Κλειστές		Τύπος	Κωδικός	Τιμή €	Συσκευασία
<b>Πηνίο AC</b>							
	220-230	4	0	SH05K-40-AN	4TQE583031R0000	34,90	1
	220-230	3	1	SH05K-31-AN	4TQE583033R0000	34,90	1
	220-230	2	2	SH05K-22-AN	4TQE583032R0000	34,90	1
<b>Πηνίο DC</b>							
	(V DC)						
	24	4	0	SH05K-40-DD	4TQE583041R0000	34,90	1
	24	3	1	SH05K-31-DD	4TQE583043R0000	34,90	1
	24	2	2	SH05K-22-DD	4TQE583042R0000	34,90	1

## Βοηθητικές επαφές

Για ρελέ	Θέση προσαρμογής	Βοηθ. Επαφές Ανοικτές - Κλειστές		Τύπος	Κωδικός	Τιμή €	Συσκευασία	
	Μετωπικές	4	0	HS05K-F-40	4TQE589001R0000	18,97	1	
	Μετωπικές	3	1	HS05K-F-31	4TQE589002R0000	18,97	1	
	LS05K/LS06K/SH05K	Μετωπικές	2	2	HS05K-F-22	4TQE589003R0000	16,80	1
	Πλαϊνές	1	0	HS05K-L-10	4TQE589004R0000	13,30	1	
	Πλαϊνές	0	1	HS05K-L-01	4TQE589005R0000	13,30	1	

## Απαγωγό υπέρτασης πηνίων

Για ρελέ	Τάση πηνίου V/50Hz	V / DC	Τύπος	Κωδικός	Τιμή €	Συσκευασία	
	12-60	-	EB05K-1	4TQE589006R0000	9,10	1	
	LS05K/LS06K/SH05K	72-240	-	EB05K-2	4TQE589007R0000	10,85	1
	-	6-240	EB05K-3	4TQE589008R0000	8,75	1	

## Μηχανική μανδάλωση

Για ρελέ	Τύπος	Κωδικός	Τιμή €	Συσκευασία	
	LS05K/LS06K/SH05K	VB05K	4TQE589009R0000	4,55	1



## Τριπολικά / τετραπολικά ρελέ ισχύος

## Τριπολικά ρελέ ισχύος



kW/400V			Τάση πηνίου V/50Hz	Βοηθητικές Επαφές		Τύπος	Κωδικός	Τιμή €	Συσκευασία
AC3	A/AC1	A/AC3		Ανοιχτές	Κλειστές				
4	20	9	220-230	1	0	LS04N-30-10-AN	4TQD421321R0000	27,95	1
4	20	9	220-230	0	1	LS04N-30-01-AN	4TQD421322R0000	27,95	1
5,5	20	12	220-230	1	0	LS05N-30-10-AN	4TQD421521R0000	30,75	1
5,5	20	12	220-230	0	1	LS05N-30-01-AN	4TQD421522R0000	30,75	1
7,5	32	18	220-230	1	0	LS07N-30-10-AN	4TQD421721R0000	39,95	1
7,5	32	18	220-230	0	1	LS07N-30-01-AN	4TQD421722R0000	39,95	1
11	45	26	220-230	0	0	LS11N-30-00-AN	4TQD422320R0000	57,50	1
15	50	32	220-230	0	0	LS15N-30-00-AN	4TQD422720R0000	79,95	1
18,5	50	38	220-230	0	0	LS18N-30-00-AN	4TQD422920R0000	101,31	1



kW/400V			Τάση πηνίου V/50/60Hz	Βοηθητικές Επαφές		Τύπος	Κωδικός	Τιμή €	Συσκευασία
AC3	A/AC1	A/AC3		Ανοιχτές	Κλειστές				
22	100	63	100-250	0	0	LS22N-30-00-EN	4TQD413640R0000	145,20	1
30	105	65	100-250	0	0	LS30N-30-00-EN	4TQD413840R0000	199,85	1
37	125	80	100-250	0	0	LS37N-30-00-EN	4TQD413940R0000	239,30	1
45	130	96	100-250	0	0	LS45N-30-00-EN	4TQD414040R0000	309,80	1
55	160	116	220-230	1	1	LS55N-30-11-AN	4TQD438823R0000	369,80	1
75	190	140	220-230	1	1	LS75N-30-11-AN	4TQD438923R0000	453,00	1



kW/400V			Τάση πηνίου V/50Hz	Βοηθητικές Επαφές		Τύπος	Κωδικός	Τιμή €	Συσκευασία
AC3	A/AC1	A/AC3		Ανοιχτές	Κλειστές				
90	250	90	220-230	1	1	LS90N-30-11-AN	4TQD434923R0000	545,00	1
110	275	205	220-230	1	1	LS110N-30-11-AN	4TQD435023R0000	780,00	1
132	400	265	220-230	1	1	LS132N-30-11-AN	4TQD435423R0000	980,00	1
160	500	305	220-230	1	1	LS160N-30-11-AN	4TQD435823R0000	1092,00	1
200	600	370	220-230	1	1	LS200N-30-11-AN	4TQD436023R0000	1380,00	1

## Τριπολικά / τετραπολικά ρελέ ισχύος

## Τετραπολικά ρελέ ισχύος

	A/AC1	Τάση πηνίου V/50Hz	Κύριες Επαφές		Τύπος	Κωδικός	Τιμή €	Συσκευασία
			Ανοιχτές	Κλειστές				
<b>Πηνίο AC</b>								
	30	220-230	4	0	LS07N-40-00-AN	4TQD421726R0000	52,50	1
	55	220-230	4	0	LS18N-40-00-AN	4TQD422926R0000	113,75	1
<b>Πηνίο AC/DC</b>								
		(V DC)						
	30	100-250	4	0	LS07N-40-00-EN	4TQD411746R0000	59,90	1
	55	100-250	4	0	LS18N-40-00-EN	4TQD412946R0000	149,00	1
	100	100-250	4	0	LS22N-40-00-EN	4TQD413646R0000	255,80	1
	125	100-250	4	0	LS37N-40-00-EN	4TQD413946R0000	302,30	1
	30	100-250	2	2	LS07N-22-00-EN	4TQD411747R0000	69,50	1
	55	100-250	2	2	LS18N-22-00-EN	4TQD412947R0000	149,50	1
	125	100-250	2	2	LS37N-22-00-EN	4TQD413947R0000	420,30	1

## Εξαρτήματα για ρελέ ισχύος

## Βοηθητικές επαφές



Για ρελέ	Θέση προσαρμογής	Βοηθ. Επαφές Ανοικτές - Κλειστές		Τύπος	Κωδικός	Τιμή €	Συσκευασία
LS04N - LS45N	Μετωπικές	1	0	H04N-F-10	4TQD419101M0000	5,60	1
	Μετωπικές	0	1	H04N-F-01	4TQD419102M0000	5,60	1
	Πλαϊνές	1	1	H04N-L-11	4TQD419113M0000	11,55	1

## Χρονικά με καθυστέρηση



Για ρελέ	Καθυστέρηση	Περιοχή χρόνου	Τάση λειτουργίας V50/60Hz ή DC	Τύπος	Κωδικός	Τιμή €	Συσκευασία
LS04N - LS45N	Στην ενεργοποίηση (ON-Delay)	0,1 - 1s	24 - 240	TE04N-ON	4TQD419223R0000	57,75	1
	Στην απενεργοποίηση (OFF-Delay)	1-10s	25 - 240	TE04N-OFF	4TQD419243R0000	57,75	1

## Μανδαλώσεις



Για ρελέ	Τύπος	Κωδικός	Τιμή €	Συσκευασία
<b>Μηχανικές</b>				
LS04N - LS18N-30-...				
LS04N - LS07N-40-... LS18N-40-...	VB04N	4TQD419300M0000	15,40	1
LS22N - LS45N-30-...				
LS22N - LS37N-40-...	VB22N	4TQD419310M0000	7,70	1
<b>Μηχανικές-ηλεκτρικές</b>				
LS04N - LS07N-30-...				
LS11N - LS18N-30-00 LS04N - LS07N-40-00 LS18N-40-00	VB04NE	4TQD419306R0000	23,10	1

# Θερμικά για ρελέ ισχύος

## Θερμικά



Για ρελέ	Περιοχή ρύθμισης (A)	Τύπος	Κωδικός	Τιμή €	Συσκευασία
LS04N - LS18N	0.74 - 1.00	B18N-1.0	4TQE572108R0000	39,27	1
	1.00 - 1.30	B18N-1.3	4TQE572109R0000	39,27	1
	1.30 - 1.70	B18N-1.7	4TQE572110R0000	39,27	1
	1.70 - 2.30	B18N-2.3	4TQE572111R0000	39,27	1
	2.30 - 3.10	B18N-3.1	4TQE572112R0000	39,27	1
	3.10 - 4.20	B18N-4.2	4TQE572113R0000	39,27	1
	4.20 - 5.70	B18N-5.7	4TQE572114R0000	39,27	1
	5.70 - 7.60	B18N-7.6	4TQE572115R0000	39,27	1
	7.60 - 10.0	B18N-10	4TQE572116R0000	39,27	1
	10.0 - 13.0	B18N-13	4TQE572117R0000	41,65	1
	13.0 - 16.0	B18N-16	4TQE572118R0000	41,65	1
	16.0 - 20.0	B18N-20	4TQE572119R0000	41,65	1
	20.0 - 24.0	B18N-24	4TQE572120R0000	54,60	1
	24.0 - 29.0	B18N-29	4TQE572121R0000	72,90	1
29.0 - 35.0	B18N-35	4TQE572122R0000	72,90	1	
35.0 - 40.0	B18N-38	4TQE572123R0000	72,90	1	
LS22N, LS30N	36.0 - 47.0	B30N-47	4TQE572204R0000	107,50	1
	44.0 - 53.0	B30N-53	4TQE572205R0000	122,50	1
	50.0 - 60.0	B30N-60	4TQE572206R0000	151,20	1
	57.0 - 67.0	B30N-67	4TQE572207R0000	164,50	1
LS37N, LS45N	65.0 - 78.0	B45N-78	4TQE572304R0000	175,80	1
	75.0 - 87.0	B45N-87	4TQE572305R0000	178,50	1
	84.0 - 96.0	B45N-96	4TQE572306R0000	181,50	1



## Βάσεις θερμικών για μεμονωμένη τοποθέτηση



Για θερμικό	Τύπος	Κωδικός	Τιμή €	Συσκευασία
B18N	VST18N	4TQE579002R0000	13,30	1
B30N	VST30N	4TQE579003R0000	30,80	1

# Μικρορελέ Αυτοματισμού



## Ρελέ τύπου λυχνίας (11-pin)



Τάση Πηνίου	Ονομ. Ρεύμα (A)	Επαφές	Τύπος	Κωδικός	Τιμή €	Συσκευασία
230V AC	16A, AC1	3CO	RERM3-230AC	2473060	14,67	1/100
24V AC	16A, AC1	3CO	RERM3-024AC	2473062	14,18	1/100

## Βάση για ρελέ τύπου λυχνίας 11-pin



Περιγραφή	Τύπος	Κωδικός	Τιμή €	Συσκευασία
Βάση για μικρορελέ 11-pin	RERB3-S	2473064	12,78	1/250

## Βυσματωτά μίνι ρελέ



Τάση Πηνίου	Ονομ. Ρεύμα (A)	Επαφές	Τύπος	Κωδικός	Τιμή €	Συσκευασία
24V AC	12A, AC1	2CO	ERM2-024AC	2473002	6,72	10/100
230V AC	12A, AC1	2CO	ERM2-230AC	2473004	7,06	10/100
24V AC	6A, AC1	4CO	ERM4-024AC	2473008	5,80	10/100
230V AC	6A, AC1	4CO	ERM4-230AC	2473010	6,13	10/100

# Μικρορελέ Αυτοματισμού

## Βάσεις και εξαρτήματα για βυσματωτά μίνι ρελέ



Περιγραφή	Τύπος	Κωδικός	Τιμή €	Συσκευασία
Βάση για βυσματωτα μίνι ρελέ 8-pin	ERB2-T	2473012	3,33	10/100
Βάση για βυσματωτα μίνι ρελέ 14-pin	ERB4-T	2473014	4,29	10/100
Πλαστικό άγκιστρο συγκράτησης	ER-CLIP	2473016	0,37	10/300
Γέφυρα τροφοδοσίας πηνίου (Δυνατότητα σύνδεσης έως 6 ρελέ)	ER-TERMINAL	2473018	1,22	2/20

## Βυσματωτά ρελέ (τυπωμένου κυκλώματος)



Τάση Πηνίου	Ονομ. Ρεύμα (A)	Επαφές	Τύπος	Κωδικός	Τιμή €	Συσκευασία
12V DC	8A, AC1	2CO	MER2-012DC	2473031	2,51	20/1000
24V DC	8A, AC1	2CO	MER2-024DC	2473032	2,57	20/1000
24V AC	8A, AC1	2CO	MER2-024AC	2473033	3,44	20/1000
230V AC	8A, AC1	2CO	MER2-230AC	2473034	5,30	20/1000

## Βάσεις και εξαρτήματα για βυσματωτά ρελέ (τυπωμένου κυκλώματος)



Περιγραφή	Τύπος	Κωδικός	Τιμή €	Συσκευασία
Βάσεις για βυσματωτά ρελέ 8-pin	MERB-T	2473035	3,39	10/100
Πλαστικό άγκιστρο συγκράτησης	MER-CLIP-PL	2473038	4,04	25/400

# Μπουτόν, επιλογικοί διακόπτες, ενδεικτικές λυχνίες Φ22

- » Πλήρης σειρά για κάθε ανάγκη αυτοματισμού και ελέγχου
- » Υψηλός βαθμός προστασίας IP40 σύμφωνα με IEC 947.5.1
- » Γρήγορη συναρμολόγηση με τεχνική snap-on. Διαθέσιμα σε θερμοπλαστικά

## Πλήρες μπουτόν με επαναφορά



Περιγραφή	Χαρακτηριστικά	Χρώμα	Τύπος	Κωδικός	Τιμή €	Συσκευασία
Μπουτόν	1 NO	Πράσινο	OP7CAG1	<b>904111</b>	<b>1,93</b>	10
Μπουτόν	1 NC	Κόκκινο	OP7CAR2	<b>904107</b>	<b>1,93</b>	10

## Πλήρες μπουτόν μανιτάρι κεφαλή Ø40



Περιγραφή	Χαρακτηριστικά	Χρώμα	Τύπος	Κωδικός	Τιμή €	Συσκευασία
Μανιτάρι Emergency με κεφαλή Ø40	Απομανδάλωση με περιστροφή 1 NC	Κόκκινο	OP5PSR2	<b>904362</b>	<b>3,20</b>	1

## Πλήρεις Επιλογικοί διακόπτες

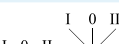

Περιγραφή	Χαρακτηριστικά	Χρώμα	Τύπος	Κωδικός	Τιμή €	Συσκευασία
Επιλογικοί διακόπτες διαιρούμενου τύπου	 1 NO	Μαύρο	OP2PD21	<b>994363</b>	<b>2,91</b>	1
Επιλογικοί διακόπτες διαιρούμενου τύπου	 2 NO	Μαύρο	OP2PD33	<b>994376</b>	<b>3,48</b>	1

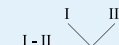

Επιλογικοί διακόπτες με κλειδί, διαιρούμενου τύπου	 1 NO	Μαύρο	OP2CG21	<b>994361</b>	<b>5,26</b>	1
--	---	-------	---------	---------------	-------------	---

## Πλήρεις Ενδεικτικές λυχνίες LED



- » Διαθέσιμες για τάσεις λειτουργίας 12, 24, 48 V AC/DC και 110V AC

Περιγραφή	Χρώμα	Τύπος	Κωδικός 230V	Τιμή €	Τύπος	Κωδικός για φίλτρο παρεμβολών	Τιμή €	Συσκευασία
Ενδεικτική λυχνία LED	Πράσινο	LP22GM	<b>904321</b>	<b>1,22</b>	LP22GMA	<b>934321</b>	<b>1,88</b>	1
Ενδεικτική λυχνία LED	Κόκκινο	LP22RM	<b>904322</b>	<b>1,22</b>	LP22RMA	<b>934322</b>	<b>1,88</b>	1
Ενδεικτική λυχνία LED	Κίτρινο	LP22YM	<b>904323</b>	<b>1,22</b>	LP22YMA	<b>934323</b>	<b>1,88</b>	1
Ενδεικτική λυχνία LED	Μπλε	LP22BM	<b>904324</b>	<b>1,52</b>	LP22BMA	<b>934324</b>	<b>2,15</b>	1
Ενδεικτική λυχνία LED	Λευκό	LP22WM	<b>904325</b>	<b>1,52</b>	LP22WMA	<b>934325</b>	<b>2,15</b>	1
LED Flasher Βομβητής	Κόκκινο	-	<b>904319</b>	<b>5,84</b>	LFB22SMR	-	-	10
Ενδεικτική λυχνία σταυρός	κόκκινο-πράσινο	-	<b>904329</b>	<b>5,84</b>	OP7CI220	-	-	10

## Μπουτόν διαιρούμενου τύπου

Περιγραφή	Χρώμα	Τύπος	Κωδικός	Τιμή €	Συσκευασία
<b>Διαιρούμενου τύπου</b>					
Μπουτόν διαιρούμενου τύπου, 1 επαφή NO	Πράσινο	OP2PAG1	<b>994357</b>	<b>2,33</b>	1
Μπουτόν διαιρούμενου τύπου, 1 επαφή NC	Κόκκινο	OP2PAR2	<b>994358</b>	<b>2,33</b>	1
Μπουτόν διαιρούμενου τύπου με μανδάλωση, 1 επαφή NO	Πράσινο	OP5PAG1	<b>924357</b>	<b>4,13</b>	1
Μπουτόν διαιρούμενου τύπου με μανδάλωση, 1 επαφή NC	Κόκκινο	OP5PAR2	<b>924358</b>	<b>4,13</b>	1

## Διπλό μπουτόν START-STOP φωτειζόμενο με λυχνία LED 230V AC





Διπλό μπουτόν START-STOP φωτειζόμενο με λυχνία LED 230V AC	Πράσινο - Κόκκινο	OP2SSD5	<b>994398</b>	<b>7,73</b>	1
--	-------------------	---------	---------------	-------------	---

## Μπουτόν, επιλογικοί διακόπτες, ενδεικτικές λυχνίες Φ22

## Εξαρτήματα

	Περιγραφή	Χαρακτηριστικά	Τύπος	Κωδικός	Τιμή €	Συσκευασία
<b>Βοηθητικές Επαφές</b>						
	Μπλόκ Επαφών	1A	OP2C101	<b>994396</b>	<b>0,65</b>	1
	Μπλόκ Επαφών	1K	OP2C102	<b>994397</b>	<b>0,65</b>	1

## Θερμοπλαστικές μπουτονιέρες

	Περιγραφή	Χαρακτηριστικά	Χρώμα	Τύπος	Κωδικός	Τιμή €	Συσκευασία
<b>Πλήρεις</b>							
	Μπουτονιέρες πλήρεις IP65	1 μπουτόν μανιτάρι (emergency stop)	Κόκκινο	CB5S102	<b>904381</b>	<b>5,63</b>	1
<b>Κένες</b>							
	Μπουτονιέρες κενές	1 θέση		CB51H	<b>994391</b>	<b>2,91</b>	1
	Μπουτονιέρες κενές	2 θέσεις		CB52H	<b>994392</b>	<b>3,81</b>	1
	Μπουτονιέρες κενές	3 θέσεις		CB53H	<b>994393</b>	<b>4,39</b>	1
	Μπουτονιέρες κενές	4 θέσεις		CB54H	<b>994394</b>	<b>4,98</b>	1

## Όργανα ένδειξης πίνακα Φ22

	Περιγραφή	Χαρακτηριστικά	Χρώμα	Τύπος	Κωδικός	Τιμή €	Συσκευασία
	Βολτόμετρο Φ22	20-500V AC	Πράσινο	LV22G	<b>924331</b>	<b>4,89</b>	1
			Κόκκινο	LV22R	<b>924332</b>	<b>4,89</b>	
			Κίτρινο	LV22Y	<b>924333</b>	<b>4,89</b>	
			Μπλε	LV22B	<b>924334</b>	<b>4,89</b>	
			Λευκό	LV22W	<b>924335</b>	<b>4,89</b>	
	Αμπερόμετρο Φ22	100A, 380V AC	Πράσινο	LA22G	<b>924351</b>	<b>5,21</b>	1
			Κόκκινο	LA22R	<b>924352</b>	<b>5,21</b>	
			Κίτρινο	LA22Y	<b>924353</b>	<b>5,21</b>	
			Μπλε	LA22B	<b>924354</b>	<b>5,21</b>	
			Λευκό	LA22W	<b>924355</b>	<b>5,21</b>	
	Αμπερόμετρο και Βολτόμετρο Φ22	100A 0-500V AC	Πράσινο	LAV22G	<b>924381</b>	<b>7,68</b>	1
			Κόκκινο	LAV22R	<b>924382</b>	<b>7,68</b>	
			Κίτρινο	LAV22Y	<b>924383</b>	<b>7,68</b>	
			Μπλε	LAV22B	<b>924384</b>	<b>7,68</b>	
			Λευκό	LAV22W	<b>924385</b>	<b>7,68</b>	



# Ηλεκτρονόμοι επιτήρησης και προστασίας Ziehl

Τα Ρελέ θερμικής προστασίας Ziehl σύμφωνα με DIN 44 081 και DIN 44 082 αποτελούν την πλέον αξιόπιστη προστασία από θερμική υπερφόρτωση. Προσφέρουν γρήγορη και αποτελεσματική προστασία σε πλήθος εφαρμογών, εφαρμόζοντας στο στάδιο της μελέτης και της κατασκευής τα υψηλότερα πρότυπα που εφαρμόζονται στις μετρήσεις και τις ρυθμίσεις, στον έλεγχο και στην προστασία του ηλεκτρολογικού και ηλεκτρονικού εξοπλισμού.

Τα ρελέ Ziehl και οι αισθητήρες PTC και Pt100 έχουν τα παρακάτω πλεονεκτήματα:

- » Θερμοκρασίες αναφοράς των αισθητήρων PTC από 60...180° C και Pt100 από -70...700° C
- » αξιόπιστη παρακολούθηση των αισθητήρων
- » προστασία έναντι τυχαίας επαφής σύμφωνα με την VBG 4, VDE 106 / 100
- » Τα ρελέ της Ziehl έχουν περάσει δοκιμές σύμφωνα με: VDE0660, VDE 0160, IEC 337-1, CENELEC hp 420i

## Επιτηρητές θερμοκρασίας ZIEHL

Τύπος	Περιγραφή - λειτουργία	Κωδικός	Τιμή €	Συσκευασία
TR800Web	<p>Ο επιτηρητής TR800Web μπορεί να συνδεθεί στο Internet ή σε intranet και λειτουργεί μέσω πρωτοκόλλου TCP / IP από οποιοδήποτε Η/Υ με κατάλληλο πρόγραμμα περιήγησης. Δεν απαιτεί ειδικό λογισμικό καθώς και δεν είναι απαραίτητη η εκπαίδευση για τον προγραμματισμό και χειρισμό του. Έχουν τη δυνατότητα να επιτηρούν και να καταγράφουν σήματα από 8 εισόδους. Δυνατότητα προγραμματισμού έως 8 όρια (ένα ανά είσοδο) για κάθε ένα από τα 4 ρελέ εξόδου.</p> <p><b>ΒΑΣΙΚΕΣ ΛΕΙΤΟΥΡΓΙΕΣ:</b></p> <ul style="list-style-type: none"> <li>» 8 εισόδους μέτρησης: <b>1)</b> Pt 100, Pt 1000 σε κύκλωμα 2 ή 3 αγωγών, <b>2)</b> KTY 83 ή KTY 84, <b>3)</b> Θερμοστοιχεία τύπου B, E, J, K, L, N, R, S, T, <b>4)</b> DC 0-10 V, DC 0 / 4-20 mA <b>5)</b> Αντίσταση 500 Ohm, αντίσταση 30 kOhm</li> <li>» 4 ρελέ-εξόδου (επαφές ελεύθερες δυναμικού)</li> <li>» Ethernet interface (http, https, UDP, Modbus, Bonjour, UPnP, SNMP, AJAX)</li> <li>» RS485 interface</li> <li>» Τάση τροφοδοσίας AC / DC 24-240 V</li> </ul>	T224164	2567,01	1



## Ηλεκτρονόμος προστασίας διασυνδεδεμένων μονάδων παραγωγής ZIEHL

Τύπος	Περιγραφή - λειτουργία	Τοποθέτηση	Τάση Τροφοδοσίας	Κωδικός	Τιμή €	Συσκευασία
SPI1021	<p>Ο ηλεκτρονόμος SPI1021 επιτρέπει την τάση και συχνότητα σε συνδεδεμένες με το δίκτυο μονάδες Α.Π.Ε. (Αιολικά, Φ/Β, μονάδες παραγωγής με βιομάζα κλπ.).</p> <p><b>ΠΕΡΙΛΑΜΒΑΝΕΙ:</b></p> <ul style="list-style-type: none"> <li>» Προστασία ορίων τάσης (υπέρταση - υπόταση)</li> <li>» Προστασία ορίων συχνότητας (υπερσυχνότητα - υποσυχνότητα)</li> <li>» Προστασία έναντι νησιδοποίησης (Vector Shift/Rocof)</li> </ul>	Σε ράγα (6mod)	24-270V AC/DC	S222300	876,29	1
UFR1001E	<p>Ο ηλεκτρονόμος UFR1001E επιτρέπει την τάση και συχνότητα σε συνδεδεμένες με το δίκτυο μονάδες Α.Π.Ε. (Αιολικά, Φ/Β, μονάδες παραγωγής με βιομάζα κλπ.).</p> <p><b>ΠΕΡΙΛΑΜΒΑΝΕΙ:</b></p> <ul style="list-style-type: none"> <li>» Προστασία ορίων τάσης (υπέρταση - υπόταση)</li> <li>» Προστασία ορίων συχνότητας (υπερσυχνότητα - υποσυχνότητα)</li> <li>» Προστασία έναντι νησιδοποίησης (Vector Shift/Rocof)</li> <li>» Μνήμη 100 σφαλμάτων</li> </ul>	Σε ράγα (6mod)	24-270V AC/DC	S222296	1082,47	1







## Μορφοτροπείς ZIEHL

Τύπος	Περιγραφή - λειτουργία	Κωδικός	Τιμή €	Συσκευασία
MU2000K	<p>Μορφοτροπέας για τάσεις AC/DC, τάση εισόδου AC/DC 30/150/300/600 V, ρεύμα εισόδου AC/DC 1/5 A, έξοδος DC 0/4-20 mA και 0-10 DC V</p>	T236053	458,93	1





# Ηλεκτρονόμοι επιτήρησης και προστασίας Ziehl

## Επιτηρητές θερμοκρασίας ZIEHL



Τύπος	Περιγραφή - λειτουργία	Κωδικός	Τιμή €	Συσκευασία	
	<p>MSF220K Επιτηρητής θερμοκρασίας (PTC-relay) για Μετασχηματιστές Ξηρού Τύπου, εξοπλισμένοι με δύο (2) κυκλώματα προειδοποίησης (ALARM 1 &amp; 2).</p> <p><b>ΒΑΣΙΚΕΣ ΛΕΙΤΟΥΡΓΙΕΣ:</b></p> <ul style="list-style-type: none"> <li>» 2 κυκλώματα PTC</li> <li>» 2 ρελέ εξόδου 1 μεταγωγική επαφή (CO) / 1 κανονικά ανοικτή επαφή (NO)</li> <li>» Μπουτόν δοκιμής (TEST) προειδοποίησης 1 και 2</li> <li>» LED για σήματα προειδοποίησης 1 και 2 (ALARM 1 &amp; 2)</li> <li>» Δυνατότητα τοποθέτησης σε ράγα 35 mm ή με βίδες M4</li> </ul>	T221716	270,48	1	
	<p>MSR220VA Επιτηρητής θερμοκρασίας (PTC-relay) για Κινητήρες, Μετασχηματιστές και ηλεκτρολογικό εξοπλισμό.</p> <p><b>ΒΑΣΙΚΕΣ ΛΕΙΤΟΥΡΓΙΕΣ:</b></p> <ul style="list-style-type: none"> <li>» Οδηγία ATEX 2014/34/EU</li> <li>» 1 κύκλωμα PTC (5-6 αισθητήρες)</li> <li>» Επιτήρηση βραχυκυκλώματος</li> <li>» LED για σήματα προειδοποίησης</li> </ul>	T222435 T222431	122,13 196,87	1 1	
	<p>MSF220V/VU Επιτηρητής θερμοκρασίας (PTC-relay) για Μετασχηματιστές Ξηρού Τύπου, εξοπλισμένοι με τρία (3) PTC-κυκλώματα με διαφορετικές ονομαστικές θερμοκρασίες απόκρισης (NRT), ένα για τον έλεγχο ανεμιστήρα ψύξης και δύο για προειδοποίηση και απόζευξη.</p> <p><b>ΒΑΣΙΚΕΣ ΛΕΙΤΟΥΡΓΙΕΣ:</b></p> <ul style="list-style-type: none"> <li>» 3 κυκλώματα PTC</li> <li>» Τάση τροφοδοσίας AC/DC 24-240 V για τους επιτηρητές MSF220 VU</li> <li>» Μπουτόν δοκιμής TEST</li> <li>» LED για σήματα προειδοποίησης 1 και 2 (ALARM 1 &amp; 2) και κύκλωμα ανεμιστήρα</li> <li>» Δυνατότητα τοποθέτησης σε DIN-ράγα ή με βίδες M4</li> </ul>	MSF220V, AC 220-240 V MSF220VU, AC/DC 24-240 V	T221738 T221737	405,72 501,05	1 1
	<p>TR440 Επιτηρητής θερμοκρασίας για την προστασία μετασχηματιστών από υψηλή θερμοκρασία και για τον έλεγχο ανεμιστήρα ψύξης. Οι θερμοκρασίες των περιελίξεων επιτηρούνται με 3 x Pt 100 αισθητήρες ενώ η θερμοκρασία του πυρήνα μπορεί να επιτηρείται από έναν τέταρτο. Τα 4 σήματα προειδοποίησης (ALARM) δίνουν τη δυνατότητα ελέγχου του ανεμιστήρα ψύξης, και την διακοπή λειτουργίας του Μ/Σ όταν η θερμοκρασία υπερβεί το όριο ρύθμισης.</p> <p><b>ΒΑΣΙΚΕΣ ΛΕΙΤΟΥΡΓΙΕΣ:</b></p> <ul style="list-style-type: none"> <li>» 4 εισοδοί αισθητήρα Pt 100 (ETA), σύνδεση σε κύκλωμα 2 ή 3 αγωγών</li> <li>» Μεγάλο εύρος επιτήρησης -199 ... + 850 ° C / -199 ... + 999 ° F</li> <li>» 4 σήματα προειδοποίησης (ALARM) Ψηφιακή οθόνη 3-DIGIT (ανάλυση 1 ° C / 1 ° F)</li> <li>» 4 LED για τους αισθητήρες</li> <li>» 4 LED για τα ρελέ εξόδου</li> <li>» 4 LED για σήματα προειδοποίησης (ALARM)</li> <li>» 1 LED σφάλματος</li> <li>» Τάση ελέγχου AC / DC 24-240 V</li> <li>» Λειτουργική συσκευή με απλό προγραμματισμό</li> <li>» Αποθήκευση άνω και κάτω ορίων ρύθμισης των αισθητήρων</li> <li>» Προαιρετικός εξοπλισμός, έξοδος RS 485 με πρωτόκολλο Modbus RTU</li> </ul>	TR440 TR440 με RS 485 / MODBUS	T224184 T224185	615,23 K.E.	1 1
	<p>RCM1000V Επιτηρητής μόνωσης (διαρροής προς γη) σε γειωμένα συστήματα. Επιτηρεί εντάσεις ρευμάτων AC ή DC μεταξύ άνω και κάτω ορίων. Σφάλμα μόνωσης μπορεί να προκληθεί από ζημιές (μηχανική, θερμική ή χημική) των μονώσεων καθώς και από υγρασία ή ρύπανση. Ρεύμα σφάλματος άνω των 250 mA (ιστά 230 V) μπορεί να οδηγήσει σε κίνδυνο πυρκαγιάς.</p> <p><b>ΒΑΣΙΚΕΣ ΛΕΙΤΟΥΡΓΙΕΣ:</b></p> <ul style="list-style-type: none"> <li>» Επιτήρηση ρευμάτων διαρροής / Επιτήρηση ρευμάτων μεταξύ των ορίων</li> <li>» 2 όρια για προειδοποίηση και απόζευξη</li> <li>» Εύρος μέτρησης 0.003 ... 9.999 A</li> <li>» Περιοχή ρύθμισης 0.010 ... 9.999 A</li> <li>» Μπουτόν δοκιμής και αυτόματος έλεγχος ανά 24 ώρες</li> <li>» Ψηφιακή οθόνη LED 4-DIGITS, για τιμές μέτρησης και προγραμματισμό</li> <li>» LED για σήματα προειδοποίησης, κατάσταση εξόδων</li> <li>» Τάση τροφοδοσίας AC/DC 24-240 V</li> <li>» Δυνατότητα τοποθέτησης σε DIN-ράγα</li> </ul>	S225710	765,99	1	

## Ηλεκτρονόμοι επιτήρησης και προστασίας

## Επιτηρητές Τάσης

Τύπος	Περιγραφή - λειτουργία	Κωδικός	Τιμή €	Συσκευασία
 E1YM400VS10	<b>ΕΠΙΤΗΡΗΤΗΣ ΤΑΣΗΣ ΓΙΑ 3-φ και 1-φ ΔΙΚΤΥΑ ΜΕ ΡΥΘΜΙΖΟΜΕΝΑ ΟΡΙΑ</b> Min 70% έως 120% Un Max 80% έως 130% Un Delay 0,1 έως 10 sec (καθυστέρηση) Επιτήρηση απώλειας φάσης και διαδοχής φάσεων Υστέρηση ≈ 5% Επαφές 1 CO, 250V, 5A AC Ράγας πλάτους 17,5 mm (1 mod) Αυτοτροφοδοτούμενο μέσω της επιτηρούμενης τάσης 3N ~ 400/230V -30% +10%	1340405	59,95	1
 E1PF400VS01	<b>ΕΠΙΤΗΡΗΤΗΣ ΔΙΑΔΟΧΗΣ ΦΑΣΕΩΝ, ΑΠΩΛΕΙΑΣ ΦΑΣΗΣ ΓΙΑ 3-φ ΔΙΚΤΥΑ ΜΕ Η ΧΩΡΙΣ ΟΥΔΕΤΕΡΟ</b> Fix χρονική καθυστέρηση ≈ 100msec Επαφές 1 CO, 250V, 5A AC Ράγας πλάτους 17,5 mm (1 mod) Αυτοτροφοδοτούμενο μέσω της επιτηρούμενης τάσης 3N ~ 400/230V -30% +30%	1340301A	54,89	1

## Επιτηρητές Έντασης

Τύπος	Περιγραφή - λειτουργία	Κωδικός	Τιμή €	Συσκευασία
 E1IM10AACL10	<b>ΕΠΙΤΗΡΗΤΗΣ ΕΝΤΑΣΗΣ ΜΟΝΟΦΑΣΙΚΟΣ, 10A AC</b> Max όριο 10% In έως 100% In Min όριο 5% In έως 95% In Delay 0,1 έως 10 sec Επιλογή λειτουργίας μανδάλωσης (latch) Επαφές 1 CO, 250V, 5A AC Ράγας πλάτους 17,5 mm (1 mod) Τάση τροφοδοσίας 230V AC -15% +15%	1340200	123,02	1
 G2IM5AL20	<b>ΕΠΙΤΗΡΗΤΗΣ ΕΝΤΑΣΗΣ ΜΟΝΟΦΑΣΙΚΟΣ ΓΙΑ AC/DC ΔΙΚΤΥΑ</b> Περιοχή μέτρησης κατ επιλογήν: 20mA AC/DC, 1A AC/DC, 5A AC/DC Max όριο 10% In έως 100% In Min όριο 5% In έως 95% In Delay 0,1 έως 10 sec Επιλογή λειτουργίας μανδάλωσης (latch) Επαφές 2 CO, 250V, 5A AC Βιομηχανικού Τύπου πλάτους 22,5 mm Τροφοδοσία μέσω power module TR2 (παραγγέλλεται ξεχωριστά)	2390405	208,82	1

# Ηλεκτρονόμοι επιτήρησης και προστασίας

## Ρελέ Εναλλαγής / Παραλληλισμού Αντλιών



Τύπος	Περιγραφή - λειτουργία	Κωδικός	Τιμή €	Συσκευασία
G2ASMA20	<p>Τροφοδοσία μέσω TR2 power module</p> <p>Το ρελέ μπορεί να λειτουργήσει με ένα (MODE B) ή δύο (MODE A) ψηφιακά σήματα εισόδου.</p> <p><b>ΕΝΑΛΛΑΓΗ ΑΝΤΛΙΩΝ</b> Κάθε φορά που το ρελέ δέχεται εντολή στην ψηφιακή είσοδο Y1-Y3, εναλλάσσει την λειτουργία των αντλιών</p> <p><b>ΠΑΡΑΛΛΗΛΙΣΜΟΣ ΑΝΤΛΙΩΝ</b> MODE A: Με εντολή στην είσοδο Y1-Y3 λειτουργεί η μία αντλία. Με δεύτερη εντολή στην είσοδο Y2-Y3, οι αντλίες εργάζονται παράλληλα.</p> <p>MODE B: Εάν η εντολή στην είσοδο Y1-Y3 καθυστερήσει για χρόνο <math>t &gt; t_1</math> αυτομάτως παραλληλίζεται η δεύτερη αντλία.</p> <p>Επαφές 2 CO, 250V, 5A AC</p> <p>Βιομηχανικού τύπου, πλάτους 22,5 mm</p> <p><b>Τροφοδοσία μέσω power module TR2 (παραγγέλεται ξεχωριστά)</b></p>	122000	187,11	1

## Τροφοδοτικό για τα χρονικά και τους επιτηρητές της σειράς Gamma



Τύπος	Περιγραφή - λειτουργία	Ονομαστική Τάση*	Κωδικός	Τιμή €	Συσκευασία
TR2	ΜΕ Μ/Σ ΓΑΛΒΑΝΙΚΗΣ ΑΠΟΜΟΝΩΣΗΣ	230V AC	282120	14,56	1
		400V AC	282117	15,99	1

\*Άλλες τάσεις TR2 κατόπιν ερωτήσεως

## Επιτηρητές στάθμης υγρών



Τύπος	Περιγραφή - λειτουργία	Κωδικός	Τιμή €	Συσκευασία
RRQB-03	<p><b>ΗΛΕΚΤΡΟΝΟΜΟΣ ΜΕΤΡΗΣΗΣ ΣΤΑΘΜΗΣ ΥΓΡΩΝ ΜΟΝΗΣ ΔΕΞΑΜΕΝΗΣ</b></p> <p>Ευαισθησία 5 έως 50 kΩ</p> <p>Τάση λειτουργίας 230/400V AC <math>\pm 10\%</math></p> <p>Όρια λειτουργίας (0,9-11)χUn</p> <p>Ηλεκτρόδιο στάθμης 12V AC, 7mA max</p> <p>Επαφή εξόδου 1 CO, 8A, 2000VA</p>	M3596	27,18	1
KKR-01	<b>ΗΛΕΚΤΡΟΔΙΟ ΣΤΑΘΜΗΣ</b>	M1474	13,29	1

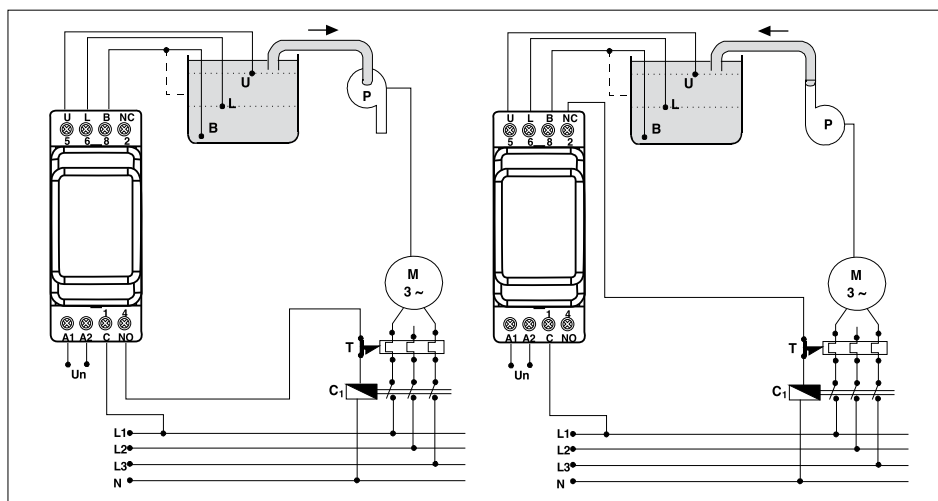

## Ηλεκτρονικά Χρονικά

## Ηλεκτρονικά Χρονικά

Τύπος	Περιγραφή - λειτουργία	Κωδικός	Τιμή €	Συσκευασία
 E1Z1E10 ΛΕΙΤΟΥΡΓΙΕΣ E (delay-on)	<b>ΧΡΟΝΙΚΟ ΚΑΘΥΣΤΕΡΗΣΗΣ ΣΤΗ ΖΕΥΞΗ (delay - on)</b> 7 κλίμακες χρόνου: 1•10sec/1•10min/1•10•100h Ρύθμιση χρόνου: 5% έως 100% Τροφοδοσία: 24 - 240V AC/DC Επαφές 1 CO, 250V, 8A AC Ράγας πλάτους 17,5 mm (1 mod)	110204	44,11	1
 E1ZM010 ΛΕΙΤΟΥΡΓΙΕΣ E (Delay-on) • R (Delay-off) • Wu • Bp	<b>ΧΡΟΝΙΚΟ ΚΑΘΥΣΤΕΡΗΣΗΣ ΣΤΗ ΖΕΥΞΗ (delay-on) ΚΑΙ ΣΤΗΝ ΑΠΟΖΕΥΞΗ (delay-off)</b> 7 κλίμακες χρόνου (1•10sec/1•10min/1•10•100h) Ρύθμιση χρόνου: 5% έως 100% Τροφοδοσία: 24 - 240V AC/DC Επαφές 1 CO, 250V, 8A AC Ράγας πλάτους 17,5 mm (1 mod)	110202	71,64	1
 E1ZI10 ΛΕΙΤΟΥΡΓΙΕΣ Ip-li	<b>ΑΣΥΜΜΕΤΡΟ ΦΛΑΣΕΡ ΜΕ ΔΥΟ ΡΥΘΜΙΖΟΜΕΝΟΥΣ ΧΡΟΝΟΥΣ</b> 7 κλίμακες χρόνου t1, t2: 1•10sec/1•10min/1•10•100h Ρύθμιση χρόνου: 5% έως 100% Τροφοδοσία: 24 - 240V AC/DC Επαφές 1 CO, 250V, 8A AC Ράγας πλάτους 17,5 mm (1 mod)	110101	79,39	1
 E1ZM10 ΛΕΙΤΟΥΡΓΙΕΣ E • R • Wu • Wa • Es • Wu • Bp	<b>ΠΟΛΥΛΕΙΤΟΥΡΓΙΚΟ (7 ΛΕΙΤΟΥΡΓΙΕΣ)</b> 7 κλίμακες χρόνου: 1•10sec/1•10min/1•10•100h Ρύθμιση χρόνου: 5% έως 100% Τροφοδοσία: 24 - 240V AC/DC 12 - 240V AC/DC Επαφές 1 CO, 250V, 8A AC Ράγας πλάτους 17,5 mm (1 mod)	110200 110100	51,44 74,66	1 1
 G2ZM20 ΛΕΙΤΟΥΡΓΙΕΣ E • R • Es • Wu Ws • Wa • Bj • Bp	<b>ΠΟΛΥΛΕΙΤΟΥΡΓΙΚΟ (8 ΛΕΙΤΟΥΡΓΙΕΣ)</b> 7 κλίμακες χρόνου: 1•10sec/1•10min/1•10•100h Ρύθμιση χρόνου: 5% έως 100% Τροφοδοσία: 12 - 240V AC/DC Επαφές 2 CO, 250V, 5A AC Βιομηχανικού τύπου, πλάτους 22,5 mm	120401	112,68	1
 RDQ-XT	<b>ΧΡΟΝΙΚΟ ΑΣΤΕΡΟΣ ΤΡΙΓΩΝΟΥ</b> Χρόνος Y: 1 - 60 sec Χρόνος Y→Δ: 200 - 500msec Ρύθμιση χρόνου: 5% έως 100% Τροφοδοσία: 24 - 230V AC/DC Επαφές 2 NO, 250V, 5A/250V Διάσταση (2 mod)	M4672	33,00	1

# Λειτουργίες Χρονικών

## Λειτουργίες Χρονικών TELE

Κωδικός	Λειτουργία	Περιγραφή λειτουργίας
A	OFF delay Καθυστέρηση στην απόζευξη χωρίς βοηθητική τάση	Μόλις εφαρμόσουμε την τάση τροφοδοσίας U (ανάβει το πράσινο LED), η επαφή εξόδου R κλείνει (θέση ON). Εάν διακοπεί η τάση τροφοδοσίας (σβήνει το πράσινο LED), αρχίζει να μετρά ο χρόνος. Όταν τελειώσει ο χρόνος, η επαφή εξόδου R γυρίζει στη θέση off. Εάν η τάση τροφοδοσίας εφαρμοστεί ξανά, πριν τελειώσει ο χρόνος t, ο χρόνος μηδενίζεται και αρχίζει ξανά στον επόμενο κύκλο.
R	OFF delay Καθυστέρηση στην απόζευξη με επαφή ελέγχου	Η τάση τροφοδοσία U πρέπει να εφαρμόζεται μόνιμα στο χρονικό (πράσινο LED αναμμένο). Όταν κλείσει η επαφή ελέγχου S, η επαφή εξόδου R κλείνει (ανάβει το κίτρινο LED). Εάν η επαφή ελέγχου S ανοίξει, αρχίζει να μετράει ο χρόνος (το πράσινο LED αναβοσβήνει). Όταν τελειώσει ο χρόνος t (πράσινο LED αναμμένο) η επαφή εξόδου R γυρίζει στη θέση off, (κίτρινο LED σβήνει). Εάν η επαφή ελέγχου S κλείσει ξανά πριν τελειώσει ο χρόνος t, ο χρόνος μηδενίζεται και αρχίζει ξανά στον επόμενο κύκλο.
E	ON delay Καθυστέρηση στην ζεύξη	Μόλις εφαρμοστεί η τάση τροφοδοσίας U, αρχίζει να μετρά ο χρόνος (πράσινο LED αναβοσβήνει). Μετά το πέρας του χρόνου t (πράσινο LED αναμμένο), η επαφή εξόδου R, κλείνει (θέση ON) (κίτρινο LED αναμμένο). Η κατάσταση αυτή παραμένει μέχρι να διακοπεί η τάση τροφοδοσίας. Εάν η τάση τροφοδοσίας διακοπεί πριν τελειώσει ο χρόνος t, ο χρόνος μηδενίζεται και αρχίζει ξανά με την επόμενη πρόσδοση τάσης.
Es	On Delay Καθυστέρηση στην ζεύξη με επαφή ελέγχου	Η τάση τροφοδοσίας U πρέπει να εφαρμόζεται μόνιμα (πράσινο LED αναμμένο). Όταν κλείσει η επαφή ελέγχου S, αρχίζει να μετράει ο χρόνος (πράσινο LED αναβοσβήνει). Μόλις τελειώσει ο χρόνος t (πράσινο LED αναμμένο) η επαφή εξόδου R κλείνει (θέση ON) και το κίτρινο LED ανάβει. Η κατάσταση αυτή παραμένει μέχρι να ανοίξει η επαφή ελέγχου S. Εάν η επαφή ελέγχου ανοίξει πριν το πέρας του χρόνου t, ο χρόνος μηδενίζεται και αρχίζει ξανά στον επόμενο κύκλο.
ER	On και off Delay Καθυστέρηση στην ζεύξη και στην απόζευξη με επαφή ελέγχου	Η τάση τροφοδοσίας U πρέπει να εφαρμόζεται μόνιμα (πράσινο LED αναμμένο). Όταν κλείσει η επαφή ελέγχου S, αρχίζει να μετράει ο χρόνος t1 (πράσινο LED αναβοσβήνει αργά). Μόλις τελειώσει ο χρόνος t1, η επαφή εξόδου R κλείνει - θέση ON (κίτρινο LED αναμμένο). Όταν ανοίξει η επαφή ελέγχου S, αρχίζει να μετράει ο χρόνος t2, η επαφή εξόδου R γυρίζει στην θέση off (κίτρινο LED σβήνει). Εάν η επαφή ελέγχου S ανοίξει πριν τελειώσει ο χρόνος t1, ο χρόνος μηδενίζεται και αρχίζει ξανά στον επόμενο κύκλο.
Bi	Flasher Φλάσερ, ξεκίνημα με παλμό	Μόλις εφαρμοστεί η τάση τροφοδοσίας U, η επαφή εξόδου R κλείνει - θέση ON (κίτρινο LED ανάβει) και ο χρόνος αρχίζει να μετράει (πράσινο LED αναβοσβήνει). Μόλις τελειώσει ο χρόνος t, η επαφή εξόδου R ανοίγει - θέση off (κίτρινο LED σβήνει) και αρχίζει να μετρά πάλι ο χρόνος t. Η επαφή εξόδου R ανοιγοκλείνει σε ίσους χρόνους t, έως ότου κοπεί η τάση τροφοδοσίας (χρονική σχέση on-off, 1:1).

# Λειτουργίες Χρονικών

## Λειτουργίες Χρονικών TELE

Κωδικός	Λειτουργία	Περιγραφή λειτουργίας
Bp	Flasher Φλάσερ, ξεκίνημα με παύση	Μόλις εφαρμοστεί η τάση τροφοδοσίας U, αρχίζει να μετράει ο χρόνος t (πράσινο LED αναβοσβήνει). Όταν τελειώσει ο χρόνος t, η επαφή εξόδου R κλείνει - θέση on (κίτρινο LED σβήνει) και ο χρόνος t αρχίζει να μετρά ξανά. Μόλις τελειώσει ο χρόνος t, η επαφή εξόδου R ανοίγει - θέση off (κίτρινο LED σβήνει). Η επαφή εξόδου R ανοιγοκλείνει σε ίσους χρόνους t, έως ότου κοπεί η τάση τροφοδοσίας (χρονική σχέση on-off, 1:1).
li	Asymmetric Flasher Ασύμμετρο φλάσερ, ξεκίνημα με παλμό	Μόλις εφαρμοστεί η τάση τροφοδοσίας U, η επαφή εξόδου R κλείνει - θέση ON (κίτρινο LED ανάβει) και αρχίζει να μετράει ο χρόνος t1 (πράσινο LED αναβοσβήνει αργά). Μόλις τελειώσει ο χρόνος t1, η επαφή εξόδου R ανοίγει - θέση off (κίτρινο LED σβήνει) και αρχίζει να μετρά ο χρόνος t2 (πράσινο LED αναβοσβήνει γρήγορα). Μόλις τελειώσει ο χρόνος t2, η επαφή εξόδου R κλείνει - θέση ON πάλι. Η επαφή εξόδου συνεχίζει τον παραπάνω κύκλο, on-off σε χρόνους t1-t2, έως ότου διακοπεί η τάση τροφοδοσίας.
lp	Assymmetric Flasher Ασύμμετρο φλάσερ, ξεκίνημα με παύση	Μόλις εφαρμοστεί η τάση τροφοδοσίας U, αρχίζει να μετρά ο χρόνος t1 (πράσινο LED αναβοσβήνει αργά). Μόλις τελειώσει ο χρόνος t1, η επαφή εξόδου R κλείνει - θέση on (κίτρινο LED αναμμένο) και αρχίζει να μετρά ο χρόνος t2 (πράσινο LED αναβοσβήνει γρήγορα). Μόλις τελειώσει ο χρόνος t2, η επαφή εξόδου R ανοίγει - θέση off (κίτρινο LED σβήνει). Η επαφή εξόδου συνεχίζει τον παραπάνω κύκλο, On-off σε χρόνους t1 -t2, έως ότου διακοπεί η τάση τροφοδοσίας.
S	Start - Delta Εκκίνηση αστέρας - τριγώνου	Μόλις εφαρμοστεί η τάση τροφοδοσίας U, η επαφή εξόδου - αστέρα κλείνει (κίτρινο LED ανάβει) και αρχίζει να μετρά ο χρόνος t1 (πράσινο LED αναβοσβήνει). Μόλις τελειώσει ο χρόνος t1, (πράσινο LED αναμμένο), η επαφή εξόδου - αστέρα ανοίγει (κίτρινο LED σβήνει) και αρχίζει να μετρά ο χρόνος μεταγωγής Y-Δ, t2. Μόλις τελειώσει ο χρόνος t2, η επαφή εξόδου - τριγώνου, κλείνει. Για να ξεκινήσει πάλι η λειτουργία, πρέπει να διακοπεί και να εφαρμοστεί πάλι, η τάση τροφοδοσίας.
Ws	Single shot leading edge Με επαφή ελέγχου	Η τάση τροφοδοσίας U πρέπει να εφαρμόζεται μόνιμα (πράσινο LED αναμμένο). Μόλις κλείσει η επαφή ελέγχου S, η επαφή εξόδου R κλείνει - θέση on (κίτρινο LED αναμμένο) και αρχίζει να μετρά ο χρόνος t (πράσινο LED αναβοσβήνει). Μόλις τελειώσει ο χρόνος t (πράσινο LED αναμμένο), η επαφή εξόδου ανοίγει - θέση off (κίτρινο LED σβήνει). Κατά τη διάρκεια t, η επαφή ελέγχου S μπορεί να χειριστεί χωρίς να επηρεαστεί η κατάσταση της επαφής εξόδου. Νέος κύκλος λειτουργίας μπορεί να αρχίσει μόνο όταν τελειώσει ο προηγούμενος κύκλος.
Wa	Single shot trailing edge Με επαφή ελέγχου	Η τάση τροφοδοσίας U πρέπει να εφαρμόζεται μόνιμα - (πράσινο LED αναμμένο). Μόλις κλείσει η επαφή ελέγχου S, η επαφή εξόδου R δεν επηρεάζεται. Όταν ανοίξει η επαφή ελέγχου S, η επαφή εξόδου R κλείνει (κίτρινο LED αναμμένο) και αρχίζει να μετρά ο χρόνος t (πράσινο LED αναβοσβήνει). Μόλις τελειώσει ο χρόνος t (πράσινο LED αναμμένο), η επαφή εξόδου ανοίγει - θέση off (κίτρινο LED σβήνει). Κατά τη διάρκεια του χρόνου t, η επαφή ελέγχου μπορεί να χειριστεί χωρίς να επηρεαστεί η κατάσταση της επαφής εξόδου. Νέος κύκλος λειτουργίας μπορεί να αρχίσει μόνο όταν τελειώσει ο προηγούμενος κύκλος.

# Λειτουργίες Χρονικών

## Λειτουργίες Χρονικών TELE

Κωδικός	Λειτουργία	Περιγραφή λειτουργίας
Wu	Single shot leading edge Με έλεγχο τάσης	<p>Μόλις εφαρμοστεί η τάση τροφοδοσίας U, η επαφή εξόδου R, κλείνει - θέση on (κίτρινο LED αναμμένο), και αρχίζει να μετρά ο χρόνος t (πράσινο LED αναβοσβήνει). Μόλις τελειώσει ο χρόνος t (πράσινο LED αναμμένο), η επαφή εξόδου R, ανοίγει - θέση off (κίτρινο LED σβηστό).</p> <p>Η κατάσταση αυτή παραμένει έως ότου διακοπεί η τάση τροφοδοσίας. Εάν η τάση τροφοδοσίας διακοπεί πριν το πέρας του χρόνου t, η επαφή εξόδου R, ανοίγει. Ο χρόνος μηδενίζεται και αρχίζει πάλι όταν δώσουμε ξανά τάση τροφοδοσίας.</p>
Ews	On delay and single shot leading edge Με επαφή ελέγχου	<p>Η τάση τροφοδοσίας U πρέπει να εφαρμόζεται μόνιμα, (πράσινο LED αναμμένο). Μόλις κλείσει η επαφή ελέγχου S, αρχίζει να μετρά ο χρόνος t (πράσινο LED αναβοσβήνει αργά). Μόλις τελειώσει ο χρόνος t1 η επαφή εξόδου R, κλείνει - θέση on, (κίτρινο LED αναμμένο) και αρχίζει να μετρά ο χρόνος t2 (πράσινο LED αναβοσβήνει γρήγορα). Μόλις τελειώσει ο χρόνος t2, η επαφή εξόδου R ανοίγει - θέση off (κίτρινο LED σβήνει). Κατά τη διάρκεια του χρόνου t, η επαφή ελέγχου S μπορεί να χειριστεί χωρίς να επηρεαστεί η κατάσταση της επαφής εξόδου R. Νέος κύκλος λειτουργίας μπορεί να αρχίσει μόνο όταν τελειώσει ο προηγούμενος κύκλος.</p>
EWu	On delay and single shot leading edge Με έλεγχο τάσης	<p>Μόλις εφαρμοστεί η τάση τροφοδοσίας U, αρχίζει να μετρά ο χρόνος t1 (πράσινο LED αναβοσβήνει αργά). Μόλις τελειώσει ο χρόνος t1, η επαφή εξόδου R, κλείνει - θέση on (κίτρινο LED αναμμένο) και αρχίζει να μετρά ο χρόνος t2 (πράσινο LED αναβοσβήνει γρήγορα). Μόλις τελειώσει ο χρόνος t2, η επαφή εξόδου R, ανοίγει - θέση off (κίτρινο LED σβήνει). Εάν η τάση τροφοδοσίας διακοπεί πριν τελειώσει ο χρόνος t1+t2, ο χρόνος μηδενίζεται και αρχίζει να μετρά πάλι όταν ξανά εφαρμοστεί η τάση τροφοδοσίας.</p>
Ws Wa	Single shot leading edge and single shot trailing edge Με επαφή ελέγχου	<p>Η τάση τροφοδοσίας U πρέπει να εφαρμόζεται μόνιμα, (πράσινο LED αναμμένο). Μόλις κλείσει η επαφή ελέγχου S, η επαφή εξόδου R, κλείνει - θέση on (κίτρινο LED αναμμένο) και αρχίζει να μετρά ο χρόνος t1 (πράσινο LED αναβοσβήνει αργά). Μόλις τελειώσει ο χρόνος t1 η επαφή εξόδου R, ανοίγει - θέση off (κίτρινο LED σβηστό). Μόλις η επαφή ελέγχου S ανοίξει, η επαφή εξόδου R, κλείνει θέση on (κίτρινο LED αναμμένο) και αρχίζει να μετρά ο χρόνος t2 (πράσινο LED αναβοσβήνει γρήγορα). Για να μείνει η επαφή R στη θέση on, η επαφή ελέγχου S πρέπει να κλείσει και να ξανά ανοίξει μέσα στο χρόνο t2. Σε αντίθετη περίπτωση, η επαφή εξόδου R, ανοίγει (κίτρινο LED σβήνει) και όλοι οι επόμενοι παλμοί από την επαφή ελέγχου S, αγνοούνται. Για να αρχίσει πάλι η λειτουργία, πρέπει να διακοπεί και να εφαρμοστεί ξανά η τάση τροφοδοσίας.</p>
Wt	Pulse detection Ανίχνευση παλμού	<p>Μόλις εφαρμοστεί η τάση τροφοδοσίας U, αρχίζει να μετρά ο χρόνος t1 (πράσινο LED αναβοσβήνει αργά) και η επαφή εξόδου R, κλείνει - θέση on (κίτρινο LED ανάβει). Μετά το πέρας του χρόνου t1, αρχίζει να μετρά ο χρόνος t2 (πράσινο LED αναβοσβήνει γρήγορα). Για να κλείσει η επαφή R στη θέση on, η επαφή ελέγχου S πρέπει να κλείσει και να ξανά ανοίξει μέσα στο χρόνο t2. Σε αντίθετη περίπτωση, η επαφή εξόδου R, ανοίγει (κίτρινο LED σβήνει) και όλοι οι επόμενοι παλμοί από την επαφή ελέγχου S, αγνοούνται. Για να αρχίσει πάλι η λειτουργία, πρέπει να διακοπεί και να εφαρμοστεί ξανά η τάση τροφοδοσίας.</p>



# Αυτόματοι Θερμομαγνητικοί διακόπτες

## Αυτόματοι θερμομαγνητικοί διακόπτες προστασίας κινητήρων

- » Χειρισμός με περιστροφικό χειριστήριο
- » Θερμική και μαγνητική προστασία
- » Ευαισθησία σε διακοπή φάσης
- » Μεγάλη αντοχή σε ρεύματα βραχυκυκλώσεως (25-100kA)
- » Ξεκάθαρη ένδειξη ON-OFF-TRIP
- » Πλήρης σειρά εξαρτημάτων



kW / 400V AC3	Περιοχή ρύθμισης θερμικού (A)	Μαγνητική προστασία	Ισχύς βραχ/σεως (kA)	Τύπος	Κωδικός	Τιμή €	Συσκευασία
0,09	0.25 - 0.40	5,00	50	MBS32NG-004	4TQE561503R0000	54,50	1
0,18	0.40 - 0.63	7,90	50	MBS32NG-006	4TQE561504R0000	54,50	1
0,25	0.63 - 1.00	12,50	50	MBS32NG-010	4TQE561505R0000	54,50	1
0,55	1.00 - 1.60	20,00	50	MBS32NG-016	4TQE561506R0000	54,50	1
0,75	1.60 - 2.50	31,30	50	MBS32NG-025	4TQE561507R0000	54,50	1
002	2.50 - 4.00	50,00	50	MBS32NG-040	4TQE561508R0000	54,50	1
002	4.00 - 6.30	78,80	50	MBS32NG-063	4TQE561509R0000	54,50	1
004	6.30 - 10.0	150,00	50	MBS32NG-100	4TQE561510R0000	61,74	1
006	8.00 - 12.0	180,00	25	MBS32NG-120	4TQE561512R0000	58,05	1
008	10.0 - 16.0	240,00	16	MBS32NG-160	4TQE561511R0000	65,18	1
008	16.0 - 20.0	300,00	10	MBS32NG-200	4TQE561513R0000	64,38	1
11	20.0 - 25.0	375,00	10	MBS32NG-250	4TQE561514R0000	71,50	1
15	25.0 - 32.0	480,00	10	MBS32NG-320	4TQE561515R0000	95,60	1

## Βοηθητικές επαφές

Αριθμός επαφών	Τοποθέτηση	Τύπος	Κωδικός	Τιμή €	Συσκευασία
<b>Επαφές θέσης</b>					
1A+1K	Μετωπικές	MAHN11FB	4TQE569001R0000	9,30	1
1A	Μετωπικές	MAHN10FB	4TQE569003R0000	8,26	1
1K	Μετωπικές	MAHN01FB	4TQE569004R0000	8,86	1
1A+1K	Πλαϊνές - Δεξιά (max 2 τεμ)	MAHN11LL	4TQE569005R0000	9,30	1
2A	Πλαϊνές - Δεξιά (max 2 τεμ)	MAHN20LL	4TQE569006R0000	9,90	1
<b>Επαφές σφάλματος</b>					
1A+1K	Πλαϊνές - Δεξιά	MAHN11LR	4TQE569008R0000	11,30	1
2A	Πλαϊνές - Δεξιά	MAHN20LR	4TQE569009R0000	11,30	1

## Πλαστικά κουτιά IP65



Περιγραφή	Χρώμα	Τύπος	Κωδικός	Τιμή €	Συσκευασία
Δυνατότητα κλειδώματος	Κίτρινο / Κόκκινο	MI65-Y	4TQE569015R0000	25,74	1

# Εκκινητές Κινητήρων

## Εκκινητές κινητήρων Lbi

- » Απευθείας εκκινητές κινητήρων σε πλαστικό κουτί IP 65 με ενσωματωμένα μπουτόν start - stop.
- » Προκοπές για καλώδια στο άνω και κάτω μέρος του πλαστικού κουτιού
- » Τάση λειτουργίας πηνίου 400V



Ισχύς ρελέ KW/380V	Τύπος	Περιοχή θερμικού (A)	Κωδικός	Τιμή €	Συσκευασία
4KW	Lbi 4	0.65-1.1	27-0004	82,50	1
		1-1.5	27-0005	82,50	1
		1.3-1.9	27-0006	82,50	1
		1.8-2.7	27-0007	82,50	1
		2.5-4	27-0008	82,50	1
		4-6.3	27-0009	82,50	1
		5.5-8.5	27-0010	82,50	1
5.5 KW	Lbi 5	8-12	27-0011	85,60	1
7.5 KW	Lbi 7	10-16	27-0012	85,60	1
11 KW	Lbi 11	14.5-18	27-0013	85,60	1

## Πίνακας επιλογής Ρελέ - Θερμικών για εκκίνηση Υ-Δ

KW	HP	Ιον (A)	Γραμμής (N)	Τριγώνου (Δ)	Αστέρα (Υ)	Τύπος θερμικού	Ρύθμιση
7,5	10	16	LS5K.20	LS5K.01	LS4K.01	b18K	8-12
11	15	22,5	LS7K.20	LS7K.01	LS5K.01	b18K	10-16
15	20	30	LS11K.20	LS11K.01	LS7K.01	b18K	17.5-22
18,5	25	37	LS11K.20	LS11K.01	LS7K.01	b18K	21-26
25	35	50	LS15K.20	LS15K.01	LS11K.01	b18K	25-32
30	40	60	LS22K.20	LS22K.01	LS11K.01	b55K	30-43
37	50	72	LS22K.20	LS22K.01	LS15K.01	b55K	42-55
45	60	85	LS30K.20	LS30K.01	LS15K.01	b55K	42-55
55	75	105	LS30K.20	LS30K.01	LS22K.01	b55K	54-65
75	100	138	LS45K.20	LS45K.01	LS30K.01	b55K	78-97
90	125	170	LS55K.20	LS55K.01	LS37K.01	b55K	90-110
110	150	211	LS75K.20	LS75K.01	LS45K.01	b90K	90-120
132	180	245	LS90K.20	LS90K.01	LS55K.01	b90K	140-190
150	205	288	LS90K.20	LS90K.01	LS55K.01	b90K	140-190
185	250	355	LS110K.20	LS110K.01	LS75K.01	b160K	175-280
220	300	408	LS132K.20	LS132K.01	LS75K.01	b160K	175-280
315	430	580	LS220K.20	LS220K.01	LS110K.01	b375K	250-400
355	480	650	LS220K.20	LS220K.01	LS132K.01	b375K	250-400

## Εκκινητές ομαλής εκκίνησης (Soft - Starters)

### TELE P4.0 / 4kW

- » Εγκατάσταση σε ράγα, πλάτος 22,5mm
- » Soft-start και soft stop
- » Ενσωματωμένο bypass
- » Ενσωματωμένη λειτουργία αναστροφής κινητήρα
- » Με θερμική προστασία κινητήρα ή προστασία από μπλοκάρισμα
- » Τάση λειτουργίας 24V DC
- » Έλεγχος 2 φάσεων



Ισχύς κινητήρα kW / 400V	Ονομ. ένταση (A)	Διαστάσεις ΥxΠxΒ (mm)	Τύπος	Κωδικός	Τιμή €	Συσκευασία
4	9	105x22,5x120,3	Christian P-4.0/RL/OL	490800	208,42	1

# Ρυθμιστές στροφών ασύγχρονων κινητήρων (Drives)

## ΣΕΙΡΑ OPTIDRIVE™ $\text{E}^3$

**IP20-IP66**

Έως 22kW

Ευκολία εγκατάστασης

Αξιόπιστη λύση για τοποθέτηση σε πίνακα.

Ταχεία σύνδεση

Κάρτα με οδηγίες λειτουργίας

Θερμοκρασία λειτουργίας -20°C έως +50°C

**Modbus RTU**  
**CAN**

Βασικός εξοπλισμός

**OPTISTICK**

Optistick με Bluetooth Interface

Αναλογικές εισοδοι

Σύνδεση κινητήρα

Ευκολία στη χρήση

- ✓ Ενσωματωμένο PI control
- ✓ Φίλτρο EMC (C1) και μονάδα φρένου.
- ✓ Μακροεντολές για βιομηχανικές εφαρμογές, λειτουργία ανεμιστήρων, αντλιών
- ✓ Bluetooth® σύνδεση
- ✓ Γρήγορη εκκίνηση
- ✓ IP66 κατάλληλοι για εφαρμογές με πλυστικά μηχανήματα (νερό ή χημικά καθαριστικά σε υψηλή πίεση)
- ✓ Έκδοση με διακόπτη εισόδου

# Ρυθμιστές στροφών ασύγχρονων κινητήρων (Drives)



Εύκολη παραμετροποίηση με επιλογή μακροεντολών



## Βιομηχανικές Εφαρμογές

### Εφαρμογές:

- ✓ Ταινιόδρομοι
- ✓ Αναμείκτες
- ✓ Μύλοι

IP20 για εγκατάσταση σε πίνακα

IP66 για απευθείας εγκατάσταση σε μηχανήματα



Γρήγορη παραμετροποίηση μέσω OPTISTICK



## Αντλίες

### Εφαρμογές:

- ✓ Δοσομετρικές αντλίες
- ✓ Αντλίες γεωτρήσεων
- ✓ Αντλίες μεταφοράς
- ✓ Πισίνες
- ✓ Σρα
- ✓ Συντριβάνια

- Σταθερή ή μεταβαλλόμενη ταχύτητα
- Εσωτερικό PI Control



## Ανεμιστήρες

### Εφαρμογές:

- ✓ Μονάδες αερισμού
- ✓ Ανεμιστήρες εξαερισμού
- ✓ Φυγοκεντρικοί ανεμιστήρες
- ✓ Αερο-κουρτίνες
- ✓ Απορροφητήρες κουζίνας



- Υψηλής πιστότητας έλεγχος στροφών κινητήρων

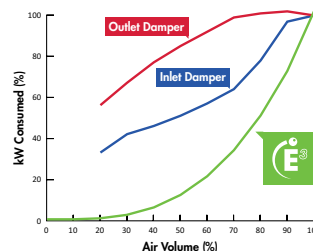

## Modbus RTU CAN

Βασικός εξοπλισμός

Πόση ενέργεια μπορείτε να εξοικονομήσετε;

Για υπολογισμό εξοικονόμησης ενέργειας, ενημέρωση στο

[www.invertekdrives.com/calculator](http://www.invertekdrives.com/calculator)

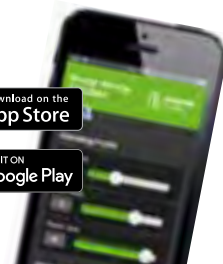

## Ρυθμιστές στροφών ασύγχρονων κινητήρων (Drives)

## Σειρά Optidrive E3 IP20

**Από 0.37kW - 22kW  
/ 0,5HP-30HP**

- » Κατάλληλοι για κάθε είδους βιομηχανική εφαρμογή
- » Ευκολία εγκατάστασης
- » Ενσωματωμένος ελεγκτής PI
- » Ενσωματωμένο φίλτρο C1 EMC
- » Μονάδα φρένου
- » Διπλή αναλογική είσοδος
- » Θερμοκρασία λειτουργίας -20°C έως +50°C
- » Σύνδεση Bluetooth



Ρεύμα Εξόδου (A)	Ισχύς (kW/HP)	Βάρος (Kg)	Διαστάσεις ΥxΠxΒ	Κωδικός	Τιμή €	Συσκευασία
<b>1/φ Είσοδος, 3/φ Έξοδος, 200-240V, με ενσωματωμένο φίλτρο EMC</b>						
2.3	0.37 / 0.5	1	173 x 83 x 123	ODE-3-120023-1F12	204,80	1
4.3	0.75 / 1	1	173 x 83 x 123	ODE-3-120043-1F12	236,80	1
7	1.5 / 2	1	173 x 83 x 123	ODE-3-120070-1F12	291,20	1
10.5	2.2 / 3	1.7	221 x 110 x 150	ODE-3-220105-1F42	400,00	1
<b>3/φ Είσοδος, 3/φ Έξοδος, 380-480V, με ενσωματωμένο φίλτρο EMC</b>						
2.2	0.75 / 1	1	173 x 83 x 123	ODE-3-140022-3F12	332,80	1
4.1	1.5 / 2	1	173 x 83 x 123	ODE-3-140041-3F12	380,80	1
5.8	2.2 / 3	1.7	221 x 110 x 150	ODE-3-240058-3F42	470,40	1
9.5	4 / 5	1.7	221 x 110 x 150	ODE-3-240095-3F42	531,20	1
14	5.5 / 7.5	3.2	261 x 131 x 175	ODE-3-340140-3F42	752,00	1
18	7.5 / 10	3.2	261 x 131 x 175	ODE-3-340180-3F42	854,40	1
24	11 / 15	3.2	261 x 131 x 175	ODE-3-340240-3F42	1049,60	1
30	15 / 20	9.1	420 x 171 x 212	ODE-3-440300-3F42	1596,80	1
39	18.5 / 25	9.1	420 x 171 x 212	ODE-3-440390-3F42	1788,80	1
46	22 / 30	9.1	420 x 171 x 212	ODE-3-440460-3F42	2064,00	1
61	30 / 40	18.1	486 x 222 x 226	ODE-3-540610-3F42	2320,00	1
72	37 / 50	18.1	486 x 222 x 226	ODE-3-540720-3F42	2659,20	1

# Ρυθμιστές στροφών ασύγχρονων κινητήρων (Drives)

**OPTIDRIVE™** **E<sup>3</sup>** **IP20** **IP66**

Για μονοφασικούς κινητήρες έως 1.1kW

Ρύθμιση στροφών μονοφασικών κινητήρων με πυκνωτή (PSC Motors) και με βοηθητικό τύλιγμα στο στάτη (shaded-pole Motors)



Έλεγχος αντλιών σε πισίνες και spa

Ευκολία ελέγχου εφαρμογών εξαερισμού

**Χαρακτηριστικά**

- ✓ Γρήγορη εκκίνηση, απλή λειτουργία με 14 βασικές παραμέτρους
- ✓ Ενσωματωμένο PI control φίλτρο EMC (C1) και μονάδα φρένου.
- ✓ Bluetooth® σύνδεση

**Σειρά Optidrive E3 IP20 για μονοφασικούς κινητήρες**



Ρεύμα Εξόδου (A)	Ισχύς (kW/HP)	Βάρος (Kg)	Διαστάσεις ΥxΠxΒ	Κωδικός	Τιμή €	Συσκευασία
<b>1/φ Είσοδος, 1/φ Έξοδος, 200-240V, με ενσωματωμένο φίλτρο EMC</b>						
4.3	0.37 / 0.5	1	173 x 83 x 123	ODE-3-120043-1F12-01	260,00	1
7	0.75 / 1	1	173 x 83 x 123	ODE-3-120070-1F12-01	281,00	1
10.5	1.1 / 1.5	1.7	221 x 110 x 150	ODE-3-220105-1F42-01	364,00	1

**Σειρά Optidrive E3 IP66**



Ρεύμα Εξόδου (A)	Ισχύς (kW/HP)	Βάρος (Kg)	Διαστάσεις ΥxΠxΒ	Κωδικός	Τιμή €	Συσκευασία
<b>1/φ Είσοδος, 3/φ Έξοδος, 200-240V, με ενσωματωμένο φίλτρο EMC</b>						
2.3	0.37 / 0.5	3.1	232 x 161 x 179	ODE-3-120023-1F1X	320,00	1
4.3	0.75 / 1	3.1	232 x 161 x 179	ODE-3-120043-1F1X	368,00	1
7	1.5 / 2	3.1	232 x 161 x 179	ODE-3-120070-1F1X	454,40	1
7	1.5 / 2	4.1	257 x 188 x 187	ODE-3-220070-1F4X	531,20	1
10.5	2.2 / 3	4.1	257 x 188 x 187	ODE-3-220105-1F4X	592,20	1
<b>3/φ Είσοδος, 3/φ Έξοδος, 380-480V, με ενσωματωμένο φίλτρο EMC</b>						
2.2	0.75 / 1	3.1	232 x 161 x 179	ODE-3-140022-3F1X	524,80	1
4.1	1.5 / 2	3.1	232 x 161 x 179	ODE-3-140041-3F1X	579,20	1
4.1	1.5 / 2	4.1	257 x 188 x 187	ODE-3-240041-3F4X	646,40	1
5.8	2.2 / 3	4.1	257 x 188 x 187	ODE-3-240058-3F4X	688,00	1
9.5	4 / 5	4.1	257 x 188 x 187	ODE-3-240095-3F4X	745,60	1
14	5.5 / 7.5	7.6	310 x 211 x 252	ODE-3-340140-3F4X	1081,60	1
18	7.5 / 10	7.6	310 x 211 x 252	ODE-3-340180-3F4X	1228,80	1

# Ρυθμιστές στροφών ασύγχρονων κινητήρων (Drives)

## Σειρά Optidrive ECO (για αντλίες και ανεμιστήρες)

**Εσωτερικό φίλτρο EMC**  
Συμβατό με διεθνή πρότυπα EMC

Ενημέρωση χρόνου συντήρησης  
20 hrs

Επιλογή προστασίας  
Διακόπτης εισόδου για IP66 (προαιρετικός εξοπλισμός)

Οθόνη OLED με επιλογή Γλώσσας  
Select Language  
Español  
Deutsch  
English

Χειροκίνητη / Αυτόματη Λειτουργία

Μεγάλη διάρκεια ζωής ανεμιστήρων

Διαχείριση καλωδίων

Βυσματωτές κλέμμες

IP20 IP66 IP55

### Optidrive Eco Pump

- Εξοικονόμηση ενέργειας / μείωση CO<sub>2</sub>
- Ευκολία εγκατάστασης
- Απλή διαδικασία ρύθμισης / γρήγορο ξεκίνημα
- Κομψός σχεδιασμός
- Προηγμένες λειτουργίες ελέγχου αντλίας
- Ευέλικτη λειτουργία με πλήρη σειρά εξαρτημάτων



## Ρυθμιστές στροφών ασύγχρονων κινητήρων (Drives)

## Σειρά Optidrive ECO IP20

Από 0.75kW -

250kW / 1HP-350HP

- » Κατάλληλοι για εφαρμογές HVAC
- » Σχεδιαση για μέγιστη αποδοτικότητα με ελαχιστοποίηση περιβαλλοντικών επιπτώσεων
- » Ακρίβεια ελέγχου στροφών
- » Οικονομική λειτουργία
- » Αποφυγή συντονισμού
- » Λειτουργίες sleep & wake
- » Προηγμένες λειτουργίες
- » Επιλογή προστασίας IP55 & IP66
- » Πρακτικός σχεδιασμός
- » Ενσωματωμένος ελεγκτής PID
- » Δυνατότητα εγκατάστασης σε πόρτα πίνακα



Ρεύμα Εξόδου (A)	Ισχύς (kW/HP)	Βάρος (Kg)	Διαστάσεις ΥxΠxΒ	Κωδικός	Τιμή €	Συσκευασία
<b>1/φ Είσοδος, 3/φ Έξοδος, 200-240V, με ενσωματωμένο φίλτρο EMC και οθόνη LED</b>						
4.3	0.75 / 1	1.8	221 x 110 x 185	ODV-3-220043-1F12-SN	534,40	1
7	1.5 / 2	1.8	221 x 110 x 185	ODV-3-220070-1F12-SN	556,80	1
10.5	2.2 / 3	1.8	221 x 110 x 185	ODV-3-220105-1F12-SN	604,80	1
<b>3/φ Είσοδος, 3/φ Έξοδος, 380-480V, με ενσωματωμένο φίλτρο EMC και οθόνη LED</b>						
2.2	0.75 / 1	1.8	221 x 110 x 185	ODV-3-240022-3F12-SN	556,80	1
4.1	1.5 / 2	1.8	221 x 110 x 185	ODV-3-240041-3F12-SN	598,40	1
5.8	2.2 / 3	1.8	221 x 110 x 185	ODV-3-240058-3F12-SN	617,60	1
9.5	4 / 5	1.8	221 x 110 x 185	ODV-3-240095-3F12-SN	748,80	1
14	5.5 / 7.5	3.5	261 x 131 x 205	ODV-3-340140-3F12-SN	1059,20	1
18	7.5 / 10	3.5	261 x 131 x 205	ODV-3-340180-3F12-SN	1187,20	1
24	11 / 15	3.5	261 x 131 x 205	ODV-3-340240-3F12-SN	1296,00	1
370	200 / 300	128	995 x 482 x 480	ODV-3-843700-3F12-TN	K.E	1
450	250 / 350	128	995 x 482 x 480	ODV-3-844500-3F12-TN	K.E	1
<b>3/φ Είσοδος, 3/φ Έξοδος, 380-480V, με ενσωματωμένο φίλτρο EMC και οθόνη OLED</b>						
30	15 / 20	8.1	418 x 160 x 240	ODV-3-440300-3F12-TN	1801,60	1
39	18.5 / 25	8.1	418 x 160 x 240	ODV-3-440390-3F12-TN	2032,00	1
46	22 / 30	8.1	418 x 160 x 240	ODV-3-440460-3F12-TN	2217,60	1
61	30 / 40	17	486 x 222 x 260	ODV-3-540610-3F12-TN	2665,60	1
72	37 / 50	17	486 x 222 x 260	ODV-3-540720-3F12-TN	2953,60	1
90	45 / 60	17	486 x 222 x 260	ODV-3-540900-3F12-TN	3737,60	1
90	45 / 60	32	K.E.	ODV-3-640900-3F12-MN	K.E	1
110	55 / 75	32	K.E.	ODV-3-641100-3F12-MN	K.E	1
150	75 / 100	43	K.E.	ODV-3-641500-3F12-MN	K.E	1
180	90 / 150	43	K.E.	ODV-3-641800-3F12-MN	K.E	1



## Ρυθμιστές στροφών ασύγχρονων κινητήρων (Drives)

## Σειρά Optidrive ECO IP66



Ρεύμα Εξόδου (A)	Ισχύς (kW/HP)	Βάρος (Kg)	Διαστάσεις ΥxΠxΒ	Κωδικός	Τιμή €	Συσκευασία
<b>1/φ Είσοδος, 3/φ Έξοδος, 200-240V, με ενσωματωμένο φίλτρο EMC και οθόνη OLED</b>						
4.3	0.75 / 1	4.8	257 x 188 x 239	ODV-3-220043-1F1X-TN	806,40	1
7	1.5 / 2	4.8	257 x 188 x 239	ODV-3-220070-1F1X-TN	844,80	1
10.5	2.2 / 3	4.8	257 x 188 x 239	ODV-3-220105-1F1X-TN	889,60	1
<b>3/φ Είσοδος, 3/φ Έξοδος, 380-480V, με ενσωματωμένο φίλτρο EMC και οθόνη OLED</b>						
2.2	0.75 / 1	4.8	257 x 188 x 239	ODV-3-240022-3F1X-TN	835,20	1
4.1	1.5 / 2	4.8	257 x 188 x 239	ODV-3-240041-3F1X-TN	902,40	1
5.8	2.2 / 3	4.8	257 x 188 x 239	ODV-3-240058-3F1X-TN	972,80	1
9.5	4 / 5	4.8	257 x 188 x 239	ODV-3-240095-3F1X-TN	1040,00	1
14	5.5 / 7.5	7.7	310 x 211 x 273	ODV-3-340140-3F1X-TN	1449,60	1
18	7.5 / 10	7.7	310 x 211 x 273	ODV-3-340180-3F1X-TN	1590,40	1
24	11 / 15	7.7	310 x 211 x 273	ODV-3-340240-3F1X-TN	1776,00	1

# Ρυθμιστές στροφών ασύγχρονων κινητήρων (Drives)

## Σειρά Optidrive ECO IP55



Ρεύμα Εξόδου (A)	Ισχύς (kW/HP)	Βάρος (Kg)	Διαστάσεις ΥxΠxΒ	Κωδικός	Τιμή €	Συσκευασία
<b>3/φ Είσοδος, 3/φ Έξοδος, 380-480V, με ενσωματωμένο φίλτρο EMC, μονάδα φρένου και οθόνη OLED</b>						
30	15 / 20	11.5	450 x 171 x 252	ODV-3-440300-3F1N-TN	2083,20	1
39	18.5 / 25	11.5	450 x 171 x 252	ODV-3-440390-3F1N-TN	2345,60	1
46	22 / 30	11.5	450 x 171 x 252	ODV-3-440460-3F1N-TN	2563,20	1
61	30 / 40	23	540 x 235 x 270	ODV-3-540610-3F1N-TN	3078,40	1
72	37 / 50	23	540 x 235 x 270	ODV-3-540720-3F1N-TN	3267,20	1
90	45 / 60	23	540 x 235 x 270	ODV-3-540900-3F1N-TN	4320,00	1
110	55 / 75	55	865 x 330 x 330	ODV-3-641100-3F1N-TN	4966,40	1
150	75 / 100	55	865 x 330 x 330	ODV-3-641500-3F1N-TN	6428,80	1
180	90 / 150	55	865 x 330 x 330	ODV-3-641800-3F1N-TN	K.E	1
202	110 / 175	89	1280 x 330 x 360	ODV-3-742020-3F1N-TN	K.E	1
240	132 / 200	89	1280 x 330 x 360	ODV-3-742400-3F1N-TN	K.E	1
302	160 / 250	89	1280 x 330 x 360	ODV-3-743020-3F1N-TN	K.E	1

# Ρυθμιστές στροφών ασύγχρονων κινητήρων (Drives)

Υψηλή απόδοση και ευελιξία για να καλύψει τις ανάγκες κάθε απαιτητικής εφαρμογής

Σχεδίαση για γρήγορη εγκατάσταση

IP55 / NEMA 12

Πληκτρολόγιο και οθόνη (LED ή OLED με επιλογή γλώσσας)

Εύκολη και γρήγορη καλωδίωση

Σχεδίαση για γρήγορη εγκατάσταση

Κάρτα με οδηγίες λειτουργίας

Σχεδίαση για στήριξη σε ράγα DIN

Φίλτρο EMC

Modbus RTU και CANopen

Modbus CANopen

Κλέμμες σύνδεσης

Υψηλής ποιότητας ανεμιστήρες μεγάλης διάρκειας ζωής

Διαχείριση καλωδίων

## ΣΕΙΡΑ OPTIDRIVE™ CP<sup>2</sup>



### Ορυχεία και Λατομεία

- Ταινιόδρομοι
- Θραυστήρες
- Γερανοί

### Μεταλλουργία / Κατεργασία Μετάλλων

- Κοπή
- Λείανση
- Στίλβωση
- Τρόπτημα

### Ελαστικά και Πλαστικές Ύλες

- Επεξεργασία
- Χύτευση
- Ανάμιξη

### Τρόφιμα και Ποτά

- Ταινίες μεταφοράς
- Αντλίες
- Αναδευτήρες

## Ρυθμιστές στροφών ασύγχρονων κινητήρων (Drives)

## Σειρά Optidrive P2 IP20

Η πλήρης σειρά  
για απαιτητικές  
εφαρμογές

Από 0.75kW -  
250kW / 1HP-350HP

- » Σχεδίαση για ταχύτατη εγκατάσταση, παραμετροποίηση και θέση σε λειτουργία
- » Υψηλή απόδοση
- » Λειτουργικό PLC
- » Ενσωματωμένο φίλτρο EMC
- » Θερμοκρασία λειτουργίας -10°C έως +50°C
- » Υπερφόρτιση 150% για 60"
- » Υπερφόρτιση 200% για 4"



Ρεύμα Εξόδου (A)	Ισχύς (kW/HP)	Βάρος (Kg)	Διαστάσεις ΥxΠxΒ	Κωδικός	Τιμή €	Συσκευασία
<b>1/φ Είσοδος, 3/φ Έξοδος, 200-240V, με ενσωματωμένο φίλτρο EMC, μονάδα φρένου και οθόνη TFT</b>						
4.3	0.75	1.8	221 x 110 x 185	ODP-2-22075-1KF42-MN	534,40	1
7	1.5	1.8	221 x 110 x 185	ODP-2-22150-1KF42-MN	556,80	1
10.5	2.2	1.8	221 x 110 x 185	ODP-2-22220-1KF42-MN	604,80	1
<b>3/φ Είσοδος, 3/φ Έξοδος, 380-480V, με ενσωματωμένο φίλτρο EMC, μονάδα φρένου και οθόνη TFT</b>						
2.2	0.75	1.8	221 x 110 x 185	ODP-2-24075-3KF42-MN	556,80	1
4.1	1.5	1.8	221 x 110 x 185	ODP-2-24150-3KF42-MN	598,40	1
5.8	2.2	1.8	221 x 110 x 185	ODP-2-24220-3KF42-MN	617,60	1
9.5	4	1.8	221 x 110 x 185	ODP-2-24400-3KF42-MN	748,80	1
14	5.5	3.5	261 x 131 x 205	ODP-2-34055-3KF42-MN	1059,20	1
18	7.5	3.5	261 x 131 x 205	ODP-2-34075-3KF42-MN	1187,20	1
24	11	3.5	261 x 131 x 205	ODP-2-34110-3KF42-MN	1296,00	1
30	15	9.2	418 x 160 x 240	ODP-2-44150-3KF42-MN	1875,00	1
39	18.5	9.2	418 x 160 x 240	ODP-2-44185-3KF42-MN	2112,00	1
46	22	9.2	418 x 160 x 240	ODP-2-44220-3KF42-MN	2307,00	1
61	30	18.2	486 x 222 x 260	ODP-2-54300-3KF42-MN	2768,00	1
72	37	18.2	486 x 222 x 260	ODP-2-54370-3KF42-MN	3072,00	1
90	45	32	612 x 286 x 320	ODP-2-64045-3KF42-MN	K.E	1
110	55	32	614 x 286 x 320	ODP-2-64055-3KF42-MN	K.E	1
150	75	43	727 x 330 x 320	ODP-2-64075-3KF42-MN	K.E	1
180	90	43	729 x 330 x 320	ODP-2-64090-3KF42-MN	K.E	1
<b>3/φ Είσοδος, 3/φ Έξοδος, 380-480V, με ενσωματωμένο φίλτρο EMC, μονάδα φρένου και οθόνη OLED</b>						
370	200	200	995 x 482 x 480	ODP-2-84200-3KF42-TN	K.E	1
450	250	200	995 x 482 x 480	ODP-2-84250-3KF42-TN	K.E	1

## Ρυθμιστές στροφών ασύγχρονων κινητήρων (Drives)

## Σειρά Optidrive P2 IP66



Ρεύμα Εξόδου (A)	Ισχύς (kW/HP)	Βάρος (Kg)	Διαστάσεις Υπ/κΒ	Κωδικός	Τιμή €	Συσκευασία
<b>1/φ Είσοδος, 3/φ Έξοδος, 200-240V, με ενσωματωμένο φίλτρο EMC, μονάδα φρένου και οθόνη OLED</b>						
4.3	0.75	4.8	257 x 188 x 239	ODP-2-22075-1KF4X-TN	806,40	1
7	1.5	4.8	257 x 188 x 239	ODP-2-22150-1KF4X-TN	844,80	1
10.5	2.2	4.8	257 x 188 x 239	ODP-2-22220-1KF4X-TN	889,60	1
<b>3/φ Είσοδος, 3/φ Έξοδος, 380-480V, με ενσωματωμένο φίλτρο EMC, μονάδα φρένου και οθόνη OLED</b>						
2.2	0.75	4.8	257 x 188 x 239	ODP-2-24075-3KF4X-TN	835,20	1
4.1	1.5	4.8	257 x 188 x 239	ODP-2-24150-3KF4X-TN	902,40	1
5.8	2.2	4.8	257 x 188 x 239	ODP-2-24220-3KF4X-TN	972,80	1
9.5	4	4.8	257 x 188 x 239	ODP-2-24400-3KF4X-TN	1040,00	1
14	5.5	7.7	310 x 211 x 266	ODP-2-34055-3KF4X-TN	1449,60	1
18	7.5	7.7	310 x 211 x 266	ODP-2-34075-3KF4X-TN	1590,40	1



## Σειρά Optidrive P2 IP55



Ρεύμα Εξόδου (A)	Ισχύς (kW/HP)	Βάρος (Kg)	Διαστάσεις Υπ/κΒ	Κωδικός	Τιμή €	Συσκευασία
<b>3/φ Είσοδος, 3/φ Έξοδος, 380-480V, με ενσωματωμένο φίλτρο EMC, μονάδα φρένου και οθόνη OLED</b>						
24	11	11.5	450 x 171 x 252	ODP-2-44110-3KF4N-TN	1798,40	1
30	15	11.5	450 x 171 x 252	ODP-2-44150-3KF4N-TN	2083,20	1
39	18.5	11.5	450 x 171 x 252	ODP-2-44185-3KF4N-TN	2345,60	1
46	22	11.5	450 x 171 x 252	ODP-2-44220-3KF4N-TN	2563,20	1
61	30	23	540 x 235 x 270	ODP-2-54300-3KF4N-TN	3078,40	1
72	37	23	540 x 235 x 270	ODP-2-54370-3KF4N-TN	3267,20	1
90	45	55	865 x 330 x 330	ODP-2-64045-3KF4N-TN	4236,80	1
110	55	55	865 x 330 x 330	ODP-2-64055-3KF4N-TN	4966,40	1
150	75	55	865 x 330 x 330	ODP-2-64075-3KF4N-TN	6428,80	1
180	90	55	865 x 330 x 330	ODP-2-64090-3KF4N-TN	K.E	1
202	110	89	1280 x 330 x 360	ODP-2-74110-3KF4N-TN	K.E	1
240	132	89	1280 x 330 x 360	ODP-2-74132-3KF4N-TN	K.E	1
302	160	89	1280 x 330 x 360	ODP-2-74160-3KF4N-TN	K.E	1

## Ρυθμιστές στροφών ασύγχρονων κινητήρων (Drives)

## Εξαρτήματα

Περιγραφή	E3	P2	ECO	Κωδικός	Τιμή €	Συσκευασία
<b>Αντιστάσεις Φρένου</b>						
 Αντίσταση φρένου, Size 2, 100R, 200W	•	•	-	OD-BR100-IN	154,82	1
Αντίσταση φρένου, Size 2, 50R, 200W IP55	•	•	-	OPT-BR050-IN-I55	268,74	1
Αντίσταση φρένου, Size 4, 33R, 300W	•	•	-	OD-BRES4-IN	537,50	1
<b>Προσαρμογείς Επικοινωνίας</b>						
Προσαρμογέας EtherCAT	-	•	•	OPT-2-ETCAT-IN	312,68	1
Προσαρμογέας DPV-1	-	•	•	OPT-2-PROFB-IN	346,08	1
Προσαρμογέας Profinet	-	•	•	OPT-2-PFNET-IN	265,60	1
Προσαρμογέας EthernetIP	-	•	•	OPT-2-ETHNT-IN	265,60	1
 Προσαρμογέας DeviceNET	-	•	•	OPT-2-DEVNT-IN	346,08	1
Προσαρμογέας BacNET	-	-	•	OPT-2-BNTIP-IN	312,68	1
Προσαρμογέας Modbus TCP	-	•	•	OPT-2-MODIP-IN	312,68	1
Θύρα επικοινωνίας Profibus	•	•	•	OD-PROFB-IN	889,92	1
Θύρα επικοινωνίας DeviceNet	•	•	•	OD-DEVNET-IN	889,92	1
Θύρα επικοινωνίας EthernetIP	•	•	•	OPT-2-ETHEG-IN	144,00	1
<b>Επιλογές Επικοινωνίας</b>						
 Optistick με Bluetooth Interface	•	•	•	OPT-3-STICK-IN	146,66	1
Optistick Smart USB Wireless PC Interface	•	•	•	OPT-3-WLKIT-IN	195,94	1
Optistick Smart PC Connection Kit	•	•	•	OPT-3-PCKIT-IN	340,45	1
USB PC Connection Kit	•	•	•	OPT-2-USB485-OBUS	316,80	1
<b>Encoder Feedback Interfaces</b>						
 Incremental Encoder Feedback Plug In Option Module (12-30V)	-	•	-	OPT-2-ENCHT-IN	97,22	1
Incremental Encoder Feedback Plug In Option Module (5V)	-	•	-	OPT-2-ENCOD-IN	97,22	1
<b>Εξωτερικά Φίλτρα Εισόδου EMC</b>						
 Optifilter EMC Input Filter, 1/φασικό, 10 A, IP20	•	•	•	OPT-2-E1010-20	210,46	1
Optifilter EMC Input Filter, 3/φασικό, 6A, IP20	•	•	•	OPT-2-E3006-20	270,78	1
Optifilter EMC Input Filter, 1/φασικό, 25 A, IP20	•	•	•	OPT-2-E1025-20	289,41	1
Optifilter EMC Input Filter, 3/φασικό, 16 A, IP20	•	•	•	OPT-2-E3016-20	320,42	1
Optifilter EMC Input Filter, 3/φασικό, 25 A, IP20	•	•	•	OPT-2-E3025-20	343,49	1
Optifilter EMC Input Filter, 3/φασικό, 50 A, IP20	•	•	•	OPT-2-E3050-20	587,84	1
Optifilter EMC Input Filter, 3/φασικό, 80 A, IP20	•	•	•	OPT-2-E3080-20	1049,44	1
Optifilter EMC Input Filter, 3/φασικό 180 A, IP20	•	•	•	OPT-2-E3180-20	2574,59	1
Optifilter EMC Input Filter, 3/φασικό, 300 A, IP00	•	•	•	OPT-2-E3300-00	3658,14	1

## Ρυθμιστές στροφών ασύγχρονων κινητήρων (Drives)

## Εξαρτήματα

Περιγραφή	E3	P2	ECO	Κωδικός	Τιμή €	Συσκευασία
<b>Εξωτερικά Φίλτρα Εισόδου EMC IP66</b>						
 Optifilter EMC Input Filter, 1/φασικό, 10 A, IP66	•	•	•	OPT-2-E1010-66	247,58	1
Optifilter EMC Input Filter, 3/φασικό, 6A, IP66	•	•	•	OPT-2-E3006-66	318,56	1
Optifilter EMC Input Filter, 1/φασικό, 25 A, IP66	•	•	•	OPT-2-E1025-66	340,48	1
Optifilter EMC Input Filter, 3/φασικό, 16 A, IP66	•	•	•	OPT-2-E3016-66	376,96	1
Optifilter EMC Input Filter, 3/φασικό, 25 A, IP66	•	•	•	OPT-2-E3025-66	404,10	1
<b>Εξαρτήματα Ρυθμιστών Στροφών για μέγεθος πλαισίου 8</b>						
Φίλτρο περιορισμού αρμονικών γραμμής AC 500A, 1%	-	•	-	OPT-2-L31500-00	1631,52	1
Φίλτρο εξόδου 500A	-	•	-	OPT-2-M3500-00	2879,04	1
Φίλτρο περιορισμού αρμονικών γραμμής AC 500A, 4%	-	•	-	OPT-2-L3500-00	3263,04	1
Φίλτρο EMC	-	•	-	OPT-2-E3500-00	3879,58	1
<b>Επιλογές Εισόδων - Εξόδων (I/O)</b>						
Κάρτα με δύο ρελέ εξόδου	•	-	-	ODP-2ROUT-IN	45,47	1
Κάρτα ρελέ για ένδειξη λειτουργίας και σταματήματος του ρυθμιστή στροφών σε εφαρμογές HVAC	•	-	-	OPT-HVACO-IN	74,75	1
Εξωτερικό στοιχείο Εισόδων - Εξόδων	-	•	•	OPT-2-EXTIO-IN	80,74	1
Στοιχείο ελέγχου ρυθμιστών στροφών σε σειρά	-	•	•	OPT-2-CASCD-IN	80,74	1
Κάρτα Εισόδου 110V	•	-	-	OPT-LOGIP-11	88,99	1
Κάρτα Εισόδου 230V	•	-	-	OPT-LOGIP-23	88,99	1
Εξωτερικός Προσαρμογέας Εισόδων - Εξόδων	-	•	-	OPT-2-CANIO-IN	257,09	1
<b>Φίλτρα Εισόδου για περιορισμό αρμονικών</b>						
Φίλτρο Εισόδου, 1/φασικό, 16A, IP20	•	•	•	OPT-2-L1016-20	102,85	1
Φίλτρο Εισόδου. 3/φασικό, 6A, IP20	•	•	•	OPT-2-L3006-20	127,14	1
Φίλτρο Εισόδου, 1/φασικό, 25A, IP20	•	•	•	OPT-2-L1025-20	164,38	1
Φίλτρο Εισόδου. 3/φασικό, 10A, IP20	•	•	•	OPT-2-L3010-20	195,23	1
Φίλτρο Εισόδου. 3/φασικό, 36A, IP20	•	•	•	OPT-2-L3036-20	555,71	1
Φίλτρο Εισόδου. 3/φασικό, 50A, IP20	•	•	•	OPT-2-L3050-20	633,54	1
Φίλτρο Εισόδου. 3/φασικό, 90A, IP20	•	•	•	OPT-2-L3090-20	1503,36	1
Φίλτρο Εισόδου. 3/φασικό, 200A, IP20	-	•	•	OPT-2-L3200-00	1542,40	1
Φίλτρο Εισόδου. 3/φασικό, 300A, IP20	-	•	•	OPT-2-L3300-00	2197,66	1
<b>Φίλτρα Εισόδου IP66</b>						
Φίλτρο Εισόδου, 1/φασικό, 16A, IP66	•	•	•	OPT-2-L1016-66	239,26	1
Φίλτρο Εισόδου. 3/φασικό, 6A, IP66	•	•	•	OPT-2-L3006-66	269,98	1
Φίλτρο Εισόδου, 1/φασικό, 25A, IP66	•	•	•	OPT-2-L1025-66	271,87	1
Φίλτρο Εισόδου. 3/φασικό, 10A, IP66	•	•	•	OPT-2-L3010-66	318,98	1
Φίλτρο Εισόδου. 3/φασικό, 18A, IP66	•	•	•	OPT-2-L3018-66	432,54	1

## Ρυθμιστές στροφών ασύγχρονων κινητήρων (Drives)

## Εξαρτήματα

Περιγραφή	E3	P2	ECO	Κωδικός	Τιμή €	Συσκευασία
<b>Φίλτρα Εξόδου για προστασία από αιχμές ρεύματος</b>						
Φίλτρο Εξόδου, 8A, IP20	•	•	•	OPT-2-M3008-20	223,65	1
Φίλτρο Εξόδου, 12A, IP20	•	•	•	OPT-2-M3012-20	358,62	1
Φίλτρο Εξόδου, 30A, IP20	•	•	•	OPT-2-M3030-20	548,99	1
Φίλτρο Εξόδου, 75A, IP20	•	•	•	OPT-2-M3075-20	916,03	1
Φίλτρο Εξόδου, 180A, IP20	-	•	•	OPT-2-M3180-00	1306,72	1
Φίλτρο Εξόδου, 300A, IP20	-	•	•	OPT-2-M3300-00	2586,69	1
<b>Φίλτρα Εξόδου για προστασία από αιχμές ρεύματος IP66</b>						
Φίλτρο Εξόδου, 8A, IP66	•	•	•	OPT-2-M3008-66	302,37	1
Φίλτρο Εξόδου, 12A, IP66	•	•	•	OPT-2-M3012-66	416,99	1
Φίλτρο Εξόδου, 18A, IP66	•	•	•	OPT-2-M3018-66	481,95	1
<b>Άδεια PLC</b>						
Άδεια προγραμματισμού PLC σε Η/Υ	-	•	•	OPT-STUDIO-IN	Κ.Ε	1
<b>Χειριστήρια Πόρτας Πίνακα</b>						
Χειριστήριο Οπτιport 2 με καλώδιο (σύνδεση RJ45)	•	•	•	OPT-2-OPORT-IN	97,22	1
Χειριστήριο Οπτιpad με οθόνη OLED και καλώδιο (σύνδεση RJ45)	•	•	•	OPT-2-OPPAD-IN	263,01	1
<b>Εξαρτήματα RJ45</b>						
RS485 Καλώδιο δεδομένων, 0,5M RJ45	•	•	•	OPT-J4505-IN	5,92	1
RS485 Καλώδιο δεδομένων, 1M RJ45	•	•	•	OPT-J4510-IN	7,30	1
RS485 Καλώδιο δεδομένων, 3M RJ45	•	•	•	OPT-J4530-IN	12,26	1
Φις RJ45	•	•	•	OPT-2-RJTRM-IN	12,77	1
RS485 Splitter καλωδίου δεδομένων, RJ45	•	•	•	OPT-J45SP-IN	24	1
Σύνδεση RJ45 Bacnet	-	-	•	OPT-2-BNTSP-IN	68,42	1
RS485 Hub δικτύου 8 εισόδων RJ45	•	•	•	OPT-2-RJHUB-IN	207,65	1
<b>Κιτ Πλαίσιου Στήριξης</b>						
Κιτ Πλαίσιο στήριξης σε πόρτα πίνακα, μέγεθος πλαισίου 4	-	•	•	OPT-2-THMT04	204,06	1
Κιτ Πλαίσιο στήριξης σε πόρτα πίνακα, μέγεθος πλαισίου 5	-	•	•	OPT-2-THMT05	211,71	1
Κιτ Πλαίσιο στήριξης σε πόρτα πίνακα, μέγεθος πλαισίου 6	-	•	•	OPT-2-THMT06	305,34	1
Κιτ Πλαίσιο στήριξης σε πόρτα πίνακα, μέγεθος πλαισίου 7	-	•	•	OPT-2-THMT07	341,54	1





# Αυτόματοι διακόπτες ισχύος κλειστού τύπου



EN 60947-1,2,3,4,5



Nema Kema Lovag

- Διαθέτουν περιστροφικές επαφές επιτρέποντας έτσι μεγαλύτερη ικανότητα διακοπής βραχυκυκλώματος και μεγάλο περιορισμό ρεύματος κορυφής.
- Κοινά εξαρτήματα, εύκολα στην τοποθέτηση.
- Μεγάλο εύρος εξαρτημάτων.
- Επιλογή προστασίας γραμμής ή κινητήρα στον ίδιο διακόπτη.
- 18, 25, 36, 50, 80, 150kA.

## Εναλλάξιμες μονάδες προστασίας.

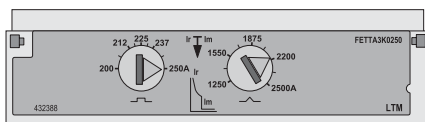

Ηλεκτρομηχανική μονάδα προστασίας.

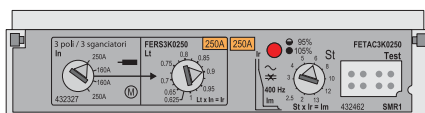

Ηλεκτρονική μονάδα προστασίας Premeopn.

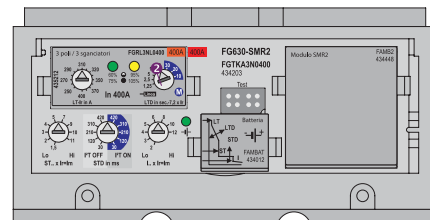

Ηλεκτρονική μονάδα προστασίας πολλαπλών λειτουργιών SMR2.

# Αυτόματοι διακόπτες ισχύος κλειστού τύπου

## Αυτόματοι διακόπτες MML169 έως 160A

Μέγεθος FD έως 160A  
(Θερμομαγνητικός)



Θερμική Ρύθμιση (A)	Μαγνητικό (A)	3-pole			4-pole			Συσκευασία
		Τύπος	Κωδικός	Τιμή €	Τύπος	Κωδικός	Τιμή €	
<b>MML169R, 18kA</b>								
12.8 - 16	160	MML169R3016	432503	135,90	MML169R4016	432644	169,80	1
16 - 20	200	MML169R3020	432506	135,90	MML169R4020	432647	169,80	1
20 - 25	250	MML169R3025	432611	135,90	MML169R4025	432650	169,80	1
25.6 - 32	320	MML169R3032	432614	135,90	MML169R4032	432653	169,80	1
32 - 40	400	MML169R3040	432617	135,90	MML169R4040	432656	169,80	1
40 - 50	500	MML169R3050	432626	135,90	MML169R4050	432659	169,80	1
50.4 - 63	630	MML169R3063	432629	135,90	MML169R4063	432662	169,80	1
64 - 80	800	MML169R3080	432632	146,10	MML169R4080	432671	179,70	1
80 - 100	1000	MML169R3100	432635	146,10	MML169R4100	432674	179,70	1
100 - 125	1250	MML169R3125	432638	236,10	MML169R4125	432677	292,20	1
128 - 160	1600	MML169R3160	432641	323,70	MML169R4160	432680	404,40	1
<b>MML169N, 36kA</b>								
12.8 - 16	160	MML169N3016	430162	204,33	MML169N4016	430225	261,07	1
16 - 20	200	MML169N3020	430164	204,33	MML169N4020	430227	261,07	1
20 - 25	250	MML169N3025	430166	204,33	MML169N4025	430229	261,07	1
25.6 - 32	320	MML169N3032	430168	204,33	MML169N4032	430231	261,07	1
32 - 40	400	MML169N3040	430170	240,49	MML169N4040	430233	308,41	1
40 - 50	500	MML169N3050	430180	240,49	MML169N4050	430242	308,41	1
50.4 - 63	630	MML169N3063	432951	240,49	MML169N4063	432963	308,41	1
64 - 80	800	MML169N3080	432954	255,19	MML169N4080	432966	312,82	1
80 - 100	1000	MML169N3100	432957	255,19	MML169N4100	432969	312,82	1
100 - 125	1250	MML169N3125	432960	363,97	MML169N4125	432972	423,65	1
128 - 160	1600	MML169N3160	433603	392,49	MML169N4160	433605	479,81	1
<b>MML169S, 50kA</b>								
12.8 - 16	160	MML169S3016	430617	208,50	MML169S4016	430739	266,40	1
16 - 20	200	MML169S3020	430619	208,50	MML169S4020	430741	266,40	1
20 - 25	250	MML169S3025	430621	208,50	MML169S4025	430743	266,40	1
25.6 - 32	320	MML169S3032	430623	208,50	MML169S4032	430745	266,40	1
32 - 40	400	MML169S3040	430625	245,40	MML169S4040	430747	314,70	1
40 - 50	500	MML169S3050	430627	245,40	MML169S4050	430749	314,70	1
50.4 - 63	630	MML169S3063	430629	245,40	MML169S4063	430751	314,70	1
64 - 80	800	MML169S3080	430632	260,40	MML169S4080	430754	319,20	1
80 - 100	1000	MML169S3100	430635	260,40	MML169S4100	430757	319,20	1
100 - 125	1250	MML169S3125	430638	371,40	MML169S4125	430760	432,30	1
128 - 160	1600	MML169S3160	433574	400,50	MML169S4160	433592	489,60	1

## Αυτόματοι διακόπτες MC259 έως 250A

Μέγεθος FE έως 250A  
(Θερμομαγνητικός)

- » Με ρυθμιζόμενα θερμικά (0,8 - 1In) και μαγνητικά (5 - 10In)
- » Διατίθενται και διακόπτες με ικανότητα διακοπής βραχυκυκλώματος 80kA
- » Διατίθενται ειδικές εκδόσεις διακοπών για προστασία γεννήτριας και κινητήρα



Θερμική Ρύθμιση (A)	Μαγνητικό (A)	3-pole			4-pole			Συσκευασία
		Τύπος	Κωδικός	Τιμή €	Τύπος	Κωδικός	Τιμή €	
<b>MCS259, 50kA</b>								
160 - 200	200	MCS259S3200	432981	688,80	MCS259S4200	433081	888,00	1
200 - 250	250	MCS259S3250	432984	691,80	MCS259S4250	433084	890,70	1

# Αυτόματοι διακόπτες ισχύος κλειστού τύπου

## Αυτόματοι διακόπτες MC259 έως 250A

**Μέγεθος FE έως 250A (Ηλεκτρονικός)**

- » Με ρυθμιζόμενη ηλεκτρονική μονάδα προστασίας PremEon (θερμική ρύθμιση Ir: 0,3 - 1In, μαγνητική ρύθμιση Im: 2 - 13Ir) και στιγμιαίο 14χIn.
- » Διατίθενται και διακόπτες με ικανότητα διακοπής βραχυκυκλώματος 80kA
- » Διατίθενται ειδικές εκδόσεις διακοπών για προστασία γεννήτριας και κινητήρα
- » Προστασία γραμμής ή κινητήρα



In (A)	Θερμ. (A)	Μαγν. (A)	3-pole			4-pole			Συσκευασία
			Τύπος	Κωδικός	Τιμή €	Τύπος	Κωδικός	Τιμή €	
<b>50kA</b>									
63	19-63	50-819	MCA169S3063	437641	547,20	MCA169S4063	437645	676,80	1
125	37-125	100-1625	MCA169S3125	437649	547,20	MCA169S4125	437653	676,80	1
160	48-160	128-2080	MCA169S3160	437657	589,80	MCA169S4160	437661	754,80	1
250	75-250	200-3250	MCA259S3250	437673	758,70	MCA259S4250	437677	897,30	1

## Αυτόματοι διακόπτες MC409/639 έως 630A

**Μέγεθος FG έως 630A (Ηλεκτρονικός)**

- » Με ρυθμιζόμενη ηλεκτρονική μονάδα προστασίας PremEon (θερμική ρύθμιση Ir: 0,3 - 1In και μαγνητική ρύθμιση Im: 2 - 10Ir).
- » Διατίθενται ειδικές εκδόσεις διακοπών για προστασία γεννήτριας και κινητήρα
- » Προστασία γραμμής
- » Για διακόπτες προστασίας κινητήρων 400/630A, επικοινωνήστε μαζί μας



In (A)	Θερμ. (A)	Μαγν. (A)	3-pole			4-pole			Συσκευασία
			Τύπος	Κωδικός	Τιμή €	Τύπος	Κωδικός	Τιμή €	
<b>50kA</b>									
400	120-400	240-4000	MCA409S3400	438536	1436,70	MCA409S4400	438540	1825,50	1
630	189-630	380-6300	MCA639S3630	438552	1871,70	MCA639S4630	438556	2367,00	1







## Αυτόματοι διακόπτες MCL έως 1250A (Θερμομαγνητικός)



In(A)	Θερμική Ρύθμιση (A)	Μαγνητικό (A)	3-pole			4-pole			Συσκευασία
			Τύπος	Κωδικός	Τιμή €	Τύπος	Κωδικός	Τιμή €	
<b>50kA</b>									
800	640-800	3200-8000	MCL809S3800	435317	K.E.	MCL809S4800	435479	K.E.	1
1000	800-1000	4000-10000	MCL1259S31000	436313	K.E.	MCL1259S41000	435413	K.E.	1
1250	1000-1250	5000-12500	MCL1259S31250	434717	K.E.	MCL1259S41250	435681	K.E.	1
<b>50kA Ηλεκτρονικός</b>									
1600	640-1600	960-16000	MCE1609S31600	435389	K.E.	MCE1609S41600	435443	K.E.	1

# Εξαρτήματα αυτομάτων διακοπών κλειστού τύπου

## Εξαρτήματα για αυτόματους διακόπτες ισχύος Record Plus

	Μέγεθος Διακόπτη	Περιγραφή - Τοποθέτηση	Τύπος	Κωδικός	Τιμή €	Συσκευασία
<b>Πηνία</b>						
	FD/FE/FG	Εργασίας 220/240V AC, 250V DC	FASHTN	430852	79,68	1
	FK	Εργασίας 220/240V AC, 220/250V DC	FNSHTN	435696	79,68	1
	FD/FE/FG	Έλλειψης Τάσης 220/240V AC, 250V DC	FAUVRN	430870	104,64	1
	FK	Έλλειψης Τάσης 230V AC	FNUVR6	435699	104,64	1
» Διατίθενται επίσης και σε άλλες τάσεις κατόπιν ερωτήσεως.						
<b>Μοτέρ</b>						
	FD (έως 160A)	220/250V AC/DC	F/MM9-220U	430938	332,80	1
	FE (160 - 250A)	220/250V AC/DC	F/M92-220U	432064	522,24	1
	FG (400 - 630A)	220/250V AC/DC	F/M96-220U	432829	1174,40	1
	FK (800 - 1250A)	Μοτέρ 230V AC	F/M98-230A	436883	1632,00	1
	FK (1600A)	Μοτέρ 230V AC	F/M9K-230A	436887	1632,00	1
	FK (800 - 1600A) 3P	Αντάπτορας τοποθέτησης μοτέρ σε 3p διακόπτη FK	FKUE3	434801	144,32	1
	FK (800 - 1600A) 4P	Αντάπτορας τοποθέτησης μοτέρ σε 4p διακόπτη FK	FKUE4	434802	144,32	1
» Απαιτείται για κάθε παραγγελία μοτέρ FK.						
<b>Περιστροφικά Χειριστήρια</b>						
	FD	Σε πόρτα πίνακα	MRBG/MM9	436476	85,44	1
	FE	Σε πόρτα πίνακα	MRBG/M92	436493	108,16	1
	FG	Σε πόρτα πίνακα	MRBG/M96	436506	128,32	1
	FK	Σε πόρτα πίνακα	MRBG/M9K	436519	232,64	1
» Επιτρέπει την τοποθέτηση του διακόπτη σε max βάθος 350mm (από πόρτα έως βάση στήριξης).						
<b>Διαχωριστές φάσεων</b>						
	FD	έως 160A	FDJP	430957	35,60	1
	FE	έως 250A	FEJP	432085	42,24	1
	FG	έως 630A	FGJP	432852	59,52	1
	FK	έως 1600A	FNJF	434804	241,92	1
» Σετ 12 τεμαχίων (Για 3 και 4 - pole)						
<b>Ράγα ανύψωσης αυτ. ασφαλειών</b>						
	FD	Μήκος = 354mm (18 mod)	FDKE	617947	12,50	1
	» Για τοποθέτηση αυτόματου διακόπτη FD (έως 160A) σε πίνακα με μετώπη ραγούλικου					
<b>Βοηθητικές Επαφές</b>						
	FD/FE/FG	1A - Αριστερά	FAS10L	430834	21,76	1/10
	FD/FE/FG	1A - Δεξιά	FAS10R	430837	21,76	1/10
	FD/FE/FG	1K - Αριστερά	FAS01L	430828	21,76	1/10
	FD/FE/FG	1K - Δεξιά	FAS01R	430831	21,76	1/10
	FD/FE/FG	1A - Σφάλματος, μον. προστασίας <sup>(1)</sup>	FABAT10	430818	22,40	1/10
	FD/FE/FG	1K - Σφάλματος, μον. προστασίας <sup>(1)</sup>	FABAT01	430815	22,40	1/10
	FE (θερμομαγνητικός)	1K - Σφάλματος, μον. προστασίας <sup>(1)</sup>	FEBAT01	430969	22,40	1/10
	FE/FG	1A - Σφάλματος, μηχανισμού <sup>(2)</sup>	FABAM10	432003	22,40	1/10
	FE/FG	1K - Σφάλματος, μηχανισμού <sup>(2)</sup>	FABAM01	432000	22,40	1/10
	FK	1CO - (Μεταγωγ.) - δεξιά	FNS11R	436401	45,60	1/10
	FK	1CO - (Μεταγωγ.) σφάλματος δεξιά	FNBA11R	435761	49,80	1/10
	<sup>(1)</sup> Η επαφή σφάλματος μονάδας προστασίας σηματοδοτεί την πτώση (trip), λόγω υπερφόρτισης, βραχυκυκλώματος ή διαρροής.					
<sup>(2)</sup> Η επαφή σφάλματος μηχανισμού, σηματοδοτεί την πτώση (trip), λόγω υπερφόρτισης βραχυκυκλώματος ή διαρροής, λειτουργίας πηνίου εργασίας ή ελλείψεως τάσεως, ή λειτουργίας του πλήκτρου δοκιμής (trip) στην πρόσοψη του διακόπτη.						

## Βάση Plug-in (Βυσματωτού Τύπου)



Μέγεθος Διακόπτη	3-pole			4-pole			
	Τύπος	Κωδικός	Τιμή €	Τύπος	Κωδικός	Τιμή €	Συσκευασία
FD (έως 160A)	RC3/MM9	430893	150,40	RC4/MM9	430896	200,32	1
FE (έως 250A)	RC3/M92	432034	189,44	RC4/M92	432037	237,44	1
FG (έως 630A)	RC3/M96	430944	501,44	RC4/M96	431064	662,72	1

## Εξαρτήματα αυτομάτων διακοπών κλειστού τύπου

## Ρελέ Διαρροής για αυτόματους διακόπτες ισχύος

» Προσαρμογή στο κάτω μέρος του διακόπτη



Μέγεθος Διακόπτη	Τύπος	Κωδικός	3-pole		4-pole		Συσκευασία
			Τιμή €	Τύπος	Κωδικός	Τιμή €	
FD ≥ 36kA(έως 160A)	DB3/MM9-2	431078	284,80	DB4/MM9-2	431084	427,20	1
FE (έως 160A)	DB3/M91-2	431136	479,36	DB4/M91-2	431159	523,20	1
FE (έως 250A)	DB3/M92-2	431139	575,04	DB4/M92-2	431161	596,80	1
FG (έως 630A)	DB3/M96-2	431172	652,16	DB4/M96-2	431181	705,60	1

## Προστατευτικά καλύμματα πόλων

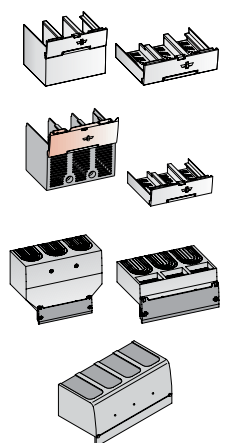

Περιγραφή	Τύπος	Κωδικός	3-pole		4-pole		Συσκευασία
			Τιμή €	Τύπος	Κωδικός	Τιμή €	
<b>FD (έως 160A)</b>							
Μακριά (σετ 2 τεμ)	FDJL3	430951	23,68	FDJL4	430954	32,32	1
Κοντά (σετ 2 τεμ)	FDJS3	430960	20,48	FDJS4	430963	27,20	1
<b>FE (έως 250A)</b>							
Μακριά (σετ 2 τεμ)	FEJL3	432079	26,88	FEJL4	432082	35,52	1
Κοντά (σετ 2 τεμ)	FEJS3	432088	25,60	FEJS4	432091	32,96	1
<b>FG (έως 630A)</b>							
Ενδιάμεσα (σετ 2 τεμ)	FGJM3	432846	52,48	FGJM4	432849	63,68	1
Κοντά (σετ 2 τεμ)	FGJS3	432855	39,36	FGJS4	432858	51,52	1
<b>FK (έως 1600A)</b>							
Μακριά (σετ 2 τεμ)	FNJL3	435716	132,80	FNJL4	435719	152,00	1

## Πλαίσια πόρτας πίνακα (Φλάντζες)







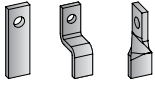

Περιγραφή	Τύπος	Κωδικός	3-pole		4-pole		Συσκευασία
			Τιμή €	Τύπος	Κωδικός	Τιμή €	
<b>FD (έως 160A)</b>							
Για αυτόματο διακόπτη και ρελέ διαρροής	FDF3	430941	11,10	FDF4	430942	12,80	1
Για περιστροφικό χειριστήριο	FDFH	430829	21,12	FDFH	430829	21,12	1
Για μοτέρ	FDFE	432010	26,56	FDFE	432010	26,56	1
<b>FE (έως 250A)</b>							
Για αυτόματο διακόπτη	FEFF3	432067	14,72	FEFF4	432068	15,36	1
Για ρελέ διαρροής	FEFF3	432067	14,72	FEFF4	432068	15,36	1
Για περιστροφικό χειριστήριο	FDFH	430829	21,12	FDFH	430829	21,12	1
Για μοτέρ	FEFE	430943	16,64	FEFE	430943	16,64	1
<b>FG (έως 630A)</b>							
Για αυτόματο διακόπτη	FGFT	432836	14,40	FGFT	432836	14,40	1
Για περιστροφικό χειριστήριο	FGFH	430545	40,64	FGFH	430545	40,64	1
Για μοτέρ	FGFE	430544	28,80	FGFE	430544	28,80	1
<b>FK (έως 1600A)</b>							
Για αυτόματο διακόπτη	FNFT	435715	28,16	FNFT	435715	28,16	1
Για περιστροφικό χειριστήριο	FNFH	435714	62,08	FNFH	435714	62,08	1
Για μοτέρ	FNFE	435713	52,48	FNFE	435713	52,48	1

# Εξαρτήματα αυτομάτων διακοπών κλειστού τύπου

## Ακροδέκτες Προέκτασης (Μπαράκια)

» Κάθε κωδικός αντιστοιχεί σε 1 σετ 3 τμχ. για 3-pole διακόπτη και 4 τμχ. για 4-pole διακόπτη

Περιγραφή	3-pole			4-pole			Συσκευασία
	Τύπος	Κωδικός	Τιμή €	Τύπος	Κωδικός	Τιμή €	
<b>FD (έως 160A)</b>							
 Επίπεδοι	FDBES3	430887	27,87	FDBES4	430888	37,17	1
Υπερψωμένοι	FDBEH3	430885	34,72	FDBEH4	430886	46,13	1
Με περιστροφή 90°	FDBEA3	430883	34,72	FDBEA4	430884	46,13	1
Πλάγιας έκτασης, Πλευρική απόσταση 35mm	FDBSS3	430891	36,16	FDBSS4	430892	48,32	1
 Ακροδέκτης καλωδίου Cu/Al 95mm <sup>2</sup>	FDTCA1316	433400	56,00	FDTCA1416	433401	74,56	1
<b>FE (έως 250A)</b>							
 Επίπεδοι	FEBES3	432026	35,52	FEBES4	432027	47,36	1
Υπερψωμένοι	FEBEH3	432024	39,58	FEBEH4	432025	52,76	1
Με περιστροφή 90°	FEBEA3	432022	39,58	FEBEA4	432023	52,76	1
Με γωνία 45°	FEBE43	432018	39,58	FEBE44	432019	52,76	1
Με γωνία 90°	FEBE93	432020	39,58	FEBE94	432021	52,76	1
Πλάγιας έκτασης, Πλευρική απόσταση 45mm	FEBSS3	432032	40,64	FEBSS4	432033	54,40	1
 Ακροδέκτης καλωδίου Cu/Al - 70-185mm <sup>2</sup> (σετ 3/πολικού αυτ. Διακόπτη)	FETCA1323	432160	32,96	-	-	-	1
Ακροδέκτης καλωδίου Cu/Al - 70-185mm <sup>2</sup> (σετ 4/πολικού αυτ. Διακόπτη)	FETCA1423	432161	43,84	-	-	-	1
<b>FG (έως 630A)</b>							
 Επίπεδοι	FGBES3	431696	40,64	FGBES4	431697	54,40	1
Υπερψωμένοι	FGBEH3	431691	50,56	FGBEH4	431695	67,52	1
Με περιστροφή 90°	FGBEA3	431686	53,12	FGBEA4	431690	70,40	1
Πλάγιας έκτασης, Πλευρική απόσταση 52,5mm	FGBSS3	431981	53,12	FGBSS4	431982	73,60	1
 Ακροδέκτης καλωδίου 240mm <sup>2</sup> ή 2x95mm <sup>2</sup>	FGTCA1327	435107	83,41	FGTCA1427	435116	111,18	1
Ακροδέκτης για 2 καλώδια 1x240mm <sup>2</sup> και ένα 1x300mm <sup>2</sup>	FGTCA230B	433412	107,52	FGTCA240B	433413	142,40	1
<b>FK (έως 1600A)</b>							
 Επίπεδοι για FK800 - FK1250	FNBES3P	435706	179,84	FNBES4P	435707	240,00	1
Επίπεδοι για FK1250 - FK1600	FNBES3R	433420	194,24	FNBES4R	433422	242,88	1
Πλάγιας έκτασης για FK800 - FK1250	FNBSS3P	435708	240,64	FNBSS4P	435711	321,28	1
Πλάγιας έκτασης για FK1250 - FK1600	FNBSS3R	435710	317,44	FNBSS4R	435712	354,88	1

# Μεταγωγικοί διακόπτες φορτίου I-0-II

## Τετραπολικό (4P) μεταγωγικό διακόπτες φορτίου (Χειροκίνητοι)

» Περιλαμβάνουν χειριστήριο πόρτας πίνακα, άξονα και 4 καλύμματα εμπρόσθιων επαφών



Ονομ. Ένταση AC23	Τύπος	Κωδικός	Τιμή €	Συσκευασία
200A	CKS	ECKS020040334	399,50	1
250A	CKS	ECKS025040334	430,00	1
400A	CKS	ECKS040040334	552,40	1
630A	CKS	ECKS063040334	737,50	1
800A	CKS	ECKS080040334	1105,00	1
1000A	CKS	ECKS100040334	1550,00	1
1250A	CKS	ECKS125040334	1897,30	1
1600A	CKS	ECKS160040334	2595,00	1

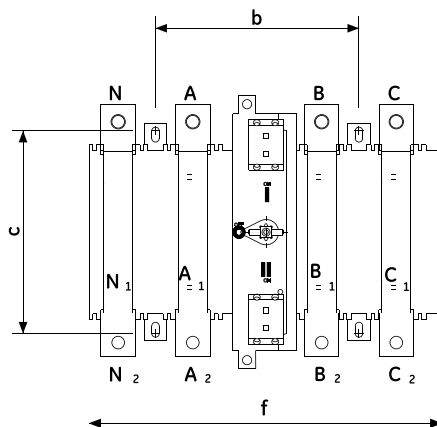
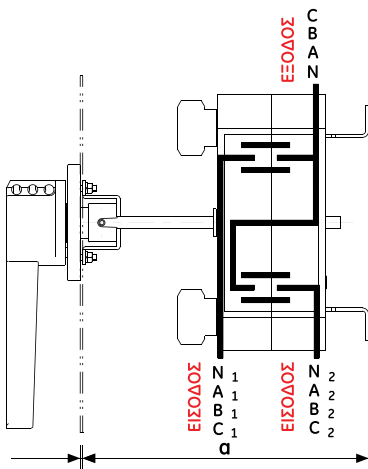

Τύπος	Διαστάσεις (mm)			
	a	b	c	f
CKS 160 A	198	136	146	230
CKS 200 A				
CKS 250 A	236	177	168	307
CKS 400 A	237			
CKS 630 A	238			
CKS 800 A	244	221	230	392
CKS 1000 A	246			
CKS 1250 A				
CKS 1600 A				



# Μεταγωγικοί διακόπτες φορτίου I-0-II

## Τετραπολικό (4P) μεταγωγικό διακόπτες φορτίου με κινητήρα τηλεχειρισμού

» Περιλαμβάνουν χειριστήριο εκτάκτου-χειροκίνητου χειρισμού σε περίπτωση απώλειας τάσης αυτοματισμού και 4 καλύμματα εμπρόσθιων επαφών



Όνομ. Ένταση AC23	Τύπος	Κωδικός	Τιμή €	Συσκευασία
200A	CKM	ECKM020040334	1290,00	1
250A	CKM	ECKM025040334	1595,00	1
400A	CKM	ECKM040040334	1870,00	1
630A	CKM	ECKM063040334	2176,00	1
800A	CKM	ECKM080040334	3067,00	1
1000A	CKM	ECKM100040334	3276,00	1
1250A	CKM	ECKM125040334	3825,00	1
1600A	CKM	ECKM160040334	4578,00	1

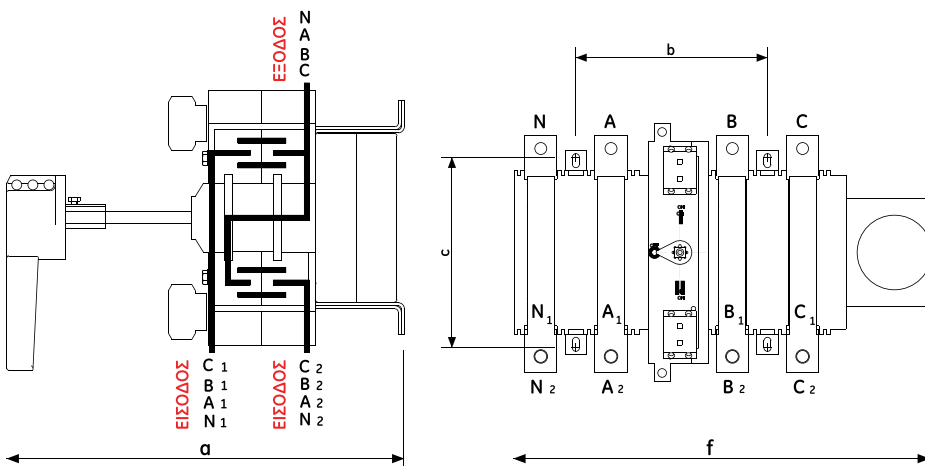

Τύπος	Διαστάσεις (mm)			
	a	b	c	f
CKM 160 A	289	136	146	303
CKM 200 A				
CKM 250 A	314	177	168	384
CKM 400 A	315			
CKM 630 A	316			
CKM 800 A	341			
CKM 1000 A	343	221	230	474
CKM 1250 A				
CKM 1600 A				





# Μεταγωγικοί διακόπτες φορτίου I-0-II

Τετραπολικός (4P) μεταγωγικός διακόπτης φορτίου με αυτόματο σύστημα μεταγωγής & κινητήρα τηλεχειρισμού

» Περιλαμβάνουν ελεγκτή αυτόματης μεταγωγής τύπου MNS, χειριστήριο εκτάκτου-χειροκίνητου χειρισμού σε περίπτωση απώλειας τάσης αυτοματισμού και 4 καλύμματα εμπρόσθιων επαφών



Όνομ. Ένταση AC23	Τύπος	Κωδικός	Τιμή €	Συσκευασία
200A	CKM	ECKM020040374	1861,00	1
250A	CKM	ECKM025040374	2038,00	1
400A	CKM	ECKM040040374	2153,00	1
630A	CKM	ECKM063040374	2315,00	1
800A	CKM	ECKM080040374	3134,00	1
1000A	CKM	ECKM100040374	3292,00	1
1250A	CKM	ECKM125040374	3711,00	1
1600A	CKM	ECKM160040374	4284,00	1

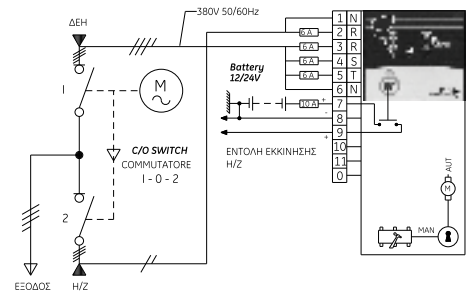
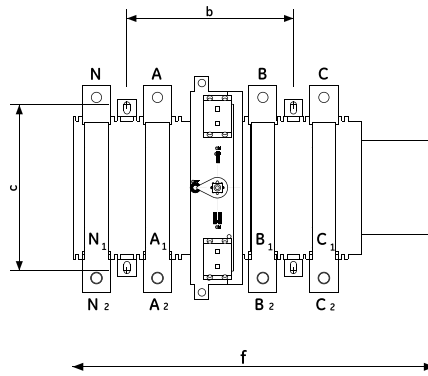
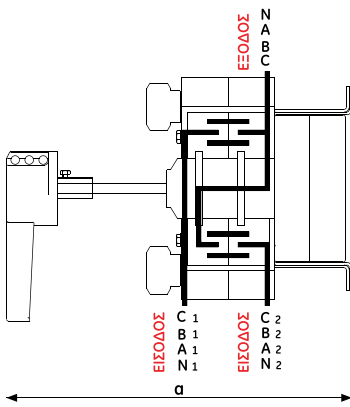

Τύπος	Διαστάσεις (mm)			
	a	b	c	f
CKM 160 A	289	136	146	303
CKM 200 A				
CKM 250 A	314	177	168	384
CKM 400 A				
CKM 630 A				
CKM 800 A				
CKM 1000 A	343	221	230	474
CKM 1250 A				
CKM 1600 A				

## Εξαρτήματα μεταγωγικών διακοπών CKS / CKM Contact Plasma



Για Διακόπτη	Περιγραφή	Κωδικός	Τιμή €	Συσκευασία
125A-630A	Άξονας Προέκτασης 180mm	EXT100180	15,81	1
	Άξονας Προέκτασης 240mm	EXT100240	19,78	1
	Άξονας Προέκτασης 280mm	EXT100280	23,76	1
800A-1600A	Άξονας Προέκτασης 180mm	EXT120180	18,06	1
	Άξονας Προέκτασης 240mm	EXT120240	26,02	1
	Άξονας Προέκτασης 280mm	EXT120280	33,98	1
125A-200A	Καλύμματα ακροδεκτών - Πάνω	EHKCS34	13,12	1
250A-630A	Καλύμματα ακροδεκτών - Κάτω	EHKCI34	13,12	1
	Καλύμματα ακροδεκτών - Πάνω	EHKCS44	20,32	1
800A-1600A	Καλύμματα ακροδεκτών - Κάτω	EHKCI44	20,32	1
	Καλύμματα ακροδεκτών - Πάνω	EHKCS54	31,08	1
125A-1600A	Καλύμματα ακροδεκτών - Κάτω	EHKCI54	31,08	1
	Βοηθητική επαφή 1A	EXNCAU1	16,24	1
	Βοηθητική επαφή 1K	EXNCAU2	16,24	1
	Βοηθητική επαφή 1A+1K	EXNCAU3	30,65	1



# Διακόπτες φορτίου 0-I

## Διακόπτες φορτίου για στήριξη σε ράγα DIN



Ονομ. ένταση AC 22A, 400V	3-pole			4-pole			Συσκευασία
	Τύπος	Κωδικός	Τιμή €	Τύπος	Κωδικός	Τιμή €	
63	SZD00363	731098	40,84	SZD00463	731099	52,15	1
80	SZD1380	731102	45,39				1
100	SZD13100	731106	64,62	SZD14100	731107	78,25	1
125	SZD13125	731110	72,37	SZD14125	731111	89,53	1
160	SZD23160	731127	127,00	SZD24160	731128	158,50	1
200	SZD23200	731131	141,50	SZD24200	731132	165,20	1

## Διακόπτες φορτίου INP (250A έως 2000A)

- » Οι διακόπτες περιλαμβάνουν ενσωματωμένο περιστροφικό χειριστήριο
- » Τοποθέτηση σε πλάκα στήριξης



Τύπος	Ονομ. ένταση AC 22A, 400V	3-pole		4-pole		Συσκευασία
		Κωδικός	Τιμή €	Κωδικός	Τιμή €	
INP	250	EINP02503300A	167,00	EINP02504302A	209,00	1
INP	400	EINP04003300A	224,00	EINP04004302A	269,00	1
INP	630	EINP06303300A	299,00	EINP06304302A	395,00	1
INP	800	EINP08003300A	459,00	EINP08004302A	564,00	1
INP	1000	EINP10003300A	780,00	EINP10004302A	1006,00	1
INP	1250	EINP12503300A	870,00	EINP12504302A	1031,00	1
INP	1600	EINP16003300A	1108,00	EINP16004302A	1359,00	1
INP	2000	EINP20003300A	1920,00	EINP20004302A	2108,00	1

## Εξαρτήματα για σειρά INP



Για διακόπτη	Τοποθέτηση - Περιγραφή	Κωδικός	Τιμή €	Συσκευασία
250-400A / 3p	Καλύμματα ακροδεκτών	EXNC33P	46,17	1
630-1000A / 3p	Καλύμματα ακροδεκτών	EXNC43P	70,88	1
1250-2000A / 3p	Καλύμματα ακροδεκτών	EXNC53P	106,26	1
250-400A / 4ος πόλος	Καλύμματα ακροδεκτών	EXNC34P	49,74	1
630-1000A / 4ος πόλος	Καλύμματα ακροδεκτών	EXNC44P	79,94	1
1250-2000A / 4ος πόλος	Καλύμματα ακροδεκτών	EXNC54P	122,43	1
250-400A	Άξονας προέκτασης 180mm	EXT100180	15,58	1
630-2000A	Άξονας προέκτασης 180mm	EXT120180	17,82	1

# Ασφαλειοαποζεύκτες φορτίου

## Ασφαλειοαποζεύκτες φορτίου

» Με μικρό βάθος εντοιχισμού



Μέγεθος NH-Φυσιγγίων	Ονομ. ένταση για 690V~	Τύπος	Κωδικός	Τιμή €	Συσκευασία
No. 000	160A	NH-Latr 000	340500	44,68	1
No. 00	160A	SILAS NH 00	340770	66,13	1
No. 1	250A	SILAS NH 1	341700	155,86	1
No. 2	400A	SILAS NH 2	342700	249,05	1
No. 3	630A	SILAS NH 3	343700	293,68	1

## Κατακόρυφοι τριπολικό ασφαλειοαποζεύκτες φορτίου

» Προσφέρουν μείωση του χρόνου και του κόστους εγκατάστασης  
» Απευθείας στήριξη στους ζυγούς Cu



Μέγεθος NH-Φυσιγγίων	Ονομ. ένταση για 690V~	Απόσταση ζυγών στήριξης (mm)	Τύπος	Κωδικός	Τιμή €	Συσκευασία
No. 00	160A	100	E <sup>3</sup>	38054-0020	152,58	1
No. 00	160A	185	E <sup>3</sup>	38064-0020	192,68	1
No. 1	250A	185	E <sup>3</sup>	38016-0020	364,63	1
No. 2	400A	185	E <sup>3</sup>	38026-0020	369,81	1
No. 3	630A	185	E <sup>3</sup>	38036-0020	424,11	1

## Εξαρτήματα



Περιγραφή	Τύπος	Κωδικός	Τιμή €	Συσκευασία
Βοηθητική επαφή ένδειξης θέσης (NO ή NC)	E <sup>3</sup> Zub.	36375-0010	44,44	1
Κάλυμμα ακροδεκτών 00/100	E <sup>3</sup> Zub.	36400-0010	4,94	1
Κάλυμμα ακροδεκτών 00/185	E <sup>3</sup> Zub.	36402-0010	4,94	1
Κάλυμμα ακροδεκτών 1-2-3/185	E <sup>3</sup> Zub.	36435-0010	75,00	1

# Μαχαιρωτές Ασφάλειες

## Μαχαιρωτές ασφάλειες ETI 500V gL

» Διαθέτουν ένδειξη τήξης στο πάνω και στο μεσαίο μέρος



Μέγεθος	Ον. Ένταση	Κωδικός	Τιμή €	Συσκευασία
Μαχ. Ασφάλειες Νο. 000	20A	4181206	5,20	3/120
Μαχ. Ασφάλειες Νο. 000	25A	4181207	3,93	3/120
Μαχ. Ασφάλειες Νο. 000	35A	4181209	3,93	3/120
Μαχ. Ασφάλειες Νο. 000	40A	4181210	3,93	3/120
Μαχ. Ασφάλειες Νο. 000	50A	4181211	3,93	3/120
Μαχ. Ασφάλειες Νο. 000	63A	4181212	3,93	3/120
Μαχ. Ασφάλειες Νο. 000	80A	4181213	4,39	3/120
Μαχ. Ασφάλειες Νο. 000	100A	4181214	4,39	3/120
Μαχ. Ασφάλειες Νο. 00	125A	4182215	5,32	3/60
Μαχ. Ασφάλειες Νο. 00	160A	4182216	5,32	3/60
Μαχ. Ασφάλειες Νο. 1	160A	4184216	8,79	3/45
Μαχ. Ασφάλειες Νο. 1	200A	4184217	9,02	3/24
Μαχ. Ασφάλειες Νο. 1	250A	4184219	9,02	3/24
Μαχ. Ασφάλειες Νο. 2	250A	4185219	10,75	3/24
Μαχ. Ασφάλειες Νο. 2	315A	4185222	13,30	3/15
Μαχ. Ασφάλειες Νο. 2	400A	4185224	13,30	3/15
Μαχ. Ασφάλειες Νο. 3	500A	4186231	25,90	3/12
Μαχ. Ασφάλειες Νο. 3	630A	4186233	25,90	3/12
Μαχ. Ασφάλειες Νο. 4	800A	4116103	77,47	3/12
Μαχ. Ασφάλειες Νο. 4	1000A	4116104	81,86	3/12

## Βάσεις μαχαιρωτών ασφαλειών

Μέγεθος	Ον. Ένταση	Κωδικός	Τιμή €	Συσκευασία	
<b>1-pole</b>					
	No. 00	160A	4123000	7,28	3/120
	No. 1	250A	4123100	16,42	3/42
	No. 2	400A	4123200	24,51	3/30
	No. 3	630A	4123300	39,31	3/24
<b>3-pole</b>					
	No. 00	160A	4132100	23,70	1/25
	No. 1	250A	4132200	54,11	1/10
	No. 2	400A	4132300	95,96	1/6
	No. 3	630A	4132400	130,65	1/6

## Λαβή μαχαιρωτών ασφαλειών



Τύπος	Ον. Ένταση	Κωδικός	Τιμή €	Συσκευασία
R 00-3	2-630	4941111	24,69	10

# Πυκνωτές διόρθωσης συντελεστή ισχύος (cosφ)

## Τριφασικοί πυκνωτές διόρθωσης συνμητόνου (Βαρελάκι)

IP20 

### IEC 831-1/2

- » Ξηρού τύπου - Αυτοθεραπευόμενοι
- » 1,5 έως 50KVAR (MODULO XD), 0,5 έως 10KVAR (MODULO XDmini), 5 έως 50KVAR (F50)
- » Διηλεκτρικές απώλειες  $\leq 0,2W/KVAR$
- » Με αντιστάσεις εκφόρτισης
- » Διατίθενται σε ονομαστικές τάσεις 400 έως 800V (MODULO XD) και 415V έως 525V (F50)

MODULO XD (U <sub>ov</sub> =440V)	Ισχύς KVAR		Διαστάσεις ΔxY(mm)	Προτεινόμενη Ασφάλεια (A)	Ελάχιστη Διατομή Καλωδίου (mm <sup>2</sup> )	Κωδικός	Τιμή €	Συσκευασία
	440 V	400 V						
	1,5	1,24	65x165	6	1,5	416.46.3023	40,86	1
	2,5	2,07	65x165	10	1,5	416.46.3033	43,58	1
	5	4,13	75x165	16	2,5	416.46.3053	56,48	1
	7,5	6,20	75x255	20	4	416.46.3083	66,67	1
	10	8,27	75x255	25	4	416.46.3103	71,87	1
	12,5	10,33	85x255	25	6	416.46.3153	82,29	1
	15	12,40	90x255	35	6	416.46.3203	93,72	1
	20	16,53	100x255	40	10	416.46.3263	111,38	1
	25	20,66	116x255	50	16	416.46.3313	131,18	1
	30	24,80	116x290	63	16	416.46.3363	158,12	1
	40	31,60	116x370	80	25	416.46.3373	176,34	1
	45	36,45	116x370	100	35	416.46.3378	186,64	1
	50	40,50	125x370	125	35	416.46.3383	209,51	1

### MODULO XDmini



	0,5	0,34	50x150	2	1,5	416.12.3010	22,64	1
	1	0,83	50x150	4	1,5	416.12.3020	23,77	1
	1,5	1,24	50x150	6	1,5	416.12.3040	24,90	1
	2,5	2,07	60x150	10	1,5	416.12.3060	28,52	1
	5	4,13	75x175	16	2,5	416.12.3130	39,28	1
	7,5	6,20	75x265	20	4	416.12.3150	50,37	1
	10	8,27	75x265	25	4	416.12.3170	53,42	1

## Τριφασικοί πυκνωτές διόρθωσης συνμητόνου (Συστοιχία)

F50 (U <sub>ov</sub> =450V)	Ισχύς KVAR		Διαστάσεις ΜxΠxY(mm)	Προτεινόμενη Ασφάλεια (A)	Ελάχιστη Διατομή Καλωδίου (mm <sup>2</sup> )	Κωδικός	Τιμή €	Συσκευασία
	450 V	400 V						
	5	4	200x79x218	16	2,5	415.04.7110	86,81	1
	10	7,9	200x79x218	25	4	415.04.7115	101,64	1
	12,5	9,9	200x79x218	25	6	415.04.7118	106,62	1
	15	11,9	200x79x218	35	6	415.04.7120	111,60	1
	20	15,8	200x79x218	40	10	415.04.7125	126,43	1
	25	19,8	200x148x218	50	16	415.04.7130	210,75	1
	30	23,7	200x148x218	63	16	415.04.7135	228,07	1
	40	31,6	200x148x218	80	25	415.04.7140	255,45	1
	50	39,5	200x217x218	125	35	415.04.7145	359,48	1

## Ρελέ πυκνωτών

- » Τηλεχειριζόμενοι διακόπτες αέρος (ρελέ) ειδικοί για την ζεύξη - απόζευξη πυκνωτών.
- » Διαθέτουν προ-επαφές με αντιστάσεις περιορισμού του ρεύματος ζεύξης των πυκνωτών.



Βοηθητικές Επαφές Ανοικτές	Επαφές Κλειστές	Ισχύς Πυκνωτή 400V/50Hz	Κωδικός	Τιμή €	Συσκευασία
1	1	12,5KVAR	315.99.1143	44,82	1
1	1	20KVAR	315.99.1142	67,23	1
1	1	25KVAR	315.99.1141	69,50	1
1	2	40KVAR	315.99.1140	136,73	1
1	2	60KVAR	315.99.1139	186,08	1

# Ρυθμιστές αέργου ισχύος

## Ηλεκτρονικοί ρυθμιστές αέργου ισχύος

- » Αυτόματη αναγνώριση φοράς σύνδεσης μετασχηματιστή εντάσεως
- » Αυτόματη ρύθμιση ευαισθησίας (c/k)
- » Αυτόματη αναγνώριση ισχύος πυκνωτών
- » Αυτόματη εισαγωγή της κατάλληλης ακολουθίας, ανάλογα με την ισχύ των πυκνωτών (1:1:1 ή 1:2:2 ή 1:2:4)
- » Εγσωματωμένες προστασίες από υπέρταση, υπερθέρμανση, υπερφόρτιση λόγω αρμονικών, έλλειψη τάσης
- » Λειτουργεί και ως αναλυτής ενέργειας, αφού προσφέρει μετρήσεις cosφ, I, V, KW, KVAR, THΔ.
- » Μνήμη αριθμού λειτουργιών ρελέ, έλεγχος ανεμιστήρα, ένδειξη θερμοκρασίας πίνακα, σύνδεση σε δίκτυο (RS485)
- » R5 - R8 Εύκολος προγραμματισμός με SMARTPHONE

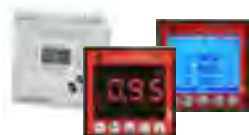

Τύπος	Βαθμίδες	Διαστάσεις	Κωδικός	Τιμή €	Συσκευασία
R5	5	96x96mm	415.98.4050 NNNN	145,89	1
R8	8	96x96mm	415.98.6080 NNNN	265,26	1
R14	14	144x144mm	415.98.8140 NNNN	541,79	1

## Πίνακας υπολογισμού ισχύος πυκνωτών για τη βελτίωση του συντελεστή ισχύος

Η βελτίωση του συντελεστή ισχύος μίας εγκατάστασης από την τιμή COSφ1 στην επιθυμητή τιμή COSφ2 επιτυγχάνεται από πυκνωτές συνολικής ισχύος  $Q=K \times P$  όπου:

- Q, Ισχύς πυκνωτών (KVAR).
- P, ενεργός ισχύς εγκατάστασης (KW).
- K, συντελεστής (βλ. Πίνακα).
- Ρα, άεργος ισχύς εγκατάστασης (KVAR).

Ισχύοντα Δεδομένα		Επιθυμητό COSφ2													
Ρα/P	COSφ1	0,7	0,75	0,8	0,82	0,84	0,86	0,88	0,9	0,92	0,94	0,96	0,98	1,0	
4,90	0,20	3,88	4,02	4,15	4,20	4,26	4,31	4,36	4,42	4,48	4,54	4,61	4,70	4,90	
3,88	0,25	2,86	2,99	3,13	3,18	3,23	3,28	3,33	3,39	3,45	3,51	3,58	3,67	3,88	
3,48	0,30	2,16	2,30	2,42	2,48	2,53	2,59	2,65	2,70	2,76	2,82	2,89	2,98	3,18	
2,68	0,35	1,66	1,80	1,93	1,98	2,03	2,03	2,14	2,19	2,25	2,31	2,38	2,47	2,68	
2,29	0,40	1,27	1,41	1,54	1,60	1,65	1,70	1,76	1,81	1,87	1,93	2,00	2,09	2,29	
1,98	0,45	0,97	1,11	1,24	1,29	1,34	1,40	1,45	1,50	1,56	1,62	1,69	1,78	1,99	
1,73	0,50	0,71	0,85	0,98	1,04	1,09	1,14	1,20	1,25	1,31	1,37	1,44	1,53	1,73	
1,64	0,52	0,62	0,76	0,89	0,95	1,00	1,05	1,11	1,16	1,22	1,28	1,35	1,44	1,64	
1,56	0,54	0,54	0,68	0,81	0,86	0,92	0,97	1,02	1,08	1,14	1,20	1,27	1,36	1,56	
1,48	0,56	0,46	0,60	0,73	0,78	0,84	0,89	0,94	1,00	1,05	1,12	1,19	1,28	1,48	
1,41	0,58	0,39	0,52	0,66	0,71	0,76	0,81	0,87	0,92	0,98	1,04	1,11	1,20	1,41	
1,33	0,60	0,31	0,45	0,58	0,64	0,69	0,74	0,80	0,85	0,91	0,97	1,04	1,13	1,33	
1,27	0,62	0,25	0,39	0,52	0,57	0,62	0,67	0,73	0,78	0,84	0,90	0,97	1,06	1,27	
1,20	0,64	0,18	0,32	0,45	0,51	0,56	0,61	0,67	0,72	0,78	0,84	0,92	1,00	1,20	
1,14	0,66	0,12	0,26	0,39	0,45	0,49	0,55	0,60	0,66	0,71	0,78	0,85	0,94	1,14	
1,08	0,68	0,06	0,20	0,33	0,38	0,43	0,49	0,54	0,60	0,65	0,72	0,79	0,88	1,08	
1,02	0,70		0,14	0,27	0,33	0,38	0,43	0,49	0,54	0,60	0,66	0,73	0,82	1,02	
0,96	0,72		0,08	0,22	0,27	0,32	0,37	0,43	0,48	0,54	0,60	0,67	0,76	0,96	
0,91	0,74		0,03	0,16	0,21	0,26	0,32	0,37	0,43	0,48	0,55	0,62	0,71	0,91	
0,86	0,76			0,11	0,15	0,21	0,26	0,32	0,37	0,43	0,50	0,56	0,65	0,86	
0,80	0,78			0,05	0,11	0,16	0,21	0,27	0,32	0,38	0,44	0,51	0,60	0,80	
0,75	0,80				0,05	0,10	0,16	0,21	0,27	0,33	0,39	0,46	0,55	0,75	
0,70	0,82					0,05	0,10	0,16	0,22	0,27	0,33	0,40	0,49	0,70	
0,65	0,84						0,05	0,11	0,16	0,22	0,28	0,35	0,44	0,65	
0,59	0,86							0,06	0,11	0,17	0,23	0,30	0,39	0,59	
0,54	0,88								0,06	0,11	0,17	0,25	0,33	0,54	
0,48	0,90									0,06	0,12	0,19	0,28	0,48	
0,43	0,92										0,06	0,13	0,22	0,43	
0,36	0,94											0,07	0,16	0,36	

**Παράδειγμα:**  $\cos\phi_1=0,7$  /  $P= 500KW$  ισχύς  
για διόρθωση σε  $\cos\phi_2=0,98$  απαιτούνται:  
 $Q= 0,82 \times 500KW = 410 KVAR$  πυκνωτές

# Πίνακες διόρθωσης συντελεστή ισχύος (cosφ)

## Πίνακες διόρθωσης συντελεστή ισχύος (cosφ)

- » Νέα σειρά 50-M αυτόματη ρύθμιση άεργου ισχύος σειράς SART&GO χωρίς όργανο στην πρόσοψη, με ένδειξη του αντισταθμισμένου φορτίου μέσω LED, αυτορυθμιζόμενος με αυτόματη εκκίνηση, κατάλληλος και για Φ/Β εφαρμογές
- » Οι πίνακες διόρθωσης cosφ DUCATI περιλαμβάνουν όλο τον απαραίτητο εξοπλισμό για μόνιμη ή αυτόματη αντιστάθμιση. (Γενικό διακόπτη φορτίου, ασφάλειες πυκνωτών, πυκνωτές, ρελέ πυκνωτών, αυτόματο ρυθμιστή cosφ.)
- » Διατίθενται επίσης: Σειρά 1600 R (έως 1600KVAr), Σειρά 170-ML/1000-RL (έως 1000KVAr με φίλτρα αρμονικών)

	Ισχύς (KVAr)	Ένταση (A)	Βαθμίδες πυκνωτών (KVAr)	Διαστάσεις (ΥxΠxΒ)mm	Κωδικός	Τιμή €	Συσκευασία
<b>F120-Μόνιμη αντιστάθμιση (Uon=450V)</b>							
	10	11	10	400x400x270	415.04.8107	402,04	1
	20	23	20	400x400x270	415.04.8110	452,29	1
	40	46	40	400x400x270	415.04.8115	577,93	1
	60	68	60	400x400x270	415.04.8120	741,26	1
<b>50-M Αυτόμ.αντιστάθμιση (Uon=415V)</b>							
	7,5	10	1,1+2,1+4,3	400x400x270	415.04.0015	833,73	1
	10	13	1,4+2,9+5,7	400x400x270	415.04.0020	844,26	1
	12,5	17	2,5+5+5	400x400x270	415.04.0025	936,62	1
	17,5	23	2,5+5+10	400x400x270	415.04.0030	952,46	1
<b>50-M Αυτόμ. αντιστάθμιση (Uon=450V)</b>							
	20	23	5+5+10	400x400x270	415.04.0210	954,84	1
	40	46	10+10+20	400x400x270	415.04.0225	1055,35	1
	50	57	10+20+20	400x400x270	415.04.0230	1130,73	1
<b>200-M Αυτόμ. αντιστάθμιση (Uon=450V)</b>							
	60	68	10+10+20+20	600x400x270	415.04.0235	1544,99	1
	80	91	10+10+20+40	600x400x270	415.04.0245	1732,88	1
	100	114	10+10+20+20+40	1000x400x270	415.04.0255	2249,01	1
	120	137	10+10+20+40+40	1200x400x270	415.04.0260	2650,82	1
	140	160	20+40+40+40	1200x400x270	415.04.0265	2852,29	1
	160	182	20+20+40+40+40	1200x400x270	415.04.0270	3052,63	1
	180	205	20+40+40+40+40	1400x400x270	415.04.0275	3353,71	1
	200	228	20+20+40+40+80	1400x400x270	415.04.0280	3555,18	1
<b>400-M Αυτόμ. αντιστάθμιση (Uon=450V)</b>							
	220	251	20+40+40+40+80	1470x800x400	415.04.0610N	5220,51	1
	260	297	20+40+40+80+80	1470x800x400	415.04.0620N	5748,63	1
	300	342	20+40+80+80+80	1470x800x400	415.04.0627N	6049,98	1
	360	411	40+80+80+80+80	1470x800x400	415.04.0635N	7108,67	1
	400	456	80+80+80+80+80	1470x800x400	415.04.0640N	7636,80	1

# Φίλτρα αρμονικών

## Φίλτρα αρμονικών DUCATI (Στραγαλιστικά πηνία) – P=7%



Ισχύς (KVA <sub>r</sub> )	Επαγωγιμότητα	Προτεινόμενος πυκνωτής	Κωδικός	Τιμή €	Συσκευασία
10	3 x 3,84	MODULO XD – 15kVar / 500V	315.99.1005	Κ.Ε.	1
15	3 x 2,55	MODULO XD – (10kVar+12.5kVar) / 500V	315.99.1012	Κ.Ε.	1
20	3 x 1,91	MODULO XD – (10kVar+20)kVar / 500V	315.99.1015	Κ.Ε.	1
25	3 x 1,53	MODULO XD – (15kVar+20)kVar) / 500V	315.99.1020	Κ.Ε.	1
40	3 x 0,96	MODULO XD – 3x20kVar / 500V	315.99.1025	Κ.Ε.	1
50	3 x 0,77	MODULO XD – 3x25kVar / 500V	315.99.1030	Κ.Ε.	1

## Πυκνωτές MODULO XD / 500V για σύνδεση με φίλτρα αρμονικών



Ισχύς (KVA <sub>r</sub> )	Ένταση (A)	Διαστάσεις (ΔxΥ) mm	Κωδικός	Τιμή €	Συσκευασία
10	11,5	75x255	416.46.4100	71,87	1
12,5	14,4	85x255	416.46.4150	82,29	1
15	17,3	90x255	416.46.4200	93,72	1
20	23,1	100x255	416.46.4260	111,38	1
25	28,9	116x255	416.46.4310	131,18	1



# Περιεχόμενα Γ Κεφαλαίου



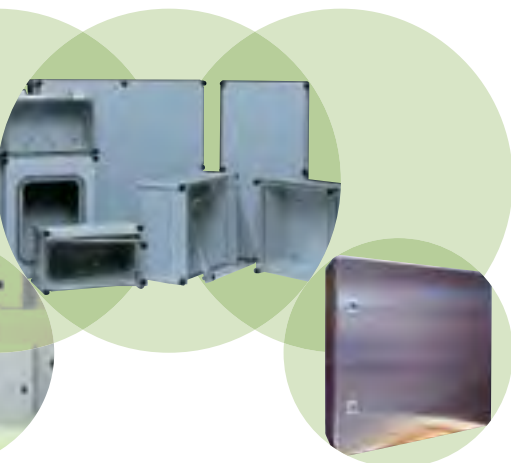

- Γ.2 Χωνευτοί οικιακοί πίνακες διανομής
- Γ.5 Επίτοιχοι οικιακοί πίνακες διανομής
- Γ.6 Εξωτερικοί μεταλλικοί πίνακες IP54
- Γ.8 Πίνακες διανομής Atlantic
- Γ.12 Στεγανοί πλαστικοί πίνακες IP65 / Εργοταξιακοί πίνακες
- Γ.13 Στεγανοί βιομηχανικοί θερμοπλαστικοί πίνακες IP65
- Γ.14 Πολυεστερικά στεγανά ερμάρια UCP IP66
- Γ.20 Πολυεστερικά στεγανά ερμάρια - πύλλαρ UDP IP65
- Γ.28 Μεταλλικοί πίνακες διανομής, σειρά Atlantic Plus
- Γ.19 Πολυεστερικά στεγανά κιβώτια ROC IP66
- Γ.18 Κουτιά διακλάδωσης
- Γ.32 Βιομηχανικά ερμάρια και πεδία nVent Hoffman
- Γ.35 Καινοτομίες επίτοιχων κιβωτίων
- Γ.36 Επίτοιχα μεταλλικά κιβώτια
- Γ.37 Εξαρτήματα για επίτοιχα μεταλλικά κιβώτια
- Γ.41 Επίτοιχα ανοξείδωτα κιβώτια
- Γ.43 Εξαρτήματα Ανοξείδωτων Κιβωτίων
- Γ.46 Επιδαπέδια Μεταλλικά Πεδία
- Γ.50 Επιδαπέδια Ανοξείδωτα Πεδία
- Γ.54 Εξαρτήματα για Επιδαπέδια Πεδία
- Γ.61 Εξαρτήματα για Ανοξείδωτα Επιδαπέδια Πεδία
- Γ.62 Επιδαπέδια Μεταλλικά Ικρίσματα (RACK) 19" MCI
- Γ.63 Εξαρτήματα για Μεταλλικά Ικρίσματα 19" MCI
- Γ.66 Κλεμμοκιβώτια
- Γ.68 Συμπαγείς κονσόλες (Compact)
- Γ.69 Κονσόλες σε τμήματα (Modular)
- Γ.70 Διαχείριση Θερμοκρασίας
- Γ.74 Πύλλαρ Αλουμινίου - Μαγνησίου Εξωτερικού Χώρου
- Γ.75 Εξαρτήματα για Πύλλαρ αλουμινίου - μαγνησίου εξωτερικού χώρου
- Γ.76 Αντιεκρηκτικός εξοπλισμός ATEX nVent Hoffman



## Χωνευτοί οικιακοί πίνακες διανομής

- ☐ » Ηλεκτρολογική προστασία κλάση 2
- ⊗ » Αυτοσβενούμενο υλικό με αντοχή σε φωτιά μέχρι 650°C
- 🌡️ » Θερμοκρασία λειτουργίας -25°C έως +60°C
- 180° » Άνοιγμα πόρτας μέχρι 180°
- 🔒 » Ειδικό κλείδωμα με ελατήρια
- » Διάφανη πόρτα
- » Κλιπς για καλύτερο κλείσιμο της πόρτας
- » Δυνατότητα εισόδου καλωδίων από όλες τις πλευρές
- » Αποσπώμενη διαιρούμενη μετώπη χωρίς να βγει το τελάρο
- » Ενιαία μπάρα ουδετέρου - γειώσεως



# Χωνευτοί οικιακοί πίνακες διανομής

## Χωνευτοί πλαστικοί πίνακες Mirage, IP40



- » Από 8 έως 72 στοιχεία
- » Σύστημα εργονομικού ανοίγματος / κλεισίματος
- » Διατίθενται με διάφανη και αδιάφανη πόρτα
- » Περιλαμβάνουν μονωμένη μπάρα ουδετέρου και γειώσεως
- » Αφαιρούμενο πλαίσιο για ευκολότερη καλωδίωση
- » Προχαραγμένες οπές για απευθείας είσοδο των καλωδίων

	Σειρές / Στοιχεία	Διαστάσεις (ΥxΠxΒ) mm	Κωδικός	Τιμή €	Συσκευασία
<b>Διάφανη Πόρτα</b>					
	1 / 8	193 x 240 x 88	CP10908	10,30	1
	1 / 12	262 x 330 x 80	CP10912	15,70	1
	1 / 18	300 x 465 x 85	CP10918	23,30	1
	2 / 24	420 x 330 x 85	CP10924	24,50	1
	3 / 36	570 x 330 x 87	CP10936	34,70	1
	2 / 36	505 x 465 x 85	CP10936-1	42,00	1
	3 / 54	680 x 465 x 95	CP10954	64,30	1
	4 / 72	880 x 465 x 95	CP10972	99,60	1
<b>Αδιάφανη Πόρτα</b>					
	1 / 8	193 x 240 x 88	CP12908	15,30	1
	1 / 12	262 x 330 x 80	CP12912	15,70	1
	1 / 18	300 x 465 x 85	CP12918	23,30	1
	2 / 24	420 x 330 x 85	CP12924	24,50	1
	3 / 36	570 x 330 x 87	CP12936	34,70	1
	2 / 36	505 x 465 x 85	CP12936-1	42,00	1
	3 / 54	680 x 465 x 95	CP12954	64,30	1
	4 / 72	880 x 465 x 95	CP12972	99,60	1
<b>Εξαρτήματα</b>					
	Μπάρα γείωσης ουδετέρου μέχρι 36 στοιχεία		CP12011	7,60	1
	Μπάρα γείωσης ουδετέρου για 54 και 72 στοιχεία		CP12012	12,10	1

## Χωνευτοί οικιακοί πίνακες διανομής / Κουτιά διακλάδωσης

## Χωνευτοί μεταλλοπλαστικοί πίνακες διανομής DV UP, IP30

EN 60439-1

- » Ηλεκτροστατική βαφή RAL 9016
- » Πόρτα με ή χωρίς παράθυρο
- » Ρυθμιζόμενο βάθος εγκατάστασης
- » AC 400V, IP30



Περιγραφή Σειρά/Αρ. στοιχείων	Διαστάσεις ΥxΠxΒ	Τύπος	Κωδικός	Τιμή €	Συσκευασία
1/12	186x296x90	DV UP12	364534	22,26	1
2/24	321x296x90	DV UP24	364535	31,18	1
3/36	452x296x90	DV UP36	364536	51,08	1

## Χωνευτοί μεταλλικοί πίνακες διανομής DV UM, IP30

EN 60439-3

- » Ηλεκτροστατική βαφή RAL 9016
- » Πόρτα με ή χωρίς παράθυρο
- » Ρυθμιζόμενο βάθος εγκατάστασης
- » AC 400V, IP30



Περιγραφή Σειρά/Αρ. στοιχείων	Διαστάσεις ΥxΠxΒ	Τύπος	Κωδικός	Τιμή €	Συσκευασία
1/12	186x296x90	DV UM12	464534	23,87	1
2/24	381x296x90	DV UM24	464535	31,29	1
3/36	452x296x90	DV UM36	464536	50,65	1

## Χωνευτοί πλαστικοί πίνακες GOLD

ide

NEO

- » Βαθμός προστασίας IP40
- » Από 12 έως 36 στοιχεία
- » Διατίθενται με διαφανή και αδιάφανη πόρτα σε λευκό χρώμα
- » Δεν περιέχουν αλογόνα
- » Πλαίσιο και πόρτα, ABS λευκό, RAL9003
- » Διάφανη πόρτα με προστασία UV
- » Περιλαμβάνουν μπάρα γείωσης και ουδέτερου



Σειρές / Στοιχεία	Διαστάσεις ΥxΠxΒ mm	Αδιάφανη πόρτα		Διάφανη πόρτα		Συσκευασία
		Κωδικός	Τιμή €	Κωδικός	Τιμή €	
1/12	284x316x97	GPE12PO/RR	24,54	GPE12PT/RR	23,52	1
1/18	284x424x97	GPE18PO/RR	58,95	GPE18PT/RR	28,47	1
2/24	449x316x97	GPE24PO/RR	37,41	GPE24PT/RR	35,97	1
3/36	574x316x97	GPE36PO/RR	47,37	GPE36PT/RR	45,66	1

# Επίτοιχοι οικιακοί πίνακες διανομής

## Επίτοιχοι πλαστικοί πίνακες GOLD

- » Βαθμός προστασίας IP40
- » Από 12 έως 36 στοιχεία
- » Διατίθενται και με αδιάφανη πόρτα κατόπιν ερώτησης
- » Δεν περιέχουν αλογόνα
- » Διάφανη πόρτα με προστασία UV
- » Περιλαμβάνουν μπάρα γείωσης και ουδέτερου



Σειρές / Στοιχεία	Διαστάσεις ΥxΠxΒ mm	Διάφανη πόρτα		
		Κωδικός	Τιμή €	Συσκευασία
1/12	254x285x118	GPS12PT/RR	23,46	1
1/18	254x393x118	GPS18PT/RR	27,51	1
2/24	419x285x118	GPS24PT/RR	36,57	1
3/36	544x285x118	GPS36PT/RR	44,94	1

## Εξαρτήματα



Περιγραφή	Αριθμός στοιχείων	Κωδικός	Τιμή €	Συσκευασία
Μπάρα γείωσης ή ουδέτερου. Περιλαμβάνει στηρίγματα	12-18-24-36	22019	8,16	1
Μπάρα γείωσης ή ουδέτερου. Περιλαμβάνει στηρίγματα	12	22031	7,14	1
Μπάρα γείωσης ή ουδέτερου. Περιλαμβάνει στηρίγματα	18	22032	8,79	1
Μπάρα γείωσης ή ουδέτερου. Περιλαμβάνει στηρίγματα	24	22033	10,20	1
Μπάρα γείωσης ή ουδέτερου. Περιλαμβάνει στηρίγματα	36	22034	12,84	1
Κλειδαριά με κλειδί	-	22015	4,41	1

## Επίτοιχοι πίνακες διανομής Cover

- » Βαθμός προστασίας IP30
- » Χρωματισμός RAL 91682
- » Δεν περιέχουν αλογόνα



Σειρές / Στοιχεία	Κωδικός	Τιμή €	Συσκευασία
1 / 1	CSU1011	1,36	1
1 / 2	CSU1012	1,58	1
1 / 4	CSU1034	3,62	1
1 / 8	CSU1035	6,11	1

## Επίτοιχοι πλαστικοί πίνακες DIDO-E

IEC 60670-24

- » Διατίθενται με διάφανη και αδιάφανη πόρτα
- » Από 4 - 48 στοιχεία, σε 1 - 3 σειρές
- » Προεγκατάσταση για υποδοχή κλειδαριάς
- » Περιλαμβάνουν μονωμένη μπάρα γείωσης και ουδέτερου για γρήγορη εγκατάσταση
- » IP 40



Σειρές / Στοιχεία	Τύπος	Κωδικός	Τιμή €	Συσκευασία
1 / 4(+4)	ECT8PT	1101000	17,09	1/5
1 / 12	ECT12PT	1101001	22,52	1/5
1 / 18	ECT18PT	1101002	27,96	1/5
2 / 24	ECT24PT	1101003	29,09	1/5
3 / 36	ECT36PT	1101004	40,41	1/5
4 / 48	ECT48PT	1101020	52,41	1/5

## Εξωτερικοί μεταλλικοί πίνακες, IP54

## Εξωτερικοί μεταλλικοί πίνακες, IP 54



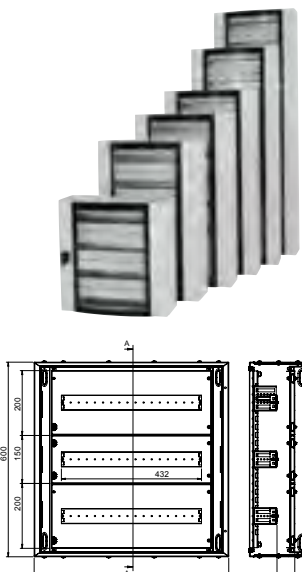









- » Δυνατότητα τοποθέτησης αυτόματου διακόπτη ισχύος έως 160Α
- » Περιλαμβάνουν μπάρες γείωσης - ουδετέρου, ράγες DIN και μετώπες εξοπλισμού

	Διαστάσεις (ΠxΥxΒ mm)	Στοιχεία	Κωδικός	Τιμή €	Συσκευασία
<b>Διάφανη Πόρτα</b>					
	600 x 600 x 200	72M (24 x 3 Σειρές)	CPD 6006020-SUMS	246,32	1
	600 x 750 x 200	96M (24 x 4 Σειρές)	CPD 6007520-SUMS	288,42	1
	600 x 900 x 200	120M (24 x 5 Σειρές)	CPD 6009020-SUMS	338,95	1
	600 x 1050 x 200	144M (24 x 6 Σειρές)	CPD 6010520-SUMS	381,05	1
	600 x 1200 x 200	168M (24 x 7 Σειρές)	CPD 6012020-SUMS	423,16	1
	600 x 1500 x 200	216M (24 x 9 Σειρές)	CPD 6015020-SUMS	537,89	1
	600 x 1800 x 200	264M (24 x 11 Σειρές)	CPD 6018020-SUMS	654,74	1

<b>Αδιάφανη Πόρτα</b>					
	600 x 600 x 200	72M (24 x 3 Σειρές)	CPD 6006020-SUMB	215,79	1
	600 x 750 x 200	96M (24 x 4 Σειρές)	CPD 6007520-SUMB	251,58	1
	600 x 900 x 200	120M (24 x 5 Σειρές)	CPD 6009020-SUMB	288,42	1
	600 x 1050 x 200	144M (24 x 6 Σειρές)	CPD 6010520-SUMB	325,26	1
	600 x 1200 x 200	168M (24 x 7 Σειρές)	CPD 6012020-SUMB	378,95	1
	600 x 1500 x 300	216M (24 x 9 Σειρές)	CPD 6015030-SUMB	483,16	1
	600 x 1800 x 300	264M (24 x 11 Σειρές)	CPD 6018030-SUMB	588,42	1

# Εξωτερικοί μεταλλικοί πίνακες, IP54

## Εξαρτήματα

	Περιγραφή	Κωδικός	Τιμή €	Συσκευασία
	Μπάρα Γείωσης - Ουδετέρου, 24 Στοιχεία	CP12011	9,68	1
	Μπάρα Γείωσης - Ουδετέρου, 38 Στοιχεία	CP12012	15,26	1
	Μετώπη εξοπλισμού, 24 Στοιχεία, Ύψος 150mm	CPD606024	15,26	1
	Μετώπη εξοπλισμού, 24 Στοιχεία, Ύψος 200mm	CPD606025	16,84	1
	Αδιαφανής μετώπη, Ύψος 150mm	CPD606034	12,53	1
	Αδιαφανής μετώπη, Ύψος 200mm	CPD606035	12,53	1
	Πλάκα στήριξης για αδιαφανή μετώπη 150mm	CPD606034M	23,68	1
	Πλάκα στήριξης για αδιαφανή μετώπη 200mm	CPD606035M	23,68	1
	Κλειδαριά πίνακα	CPD606045	12,53	1
	Πλάκα εισόδου/εξόδου καλωδίων	CPD606046	12,63	1
	Επιδαπέδια βάση ΥxΒ = 100x200mm	CPD606044	23,79	1
	Επιδαπέδια βάση ΥxΒ = 100x300mm	CPD606054	38,95	1



## Πίνακες διανομής Atlantic

## Επίτοιχοι πίνακες διανομής Atlantic (σε κιτ\*) - IP40

Αρ. Στοιχείων/ Σειρών	Διαστάσεις (ΥxΠxΒ mm)	Είδος Πόρτας	Κωδικός	Τιμή €	Συσκευασία
			Πίνακας + Πόρτα + Μετώπ ες-Ράγες DIN		
	850x670x212	Αδιαφανής	40ENL96-120 + PO40SUP96-120 + S120P150	217,00 97,92 77,90	1
		Διαφανής	40ENL96-120 + PT40SUP96-120 + S120P150	217,00 176,05 77,90	
168/7	1050x670x212	Αδιαφανής	40ENL120-168 + PO40SUP120-168 + S168P150	260,10 110,99 106,45	1
		Διαφανής	40ENL120-168 + PT40SUP120-168 + S168P150	260,10 208,12 106,45	
192/8	1250x670x212	Αδιαφανής	40ENL144-192 + PO40SUP144-192 + S192P150	276,94 115,89 124,37	1
		Διαφανής	40ENL144-192 + PT40SUP144-192 + S192P150	276,94 230,11 124,37	

\* Δυνατότητα να δεχτούν πλευρικό διαμέρισμα

## Πλευρικό διαμέρισμα



Κατάλληλο για πίνακα τύπου	Διαστάσεις (mm) (ΥxΠxΒ)	Κωδικός	Τιμή €	Συσκευασία
40ENL96- 120	910 x 350 x 212	MEL4096	337,04	1
40ENL120- 168	1110 x 350 x 212	MEL40120	352,81	1
40ENL144- 192	1310 x 350 x 212	MEL40144	350,90	1

## Κεντρικό διαμέρισμα



Κατάλληλο για πίνακα τύπου	Διαστάσεις (mm) (ΥxΠxΒ)	Κωδικός	Τιμή €	Συσκευασία
40ENL96- 120	910 x 350 x 212	MEC4096	409,08	1
40ENL120- 168	1110 x 350 x 212	MEC40120	432,02	1
40ENL144- 192	1310 x 350 x 212	MEC40144	432,26	1

# Πίνακες διανομής Atlantic

## Χωνευτοί πίνακες διανομής Atlantic - IP40

Αρ. Στοιχείων/ Σειρών	Διαστάσεις (ΥxΠxB mm) Εξωτερικές / Εσωτερικές	Είδος Πόρτας	Κωδικός Πίνακας + Μετώπες-Ράγες DIN	Τιμή €	Συσκευασία
	597x737x120 450x660x100	Αδιαφανής	40EMP48-72PO + E72P150	248,51 34,41	1
		Διαφανής	40EMP48-72PT+ E72P150	306,57 34,41	
	797x737x120 550x660x100	Αδιαφανής	40EMP72-96PO + E96P150	289,01 47,72	1
		Διαφανής	40EMP72-96PT + E96P150	337,66 47,72	
	997x737x120 850x660x100	Αδιαφανής	40EMP96-120PO + E120P150	315,05 60,89	1
		Διαφανής	40EMP96-120PT + E120P150	400,00 60,89	
	1197x737x120 1050x660x100	Αδιαφανής	40EMP120-168PO + E168P150	366,55 77,02	1
		Διαφανής	40EMP120-168PT + E168P150	468,46 72,98	
	1397x737x120 1250x660x100	Αδιαφανής	40EMP144-192PO + E192P150	402,39 89,78	1
		Διαφανής	40EMP144-192PT + E192P150	516,73 89,78	

## Πίνακες διανομής Atlantic

## Εξαρτήματα πινάκων ATLANTIC ENL &amp; SUP



Περιγραφή	Κωδικός	Τιμή €	Συσκευασία
<b>Μετώπες υλικού ράγας 24 στοιχείων (πλαστικές)</b>			
150mm ύψος	TM150	7,17	1
200mm ύψος	TM200	8,46	1

<b>Τυφλές μετώπες (πλαστικές)</b>			
50mm ύψος	TC50	6,34	1
150mm ύψος	TC150	7,24	1
200mm ύψος	TC200	7,76	1



<b>Μετώπες υλικού ράγας 24 στοιχείων (μεταλλικές)</b>			
150mm ύψος x 670mm πλάτος	TMM150F	13,62	1
200mm ύψος x 670mm πλάτος	TMM200F	16,49	1
300mm ύψος x 670mm πλάτος	TMM300F	22,58	1
400mm ύψος x 670mm πλάτος	TMM400F	24,11	1



<b>Τυφλές μετώπες (μεταλλικές)</b>			
50mm ύψος x 670mm πλάτος	TCM50F	20,33	1
150mm ύψος x 670mm πλάτος	TCM150F	16,85	1
200mm ύψος x 670mm πλάτος	TCM200F	17,20	1
300mm ύψος x 670mm πλάτος	TCM300F	23,06	1
400mm ύψος x 670mm πλάτος	TCM400F	27,24	1



<b>Στηρίγματα τοίχου</b>			
Σετ 4 τεμαχίων	48427	8,12	1



<b>Σετ (ράγα υλικού 24 στοιχείων + εξαρτήματα στήριξης)</b>			
Σετ ράγας υλικού 24 στοιχείων + εξαρτήματα στήριξης	48013	12,23	1



<b>Κάλυμμα αυτόματου διακόπτη</b>			
200mm ύψος x 577mm πλάτος	TMCB200	38,28	1
250mm ύψος x 577mm πλάτος	TMCB250	47,52	1
300mm ύψος x 577mm πλάτος	TMCB300	40,08	1
400mm ύψος x 577mm πλάτος	TMCB400	49,36	1



<b>Πλάκα στήριξης αυτόματου διακόπτη και στηρίγματα</b>			
165mm ύψος x 385mm πλάτος	PMCB200	43,32	1
215mm ύψος x 385mm πλάτος	PMCB250	44,64	1
265mm ύψος x 385mm πλάτος	PMCB300	50,60	1
315mm ύψος x 385mm πλάτος	PMCB400	52,44	1

### Εξαρτήματα σύνδεσης για επίτοιχους πίνακες



Κατάλληλο για πίνακα τύπου	Αριθμός Στοιχείων	Κωδικός	Τιμή €	Συσκευασία
40ENL96- 120	96	EE6791	242,00	1
40ENL120- 168	120	EE67111	266,38	1
40ENL144- 192	144	EE67113	275,38	1

### Εξαρτήματα σύνδεσης για χωνευτούς πίνακες



Περιγραφή	Κωδικός	Τιμή €	Συσκευασία
Εξαρτήματα πλευρικής σύνδεσης (2 τεμ)	48007	24,88	1

### Μετώπη προστασίας επαφής με ζυγούς



Διάσταση ανοίγματος ΥκΠ	Ύψος μετώπης 1η Μετώπη 2η Μετώπη	Αρ. Στοιχείων	Κωδικός	Τιμή €	Συσκευασία
450x248	450 -	48	48660	44,64	1
650x248	650 -	72	48661	39,64	1
850x248	850 -	96	48662	50,40	1
1050x248	600 450	120	48663	78,08	1
1250x248	800 450	144	48664	65,20	1

### Πλάκα στήριξης αυτόματου διακόπτη και Μετώπη προστασίας επαφής με ζυγούς



Κάλυμμα διακόπτη	Διαστάσεις Τυφλή μετώπη	Πλάκα στήριξης	Αρ. Στοιχείων	Κωδικός	Τιμή €	Συσκευασία
450x248	-	300x212	48	48700	56,37	1
450x248	200x248	300x212	72	48701	98,88	1
450x148	400x248	300x212	96	48702	102,16	1
450x248	600x248	300x212	120	48703	101,64	1
450x248	800x248	300x212	144	48704	87,28	1

### Μπάρες Γείωσης - Ουδέτερου



Περιγραφή	Κωδικός	Τιμή €	Συσκευασία
Μπάρα γείωσης μήκους 500 mm - πάχος 4 mm - απόσταση μεταξύ επαφών 18 mm. Περιλαμβάνει: Στηρίγματα 12x4 (2 τεμ), στοιχεία 12x4 (20 τεμ), στοιχείο χωρίς σπή 35 mm <sup>2</sup>	48452	52,12	10
Μπάρα ουδέτερου μήκους 500 mm - πάχος 4 mm - απόσταση μεταξύ επαφών 18 mm. Περιλαμβάνει: Στηρίγματα 12x4 (2 τεμ), στοιχεία 12x4 (20 τεμ), στοιχείο χωρίς σπή 35 mm <sup>2</sup>	48451	52,12	10

### Μπλοκ διανομής



Ονομ. Ένταση (A)	Πόλοι	Τάση λειτουργίας	Τύπος	Κωδικός	Τιμή €	Συσκευασία
100A	4	500V	BD 10074	2021110	22,34	2/20
160A	4	500V	BD 160134	2021113	64,52	1/10
160A	5	500V	BD 160135	2021114	68,69	1/10

### Ράγα ανύψωσης αυτ. ασφαλειών



Μέγεθος Διακόπτη	Περιγραφή - Τοποθέτηση	Τύπος	Κωδικός	Τιμή €	Συσκευασία
FD	Μήκος = 354mm (18 mod)	FDKE	617947	9,61	1

» Για τοποθέτηση αυτόματου διακόπτη FD (έως 160A) σε πίνακα με μετώπη ραγούλικου

# Στεγανοί πλαστικοί πίνακες IP65 / Εργοταξιακοί πίνακες



Η νέα σειρά στεγανών πινάκων New Ecology, κατασκευάζεται από θερμοπλαστικό υλικό υψηλής ποιότητας χωρίς αλογόνα (ABS) ή πολυκαρμπονάτ, ιδανικοί για εξωτερική τοποθέτηση (**Με προστασία UV**, σύμφωνα με το ISO 4892 μέθοδος A: 1000h).

Οι διάφανες πόρτες είναι από φιμέ πολυκαρμπονάτ, με UV προστασία, ανοιγόμενες από αριστερά ή δεξιά κατά 180°.

Οι μπάρες γείωσης και ουδετέρου περιλαμβάνονται στον πίνακα, διατομής 12x6,5mm.

Με προεγκοπές διέλευσης καλωδίων στο άνω και κάτω μέρος για την εύκολη τοποθέτηση και σύσφιξη στυπιοθλιπτών εισαγωγής καλωδίων (knock-outs).

## Στεγανοί πλαστικοί πίνακες New Ecology, IP65



- » IP65 / IK08
- » Χρώμα γκρι RAL 7035
- » Όλοι οι πίνακες περιλαμβάνουν μπάρες γείωσης και ουδετέρου
- » Αφαιρούμενο πλαίσιο για εύκολη καλωδίωση
- » Δυνατότητα ρύθμισης της ράγας DIN σε βάθος, για υποδοχή εξοπλισμού ράγας μέχρι 63mm.
- » Δυνατότητα τοποθέτησης κλειδαριάς
- » Μέγιστη τάση λειτουργίας 1000V AC - 1500V DC
- » Αυτοσβενούμενα με βαθμό HB (UL94)

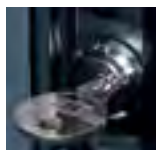

Διαστάσεις (ΥxΠxB) mm	Σειρές	Θέσεις	Κωδικός	Τιμή €	Συσκευασία
231 x 166 x 110	1	4	CDN4PT/RR	23,48	1
231 x 202 x 110	1	6	CDN6PT/RR	25,71	1
231 x 238 x 115	1	8	CDN8PT/RR	27,81	1
246 x 310 x 145	1	12	CDN12PT/RR	41,40	1
286 x 418 x 145	1	18	CDN18PT/RR	55,12	1
436 x 310 x 145	2	24	CDN24PT/RR	62,79	1
436 x 418 x 145	2	36	CDN36PT2F/RR	86,39	1
586 x 310 x 145	3	36	CDN36PT3F/RR	84,41	1
586 x 418 x 145	3	54	CDN54PT/RR	115,07	1
Τριγωνική κλειδαριά (2 τεμ) / με κλειδί (1 τεμ)			92000	3,58	1
Κλειδί ασφαλείας			92150	25,58	1

## Εργοταξιακοί Πίνακες (Μονταρισμένοι με Ραγοϋλικό)

- » Χρωματισμός RAL 7035
- » Υλικό ABS
- » Δεν περιέχουν αλογόνα
- » Βαθμός προστασίας IK 10
- » Θερμοκρασία λειτουργίας -25 έως +60°C
- » Περιλαμβάνουν μπάρα γείωσης και ουδετέρου



Διαστάσεις ΥxΠxB mm	Ρευματοδότες	Κωδικός	Τιμή €	Συσκευασία
330x330x150	1x(3P+N+T 16A/400V) 4x(P+N τύπου Schuko, 16A/230V)	CP6041E	310,53	1
330x330x150	2x(3P+N+T 16A/400V) 2x(P+N τύπου Schuko, 16A/230V)	CP6042E	326,32	1
330x330x150	1x(3P+N+T 16A/40V) 1x(3P+N+T 32A/400V) 2x(P+N τύπου Schuko, 16A/230V)	CP6043E	336,84	1

# Στεγανοί βιομηχανικοί θερμοπλαστικοί πίνακες IP65

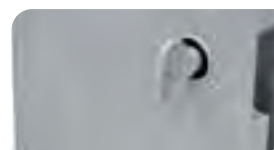

Πλαστικό κλειδί 1/4



Ενισχυμένοι μαντεσέδες



Διασφάλιση βαθμού προστασίας IP65 με τα στηρίγματα τοίχου

## Στεγανοί βιομηχανικοί θερμοπλαστικοί πίνακες Magna, IP65



EN 61439  
EN 62208

- » Υψηλός βαθμός μηχανικής αντοχής IK-10
- » Αυτοσβενούμενο σύμφωνα με UL94-HB
- » Προστασία έναντι διάβρωσης από άλατα
- » Θερμοκρασία λειτουργίας -25°C έως +60°C
- » Περιλαμβάνει μεταλλική γαλβανιζέ πλάκα στήριξης 1 mm
- » Περιλαμβάνει σετ στήριξης σε τοίχο
- » Ιδανικό για περιοχές κοντά στη θάλασσα
- » Δέχονται μετώπες για στήριξη ραγούλικού
- » Τριγωνική κλειδαριά
- » Γκρι, RAL 7035



Διαστάσεις ΥxΠxΒ mm	Κωδικός	Τιμή €	Συσκευασία
280 x 210 x 130	CP5001	25,26	1
330 x 250 x 130	CP5002	29,79	1
400 x 300 x 165	CP5003	36,53	1
400 x 300 x 195	CP5003D	45,16	1
500 x 400 x 175	CP5004	62,42	1
500 x 400 x 245	CP5004D	62,00	1
500 x 350 x 195	CP5007	57,79	1
600 x 400 x 200	CP5005	71,68	1
600 x 500 x 220	CP5008	120,74	1
700 x 500 x 245	CP5006	126,32	1
800 x 600 x 260	CP5009	218,95	1

## Μετώπες ράγας για τοποθέτηση ραγούλικού



Σειρές / Στοιχεία	Τοποθέτηση σε ερμάρια	Κωδικός	Τιμή €	Συσκευασία
1 / 8	CP5001 (280 x 210)	CP4121	11,79	1
1 / 18	CP5002 (330 x 250)	CP4122	15,68	1
2 / 24	CP5003 (400 x 300)	CP4123	17,68	1
3 / 54	CP5004 (500 x 400)	CP4124	27,47	1
3 / 60	CP5005 (600 x 400)	CP4125	31,37	1
4 / 88	CP5006 (700 x 500)	CP4126	58,84	1
3 / 45	CP5007 (500 x 350)	CP4127	27,47	1
3 / 66	CP5008 (600 x 500)	CP4128	56,53	1
4 / 100	CP5009 (800 x 600)	CP4129	87,58	1

## Κλειδαριά ασφαλείας MAGNA



Περιγραφή	Κωδικός	Τιμή €	Συσκευασία
Χειρολαβή με κλειδαριά	CP5000	11,89	1

# Πολυεστερικά στεγανά ερμάρια UCP IP66



## Πρότυπα

EN/IEC 61439-2  
EN/IEC 60529  
EN/IEC 62208

## Πιστοποιήσεις



Τύποι UL 3, 3R, 3S, 4, 4X,  
12 & 13



Τύποι CSA 3, 3R, 3S, 4, 4X,  
12 & 13



Lloyd's Register of Shipping

## Χαρακτηριστικά

- Πίνακες καλαίσθητοι, διαθέσιμοι σε 7 μεγέθη από 315x215 έως 1035x835 mm σε 2 διαφορετικά σχέδια:
  1. με αδιάφανη πόρτα
  2. με διάφανη πόρτα
- Από πολυεστέρα ενισχυμένο με ίνες γυαλιού (25% ελάχιστη περιεκτικότητα), χρώματος ανοιχτού γκρι RAL 7035
- Αντοχή σε μέγιστη θερμοκρασία 130°C και -35° C έως +70° C (συνεχούς λειτουργίας)
- Αυτοσβενούμενο υλικό που δεν περιέχει αλογόνα
- Ανθεκτικοί για εφαρμογές σε διαβρωτικό βιομηχανικό περιβάλλον
- Υψηλή αντοχή σε κάμψη από χτύπημα βαθμού προστασίας IK10.
- Διπλή μόνωση προστασίας
- Η αφαιρούμενη πόρτα ασφαλίζεται στη βάση από 2 μντεσέδες και έχει μέγιστο άνοιγμα 180°. Το κλείσιμο ασφαλίζεται από μηχανισμό κλειδώματος 3 σημείων.
- Για χρησιμοποίηση των κιβωτίων ARIA με ραγο-υλικό απαιτείται: σκελετός με ράγα DIN / μετώπη ραγο-υλικών / βάση κλεμμών / κλέμμα γειώσεως / κλέμμα ουδετέρου.

## Εφαρμογές



- Βαριά Βιομηχανία
- Χαλυβουργεία
- Διυλιστήρια
- Ναυπηγεία
- Αποστακτήρια
- Σηματοδότηση
- Τηλεπικοινωνίες
- Φωτοβολταϊκά

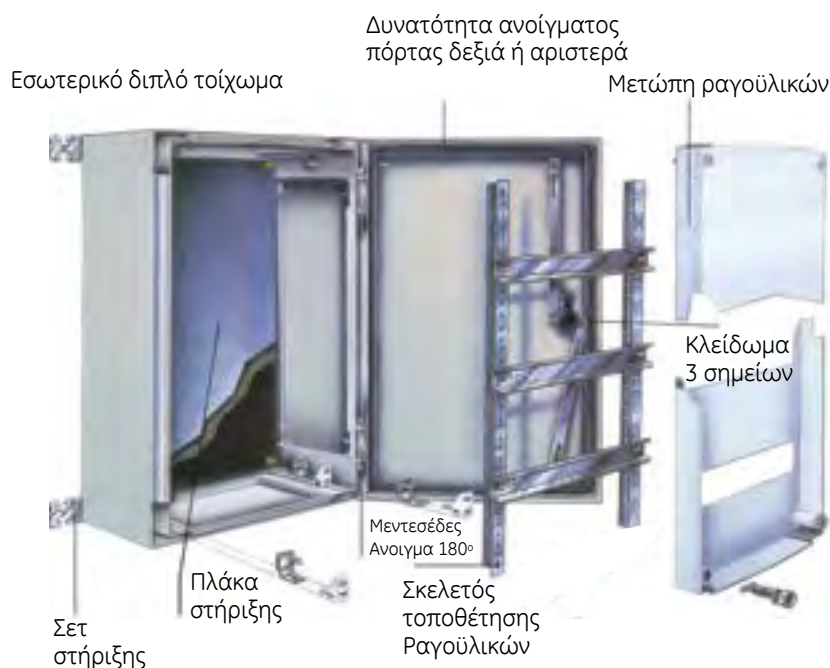

# Πολυεστερικά στεγανά ερμάρια UCP IP66



## Πολυεστερικά στεγανά ερμάρια UCP IP66 / IK10

	Διαστάσεις ΥxΠxΒ mm	Κωδικός	Τιμή €	Συσκευασία
<b>Αδιάφανη Πόρτα</b>				
	315 x 215 x 170	UCP320	102,21	1
	415 x 315 x 170	UCP430	123,94	1
	515 x 415 x 230	UCP540	155,36	1
	615 x 415 x 230	UCP640	176,41	1
	735 x 535 x 270	UCP750	277,62	1
	835 x 635 x 300	UCP860	319,71	1
	1035 x 835 x 300	UCP1080	454,85	1
<b>Διάφανη Πόρτα</b>				
	415 x 315 x 170	UCPT430	231,92	1
	515 x 415 x 230	UCPT540	336,89	1
	615 x 415 x 230	UCPT640	343,09	1
	735 x 535 x 270	UCPT750	536,20	1
	835 x 635 x 300	UCPT860	702,62	1
	1035 x 835 x 300	UCPT1080	954,61	1

## Πλάκα Στήριξης, Μεταλλική 2mm\*

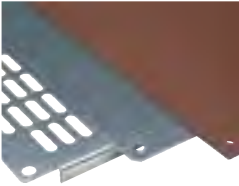
	Διαστάσεις ΥxΠ mm	Κωδικός	Τιμή €	Συσκευασία
	250x150	UMPZ320	6,12	1
	350x250	UMPZ430	11,06	1
	450x350	UMPZ540	19,93	1
	550x350	UMPZ640	20,47	1
	650x450	UMPZ750	44,92	1
	750x550	UMPZ860	50,36	1
	950x750	UMPZ1080	74,16	1

\*Διατίθενται και μεταλλικές διάτρητες και βακελίτη



# Πολυεστερικά στεγανά ερμάρια UCP IP66

- Για εσωτερική και εξωτερική χρήση
- 7 μεγέθη 315x215x170 μέχρι και 1035x835x300 mm
- 1, 2 ή 3 σημεία κλειδώματος
- Από πολυεστέρα ενισχυμένο με ίνες γυαλιού
- Βαθμός προστασίας **IP65/66**-IK10 (αδιάφανη πόρτα)
- Κατάλληλοι για πλάκα στήριξης είτε για τοποθέτηση ραγούλικού
- Δυνατότητα στήριξης σε τοίχο ή κολώνα
- Πιστοποιήσεις: UL/CSA/Lloyd's Register

## Καλύμματα βροχής

Προστασία από σταγόνες νερού κατά το άνοιγμα της πόρτας (Περιλαμβάνεται στο βασικό εξοπλισμό κάθε ερμαρίου)

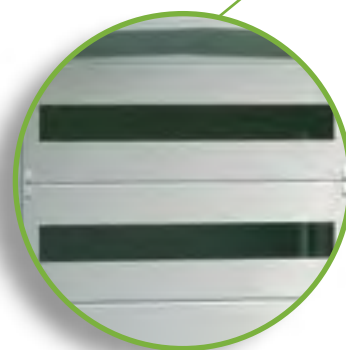
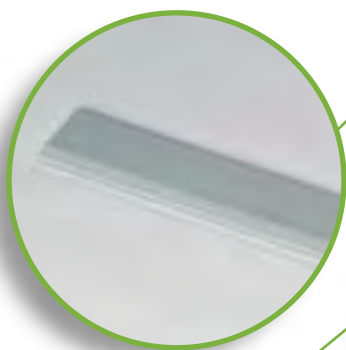

Σκελετός στήριξης με ξεχωριστή μετώπη  
150 mm μεταξύ των κέντρων, μέχρι 180 στοιχεία!



Εργοτάξια



Διυλιστήρια



Ταινιόδρομοι

# Πολυεστερικά στεγανά ερμάρια UCP IP66



Ανθεκτική φλάτζα πολυουρεθάνης

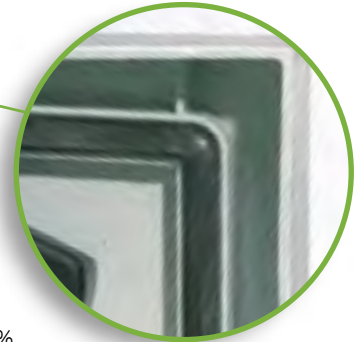

### Νέος εργονομικός μηχανισμός κλεισίματος

- Μείωση της δύναμης κλεισίματος κατά 25%
- Μπορεί να λειτουργήσει και με swing - λαβή



Ειδικός μηχανισμός ανύψωσης πόρτας για τα μεγάλα ερμάρια (ARIA 75 και μεγαλύτερα) εξασφαλίζοντας την κεντρική θέση της πόρτας κατά το κλείσιμο



Οδικά Δίκτυα



Επεξεργασία υδάτων



Ξενοδοχεία

# Πολυεστερικά στεγανά ερμάρια UCP IP66

## Σκελετός τοποθέτησης ραγοϋλικών



Για Τύπο	Ράγες/Στοιχεία	Κωδικός	Τιμή €	Συσκευασία
UCP320	2 / 12	UMF3202	31,46	1
UCP430	2 / 24	UMF4302	36,90	1
UCP540	3 / 54	UMF5403	49,32	1
UCP640	3 / 54	UMF6403	53,83	1
UCP750	4 / 88	UMF7503	60,09	1
UCP860	4 / 96	UMF8604	66,93	1
UCP1080	5 / 180	UMF10805	91,30	1

## Ολόκληρες μετώπες ραγοϋλικών

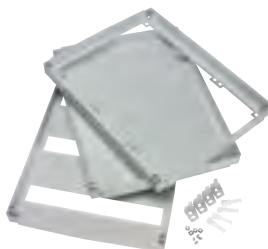

Για τύπο	Αριθμός τμηματικών μετωπών	Κωδικός	Τιμή €	Συσκευασία
UCP320	-	UF3201	32,64	1
UCP430	2	UF4301	32,64	1
UCP540	3	UF5401	48,10	1
UCP640	3	UF6401	57,51	1
UCP750	4	UF7501	68,39	1
UCP860	8	UF8601	93,88	1
UCP1080	10	UF1081	171,83	1

## Εξαρτήματα UCP



Περιγραφή	Κωδικός	Τιμή €	Συσκευασία
Σετ 4 εξαρτημάτων στερέωσης σε τοίχο από πολυαμίδιο	UWMB12	10,38	1

## Κουτιά διακλάδωσης LIGHT, IP65 - IP67

IEC 60998-2-5  
IEC 60670-24

- » Βαθμός προστασίας: IP65
- » Υψηλός βαθμός μηχανικής ανοχής: IK07
- » Ανθεκτικό σε φωτιά έως: 650 °C
- » Θερμοκρασία λειτουργίας: -25 °C έως +40 °C
- » Διαφανές κάλυμμα με προστασία UV
- » Μέγιστη τάση λειτουργίας: 1000 V AC/1500 V DC
- » Διπλή μόνωση: Κλάση II
- » Δεν περιέχουν αλογόνα
- » Χρώμα γκρι RAL7035



Διαστάσεις ΥxΠxΒ mm	Τύπος	Προχαραγμένες οπές για μέγεθος στυπιοθλίπτη		Κωδικός	Τιμή €	Συσκευασία
		M25	M40			
<b>Κουτιά διακλάδωσης LIGHT με αδιαφανές κάλυμμα</b>						
108x108x64	65DS111	7	-	EX111	4,18	1
116x162x76	65DS161	6	4	EX161	5,87	1
151x175x95	65DS171	6	4	EX171	8,73	1
180x241x95	65DS231	4	6	EX231	12,99	1
239x328x129	65DS322	-	12	EX322	24,07	1
<b>Κουτιά διακλάδωσης LIGHT με διαφανές κάλυμμα</b>						
151x175x95	65DS171	6	4	EXT171	12,60	1
180x241x95	65DS231	4	6	EXT231	17,68	1
239x328x129	65DS322	-	12	EXT322	34,12	1

# Πολυεστερικά στεγανά κιβώτια ROC IP66 & Κουτιά διακλάδωσης

## Πολυεστερικά στεγανά κιβώτια ROC IP66

2014/35/EU  
UNE-EN 62208  
UNE-EN 61439-1

- » Βαθμός προστασίας IP66
- » Υψηλός βαθμός μηχανικής αντοχής IK09
- » Διατίθενται με διάφανο και αδιάφανο καπάκι
- » Δεν περιέχουν αλογόνα
- » Με διάφανο πολυκαρβονικό καπάκι
- » Διάφανο καπάκι με προστασία UV
- » Διηλεκτρική αντοχή >150kV/cm
- » Θερμική κλάση A 1200 C
- » Μέγιστη τάση λειτουργίας 1000V AC / 1500V DC
- » Χρώμα ανοιχτό γκρι RAL7035



Διαστάσεις ΥxΠxΒ mm	Αδιάφανη πόρτα		Διάφανη πόρτα		Συσκευασία
	Κωδικός	Τιμή €	Κωδικός	Τιμή €	
270x180x141	ROC32PO	61,49	ROC32PT	51,41	1
270x180x171	ROC32APO	50,50	ROC32APT	49,40	1
270x270x171	ROC33PO	59,96	ROC33PT	54,37	1
270x360x171	ROC34PO	69,03	ROC34PT	64,26	1
270x360x201	ROC34APO	86,81	ROC34APT	81,41	1
360x180x171	ROC42PO	89,34	ROC42PT	83,75	1
360x360x171	ROC44PO	102,72	ROC44PT	87,33	1
360x360x201	ROC44APO	108,21	ROC44APT	99,95	1
540x270x171	ROC63PO	108,35	ROC63PT	95,60	1
540x270x201	ROC63APO	126,79	ROC63APT	111,03	1
540x360x171	ROC64PO	122,88	ROC64PT	112,18	1
540x360x201	ROC64APO	147,39	ROC64APT	129,42	1
540x540x171	ROC66PO	176,00	ROC66PT	168,65	1
540x540x201	ROC66APO	221,91	ROC66APT	178,63	1
720x360x201	ROC84PO	164,20	ROC84PT	162,77	1
720x540x201	ROC86PO	278,24	ROC86PT	233,57	1

## Μεταλλική πλάκα στήριξης



Κατάλληλη για κιβώτιο	Διαστάσεις ΥxΠ mm	Κωδικός	Τιμή €	Συσκευασία
ROC32	220X130	PML32	2,61	1
ROC33	220X220	PML33	6,21	1
ROC34	220X310	PML34	5,81	1
ROC42	310X130	PML42	3,60	1
ROC44	310X310	PML44	8,12	1
ROC63	490X220	PML63	9,85	1
ROC64	490X310	PML64	11,06	1
ROC66	490X490	PML66	17,64	1
ROC84	370X310	PML84	17,35	1
ROC86	670X490	PML86	24,14	1

## Εξαρτήματα



Περιγραφή	Κωδικός	Τιμή €	Συσκευασία
Στηρίγματα τοίχου (4 τεμ)	29521	4,31	1
Εξάρτημα στήριξης σε ιστό	29524	21,11	1

# Πολυεστερικά στεγανά ερμάρια - πύλλα UDP IP65



**EN/IEC 60529**  
**EN/IEC 62208**  
**EN/IEC 62262**

## Πιστοποιήσεις



- Ερμάρια με μια πόρτα:  
Τύποι 3, 3R, 3S, 4, 4X, 12, 12K και 13
- Ερμάρια με δύο πόρτες:  
Τύποι 3, 3R, 3S, 4, 4X, 12, 12K και 13
- Ενωμένα ερμάρια:  
Τύποι 3, 3R, 3S, 12, 12K και 13



Lloyd's Register of Shipping

## Συνθήκες λειτουργίας

Κατάλληλα για εσωτερική και εξωτερική χρήση με αντοχή σε μέγιστη θερμοκρασία 150°C και -35° C έως +70° C (συνεχούς λειτουργίας)

## Χαρακτηριστικά

- Στεγανά ερμάρια, κατάλληλα για χρήση σε εσωτερικούς και εξωτερικούς χώρους.
- Κατασκευή από πολυεστέρα ενισχυμένο με ίνες γυαλιού
- Αυτοσβενούμενα - δεν περιέχουν αλογόνα.
- Διπλή μόνωση και βαθμός προστασίας IP65.
- Ανθεκτικό υλικό στη διάβρωση από χημικούς παράγοντες, χωρίς ανάγκη συντήρησης.
- Κλειδαριά πόρτας 5 σημείων.
- Δυνατότητα συνένωσης ερμαρίων κατά ύψος, πλάτος και βάθος

## Εφαρμογές

- **Εμπορικές**  
Έργα αναψυχής (εμπορικά κέντρα, κατασκηνώσεις, λιμάνια - μαρίνες, θεματικά πάρκα), βενζινάδικα, πλυντήρια αυτοκινήτων κλπ.
- **Βιομηχανικές**  
Ναυπηγεία, ορυχεία, εργοστάσια, διυλιστήρια, βαριά βιομηχανία.
- **Δημόσια έργα**  
Βιολογικοί καθαρισμοί, τηλεπικοινωνίες, διαχείριση κυκλοφορίας, μέσα μεταφοράς, μεταφορά ενέργειας (ηλεκτρισμός, φυσικό αέριο, νερό), δημόσιος φωτισμός, σιδηρόδρομοι.

# Πολυεστερικά στεγανά ερμάρια - πίλλαρ UDP IP65



# Πολυεστερικά στεγανά ερμάρια - πύλλα UDP IP65

## Πίσω κάλυμμα

- Περιλαμβάνεται στην κύρια κατασκευή
- Στεγανοποίηση με πολυουρεθάνη
- Παρέχει υψηλό βαθμό προστασίας IP65/54

## Καλύμματα βροχής

- Έως IP65, δεν είναι απαραίτητα
- Δυνατότητα εξαερισμού μέσω οπών στο πάνω μέρος του ερμαρίου και ανεμιστήρες στα πλάγια
- Βαθμός προστασίας: IP44/IP54 σε περιπτώσεις εξαερισμού

## Στηρίγματα για επίτοιχη στερέωση

- Δεν απαιτούνται βίδες
- Οριζόντια ή κάθετη τοποθέτηση

## Τσιμούχα από Νεοπρένιο

### Πλαϊνά καλύμματα

- Παρέχουν μια στιβαρή και στέρεη κατασκευή

## Βάθρο επιδαπέδιας στήριξης

Βάση πολυεστέρα

(Ύψος 65mm)

- Για πάκτωση του ερμαρίου στο έδαφος

## Σκελετός στήριξης

- DIN ράγα από αλουμίνιο (C-profile) για όλες τις διαστάσεις κατά πλάτος
- Δυνατότητα ρύθμισης κατά βάθος για όλα τα μεγέθη ερμαρίων
- Παρέχει ολοκληρωμένη λύση στις ανάγκες του πελάτη

## Πλάκες στήριξης

- Μεταλλικές 2mm
- Από βακελίτη 5mm
- Διάτρητες μεταλλικές 2mm
- Σταθερές ή ρυθμιζόμενες σε βάθος για όλα τα μεγέθη

# Πολυεστερικά στεγανά ερμάρια - πύλλα UDP IP65

## Βίδες (HiLo screws)

- Για συναρμολόγηση του ερμαρίου
- Παρέχουν ευκολία στην αποσυναρμολόγηση για ανακύκλωση

## Μεντεσέδες

- Τοποθετούνται στα πλαίσια ανά 250mm

## Εργονομικό χειριστήριο

- Προεγκατεστημένο στην πόρτα
- Κατάλληλο για όλους τους τύπους κλειδαριών
- Δυνατότητα κλειδώματος

## Ανυψωτής πόρτας

- Για μεγαλύτερες διαστάσεις
- Εξασφαλίζει τη σωστή θέση της πόρτας κατά το κλείσιμο

## Πόρτα

- Χωνευτή
- Αδιαφανής ή με παράθυρο
- Στεγανοποίηση (IP54) ή με ελαστικό EPDM (IP65)
- Γωνία ανοίγματος 100°

## Μηχανισμός κλειδώματος 5 σημείων

- Ένα χειριστήριο
- Παρέχει ασφαλές κλείσιμο (IP65)

## Stop πόρτας

Προστασία των μεντεσέδων της πόρτας από ανέμους.  
Για ερμάρια πλάτους 750mm και άνω.



# Πολυεστερικά στεγανά ερμάρια - πύλα UDP IP65

## Εξαρτήματα - Επιλογές



Δυνατότητα παραγγελίας με ανοίγματα-οπές ανάλογα με την εφαρμογή



Η εσωτερική διάταξη σε διαμερίσματα / εσωτερικά διαχωριστικά, παρέχει ευέλικτη λύση για τον πελάτη



Συνένωση κατά βάθος



Διαθέσιμα και με διαφανές άνοιγμα στην πόρτα απο πολυκαρβονικό υλικό.



Συνένωση κατά ύψος και πλάτος



Δυνατότητα συναρμολόγησης και συνδεσμολόγησης ηλεκτρολογικού υλικού σύμφωνα με τις απαιτήσεις του πελάτη: έτοιμο για εγκατάσταση και λειτουργία

# Πολυεστερικά στεγανά ερμάρια - πίλλαρ UDP IP65

## Εξαρτήματα - Επιλογές



Δυνατότητα παραγγελίας μη συναρμολογημένου ερμαρίου (kit form), (Ευκολία κατά τη μεταφορά, εξοικονομείται χώρος στην αποθήκευση).

## Καλύμματα βροχής

- 4 σημεία στερέωσης
- Ανοίγοντας οπές στο επάνω μέρος του ερμαρίου και ενσωματώνοντας αεραγωγούς / ανεμιστήρες στα πλαϊνά (Ref. Mo. 833677), το ερμάριο με κάλυμμα βροχής αερίζεται επαρκώς (IP44)
- Για επιπλέον βάθος ή πλάτος: κατόπιν ερώτησης

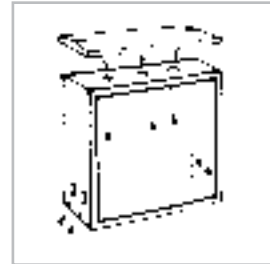
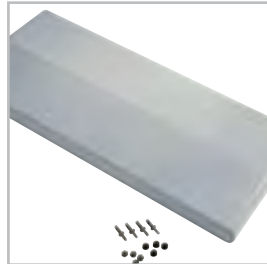

Δυνατότητα παραγγελίας με πόρτα εμπρός και πίσω (Εύκολη πρόσβαση, δύο ανεξάρτητα διαμερίσματα)

## Επιδαπέδιο Βάθρο

Εύκολη συναρμολόγηση

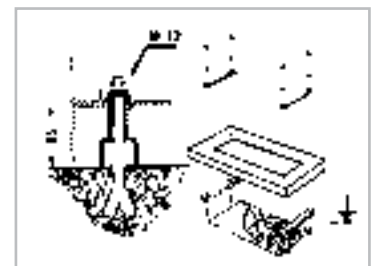

Δυνατότητα προμήθειας σε διάφορα χρώματα τελικής βαφής ή με ιδιαίτερα εξωτερικά χαρακτηριστικά: προσαρμογή στο περιβάλλον εγκατάστασης.



# Πολυεστερικά στεγανά ερμάρια - πύλλα UDP IP65

## Πολυεστερικά στεγανά ερμάρια - πύλλα UDP IP65



Διαστάσεις ΥκΠxΒ mm	Ύψος (mm)	Πλάτος (mm)	Βάθος (mm)	Κωδικός	Τιμή €	Συσκευασία
<b>Με μονή πόρτα</b>						
750 x 750 x 320	-	-	-	UDP7575	645,85	1
1000 x 750 x 320	-	-	-	UDP10075	762,39	1
1000 x 1000 x 320	-	-	-	UDP100100	924,93	1
1250 x 750 x 320	-	-	-	UDP12575	907,32	1
<b>Με διπλή πόρτα</b>						
750 x 1250 x 320	750	500+750	320	UDP75125	1243,93	1
1000 x 1000 x 320	1000	500+500	320	UDP100102	1353,31	1
1000 x 1250 x 320	1000	500+750	320	UDP100125	1447,54	1
1250 x 1000 x 320	500+750	1000	320	UDP125100	1528,21	1

## Πλάκα Στήριξης, Μεταλλική 2mm\*

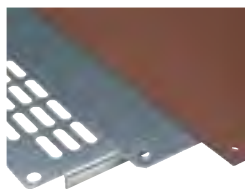

Διαστάσεις ΥκΠ mm	Κωδικός	Τιμή €	Συσκευασία
750 x 750	UMPZ7575	65,68	1
1000 x 750	UMPZ75100	102,10	1
1000 x 1000	UMPZ100100	123,97	1
1250 x 750	UMPZ75125	114,32	1

\*Διατίθενται και μεταλλικές διάτρητες

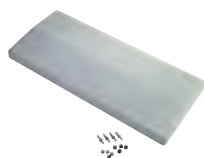

## Κάλυμμα βροχής



Για Τύπο	Κωδικός	Τιμή €	Συσκευασία
UDP7575	URH7532	87,59	1
UDP10075	URH7532	87,59	1
UDP100100	URH10032	102,10	1
UDP12575	URH7532	87,59	1

# Πολυεστερικά στεγανά ερμάρια - πύλα UDP IP65

## Εξαρτήματα για πολυεστερικά στεγανά ερμάρια - πύλα UDP IP65

		Κωδικός	Τιμή €	Συσκευασία
<b>Εσωτερική πόρτα IP20</b>				
	750Υ x 750Π mm	UID7575	373,79	1
	1000Υ x 750Π mm	UID10075	429,26	1
<b>Περσίδες εξαερισμού</b>				
	Περσίδες εξαερισμού	832019	32,98	1
<b>Αεραγωγός εξαερισμού IP44</b>				
	Σετ 2 τεμ από πολυαμίδιο. RAL 7035	UAV01	4,65	1

## Επιδαπέδιο βάθρο

	Για Τύπο	Κωδικός	Τιμή €	Συσκευασία
	UDP7575	UPP7532	160,60	1
	UDP10075	UPP7532	160,60	1
	UDP100100	UPP710032	183,02	1
	UDP12575	UPP7532	160,60	1

## Μεταλλικοί πίνακες διανομής, σειρά Atlantic Plus



Η σειρά Atlantic Plus έχει αναπτυχθεί για να ικανοποιήσει τις ανάγκες των μεγάλων εγκαταστάσεων, οι οποίες, λόγω των κατασκευαστικών χαρακτηριστικών, απαιτούν μεγαλύτερους χώρους εγκατάστασης εξοπλισμού, εργονομικό και ευέλικτο σχεδιασμό.

Η σειρά περιλαμβάνει πίνακες ύψους 1.810 και 2.100 mm με χωρητικότητα από 192 έως 288 στοιχείων, με δυνατότητα τοποθέτησης αδιαφανούς ή διαφανούς πόρτας.

Είναι κατασκευασμένο από υψηλής ποιότητας υλικά, ψυχρής έλασης φύλλο χάλυβα, εποξειδικής βαφής χρώματος RAL 7035.

Παρέχουν γρήγορη και εύκολη συναρμολόγηση, με δυνατότητα ενσωμάτωσης βοηθητικού διαμερίσματος.

Σχεδιασμένο για χρήση σε δημόσιες εγκαταστάσεις, όπως διαδρόμους σε εμπορικά κέντρα, νοσοκομεία, ξενοδοχεία, σχολεία, κ.λπ.

Είναι κατάλληλα και για κτιριακές ή βιομηχανικές εγκαταστάσεις μέσου επιπέδου εγκατεστημένης ισχύος όταν για εξυπηρέτηση κυκλωμάτων ισχύος αλλά και αυτοματισμού.

Υπάρχει πλήρης σειρά εξαρτημάτων που παρέχει ολοκληρωμένες λύσεις και βεβαιότητα στον πελάτη για την πλήρη κάλυψη στις ανάγκες του.

# Μεταλλικοί πίνακες διανομής, σειρά Atlantic Plus

## Μεταλλικοί πίνακες διανομής, Atlantic Plus

- » Βαθμός προστασίας:
  - IP55 για τους στεγανούς πίνακες διανομής
- » Βαθμός προστασίας από μηχανικές καταπονήσεις:
  - IK09 για τους πίνακες με διαφανή πόρτα
  - IK10 για τους πίνακες με αδιαφανή πόρτα
- » Θερμοκρασία υπό κανονικές συνθήκες μεταξύ -25 ° C και + 40 ° C (50% υγρασία)
- » Μέγιστο ονομαστικό ρεύμα για κάθε κύκλωμα: 630A
- » Μέγιστη τάση λειτουργίας 1.000 V AC
- » Αντοχή σε βραχυκύκλωμα 23kA/1s
- » Ονομαστικό μέγιστο ρεύμα διακοπής 48kA
- » Χρώμα RAL 9003



### Μεταλλικός πίνακας διανομής IP55 με αδιαφανή πόρτα και βάση

Περιγραφή	Κωδικός	Τιμή €	Συσκευασία
1810x730x250 (ΥxΠxB mm) (192-240 στοιχεία)	40ENL192-240PO	746,17	1
2110x730x250 (ΥxΠxB mm) (216-288 στοιχεία)	40ENL216-288PO	786,66	1



### Μεταλλικός πίνακας διανομής IP55 με διαφανή πόρτα και βάση

Περιγραφή	Κωδικός	Τιμή €	Συσκευασία
1810x730x250 (ΥxΠxB mm) (192-240 στοιχεία)	40ENL192-240PT	862,96	1
2110x730x250 (ΥxΠxB mm) (216-288 στοιχεία)	40ENL216-288PT	899,91	1

# Μεταλλικοί πίνακες διανομής, σειρά Atlantic Plus

## Βοηθητικά διαμερίσματα πινάκων Atlantic Plus



Περιγραφή	Διαστάσεις (mm) Υ x Π x Β	Κωδικός	Τιμή €	Συσκευασία
<b>Πλευρικό ή Κεντρικό βοηθητικό διαμέρισμα</b>				
για πίνακα τύπου 40ENL192-240	1810x430x250	ME401810	564,46	1
για πίνακα τύπου 40ENL216-288	2110x430x250	ME402110	596,83	1

## Πίνακας επέκτασης για σύνδεση με πίνακα ENL



Περιγραφή	Διαστάσεις (mm) Υ x Π x Β	Κωδικός	Τιμή €	Συσκευασία
για πίνακα τύπου 40ENL192-240PO	1810	EE1810PO	668,48	1
για πίνακα τύπου 40ENL216-288PO	2110	EE2110PO	708,79	1
για πίνακα τύπου 40ENL192-240PT	1810	EE1810PT	802,09	1
για πίνακα τύπου 40ENL216-288PT	2110	EE2110PT	831,86	1

## Μπλοκ διανομής



Ονομ. Ένταση (A)	Πόλοι	Τάση λειτουργίας	Τύπος	Κωδικός	Τιμή €	Συσκευασία
100A	4	500V	BD 10074	2021110	22,34	2/20
160A	4	500V	BD 160134	2021113	64,52	1/10
160A	5	500V	BD 160135	2021114	68,69	1/10

## Μπάρες Γείωσης - Ουδετέρου



Περιγραφή	Κωδικός	Τιμή €	Συσκευασία
Μπάρα γείωσης μήκους 500 mm - πάχος 4 mm - απόσταση μεταξύ επαφών 18 mm. Περιλαμβάνει: Στηρίγματα 12x4 (2 τεμ), στοιχεία 12x4 (20 τεμ), στοιχείο χωρίς σπή 35 mm <sup>2</sup>	48452	52,12	10
Μπάρα ουδέτερου μήκους 500 mm - πάχος 4 mm - απόσταση μεταξύ επαφών 18 mm. Περιλαμβάνει: Στηρίγματα 12x4 (2 τεμ), στοιχεία 12x4 (20 τεμ), στοιχείο χωρίς σπή 35 mm <sup>2</sup>	48451	52,12	10

## Ράγα ανύψωσης αυτ. ασφαλειών



Μέγεθος Διακόπτη	Περιγραφή - Τοποθέτηση	Τύπος	Κωδικός	Τιμή €	Συσκευασία
FD	Μήκος = 354mm (18 mod)	FDKE	617947	9,61	1

» Για τοποθέτηση αυτόματου διακόπτη FD (έως 160A) σε πίνακα με μετώπη ραγούλικού

# Μεταλλικοί πίνακες διανομής, σειρά Atlantic Plus

## Εξαρτήματα πινάκων Atlantic Plus

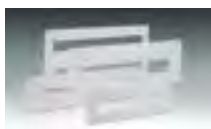

Περιγραφή	Διαστάσεις (mm) Υ x Π	Κωδικός	Τιμή €	Συσκευασία
<b>Στήριξη αυτόματου διακόπτη</b>				
Πλάκα στήριξης	300x273	48246	23,94	1
Πλάκα στήριξης αυτόματου διακόπτη και κάλυμμα προστασίας	300x273 (πλάκα) 450x303 (κάλυμμα)	48705	62,48	1
<b>Μετώπη προστασίας επαφής με ζυγούς</b>				
	Ύψος 1200	48266	51,25	1
	Ύψος 1500	48267	60,22	1
<b>Σετ ράγας υλικού 24 στοιχείων + εξαρτήματα στήριξης</b>				
Σετ ράγας υλικού 24 στοιχείων + εξαρτήματα στήριξης		48242	17,09	1
<b>Μετώπες υλικού ράγας 24 στοιχείων (μεταλλικές)</b>				
150mm ύψος x 670mm πλάτος		TMM150F	12,90	1
200mm ύψος x 670mm πλάτος		TMM200F	15,62	1
300mm ύψος x 670mm πλάτος		TMM300F	21,39	1
400mm ύψος x 670mm πλάτος		TMM400F	26,03	1
<b>Τυφλές μετώπες (μεταλλικές)</b>				
50mm ύψος x 670mm πλάτος		TCM50F	19,28	1
150mm ύψος x 670mm πλάτος		TCM150F	16,85	1
200mm ύψος x 670mm πλάτος		TCM200F	17,20	1
300mm ύψος x 670mm πλάτος		TCM300F	23,06	1
400mm ύψος x 670mm πλάτος		TCM400F	27,24	1
<b>Μετώπες υλικού ράγας (πλαστικές)</b>				
1 σειρά - 24 στοιχεία	150x670	TM150	6,72	1
1 σειρά - 24 στοιχεία	200x670	TM200	7,93	1
<b>Τυφλές Μετώπες (πλαστικές)</b>				
	50x670	TC50	4,03	1
	150x670	TC150	7,53	1
	200x670	TC200	8,60	1
<b>Κάλυμμα αυτόματου διακόπτη</b>				
200mm ύψος x 577mm πλάτος		TMCB200	38,30	1
250mm ύψος x 577mm πλάτος		TMCB250	47,51	1
300mm ύψος x 577mm πλάτος		TMCB300	40,09	1
400mm ύψος x 577mm πλάτος		TMCB400	49,36	1
<b>Πλάκα στήριξης αυτόματου διακόπτη και στηρίγματα</b>				
165mm ύψος x 385mm πλάτος		PMCB200	43,21	1
215mm ύψος x 385mm πλάτος		PMCB250	44,64	1
265mm ύψος x 385mm πλάτος		PMCB300	50,59	1
315mm ύψος x 385mm πλάτος		PMCB400	52,44	1
<b>Στήριγμα ζυγών έως 630A, κλιμακωτή τοποθέτηση</b>				
		48800	58,53	1



# Βιομηχανικά ερμάρια & πεδία



**HOFFMAN**

πρώην ELDON



## Βιομηχανικά ερμάρια και πεδία

Η πλήρης γκάμα κιβωτίων και εξαρτημάτων της nVent βοηθούν στην προστασία ζωτικής σημασίας εξαρτημάτων σε εργοστάσια, αεροδρόμια και εθνικά δίκτυα ηλεκτρικής ενέργειας. Η ποιότητα των προϊόντων μας, επίσης συμβάλλει στην διασφάλιση απαιτήσεων υγιεινής που πρέπει να τηρούνται σε κάθε κλάδο με υψηλές απαιτήσεις για την καθαριότητα, όπως η βιομηχανία επεξεργασίας τροφίμων και οι φαρμακευτικές βιομηχανίες. Επίσης συμβάλλουμε στη διασφάλιση ασφαλών επικοινωνιών σε συστήματα διαχείρισης κυκλοφορίας, και σε πλήθος άλλων εφαρμογών όπως ηλεκτρικές διανομές σε σιδηρόδρομους, ορυχεία, γερανογέφυρες και ναυτιλία.



Στην nVent, έχουμε ξοδέψει πάνω από 9 δεκαετίες στην ανάπτυξη τεχνογνωσίας και ικανοτήτων ώστε να είμαστε σε θέση να βοηθήσουμε στη γρήγορη επιλογή του κατάλληλου κιβωτίου, ανάλογα με τις ιδιαίτερες απαιτήσεις κάθε εφαρμογής. Τα συστήματα κιβωτίων και εξαρτημάτων nVent ικανοποιούν τις απαιτήσεις χώρου, σχεδιασμού, στιβαρότητας, καθώς επίσης ασφάλειας και κόστους. Όλα τα κιβώτια της nVent διαθέτουν πιστοποιήσεις IEC & NEMA συμβατές τόσο με διεθνείς, όσο και με τοπικούς κανονισμούς.

Τα οφέλη σας εμπιστευόμενοι την nVent:

- Ευέλικτα συστήματα παραγωγής που ικανοποιούν κάθε απαίτηση και εφαρμογή
- Πλήρες πρόγραμμα κιβωτίων και εξαρτημάτων
- Συναρμολόγηση εξαρτημάτων και υλικών
- Ευέλικτη, ανοικτή συνεργασία, χωρίς γραφειοκρατικές διαδικασίες, με στόχο την ικανοποίηση του πελάτη σε κάθε εφαρμογή.

# Καινοτομίες επίτοιχων κιβωτίων

## Μεντεσέδες 180°

### Πλεονεκτήματα

- Προϊόντα χύτευσης με έμφαση στην αισθητική
- Εύκολη και γρήγορη συναρμολόγηση
- Δυνατότητα αντικατάστασης παλαιών μεντεσέδων χωρίς να απαιτείται οποιαδήποτε κατεργασία

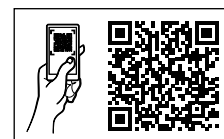

Σκανάρετε τον παραπάνω κωδικό QR για πρόσβαση σε VIDEO με οδηγίες τοποθέτησης.

## Μηχανισμός πόρτας βαρέως τύπου για επίτοιχα κιβώτια σειράς MAS

### Πλεονεκτήματα

- Αξιόπιστος βαθμός προστασίας όταν το κιβώτιο είναι εγκατεστημένο σε τραχιές επιφάνειες
- Ομαλό κλείσιμο σε πόρτες με μεγάλο βάρος λόγω εγκατεστημένου εξοπλισμού

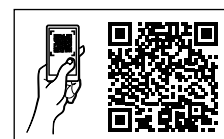

Σκανάρετε τον παραπάνω κωδικό QR για πρόσβαση σε VIDEO με οδηγίες τοποθέτησης.

## Επίτοιχα Μεταλλικά Κιβώτια



## MAS

Μεταλλικά  
IP 66 TYPE 4, 12, 13 IK 10



Η σειρά μεταλλικών κιβωτίων MAS διαθέτει 1 πόρτα με μεγάλη γκάμα διαστάσεων και εξαρτημάτων, προσφέροντας πρακτικές λύσεις για κάθε εφαρμογή.

Διαστάσεις (mm)			Κωδ.	Τιμή €		
Υ	Π	Β				
200	200	155	MAS0202015R5	62,27		
250	200	155	MAS0252015R5	65,20		
	250	155	MAS0252515R5	69,00		
300	250	155	MAS0302515R5	67,08		
		210	MAS0302521R5	83,17		
		300	MAS0303015R5	76,32		
		210	MAS0303021R5	85,81		
350	250	155	MAS0352515R5	76,22		
400	300	155	MAS0403015R5	85,43		
400	300	210	MAS0403021R5	92,04		
		400	MAS0404021R5	97,31		
		500	MAS0405021R5	126,81		
		600	MAS0406021R5	129,08		
500	300	210	MAS0503021R5	110,27		
		400	MAS0504015R5	102,91		
		210	MAS0504021R5	106,06		
		260	MAS0504026R5	137,48		
		300	MAS0504030R5	150,32		
	500	210	MAS0505021R5	132,30		
			MAS0505030R5	179,20		
			600	400	155	MAS0604015R5
210					MAS0604021R5	112,58
260	MAS0604026R5	156,22				
300	MAS0604030R5	186,52				
500	155	MAS0605015R5		146,94		
		210		MAS0605021R5	150,01	
		260		MAS0605026R5	175,37	
		300		MAS0605030R5	190,72	
600	210	MAS0606021R5	149,27			
		300	MAS0606030R5	215,71		
		400	MAS0606040R5	239,87		
		800	MAS0608030R5	274,74		
700	500	210	MAS0705021R5	174,22		
		260	MAS0705026R5	190,95		

800	400	300	MAS0804030R5	220,05	
		600	MAS0806021R5	184,80	
		260	MAS0806026R5	230,10	
		300	MAS0806030R5	240,71	
	800	400	MAS0806040R5	273,66	
			210	MAS0808021R5	246,29
			300	MAS0808030R5	266,80
			400	MAS0808040R5	360,92
1000	600	260	MAS1006026R5	259,48	
		300	MAS1006030R5	304,93	
		260	MAS1008026R5	366,68	
	800	300	MAS1008030R5	302,93	
		400	MAS1008040R5	437,18	
		300	MAS1206030R5	330,43	
1200	800	300	MAS1208030R5	379,35	
		400	MAS1208040R5	491,40	

- Κιβώτιο από κατεργασμένο χάλυβα πάχους 1,2mm έως 1,5mm ανάλογα με τη διάσταση του κιβωτίου
- Ηλεκτροστατική βαφή κορυφαίας ποιότητας χρώματος RAL 7035
- Δυνατότητα ανοίγματος πόρτας από δεξιά ή αριστερά
- Περιλαμβάνει πλάκα στήριξης από γαλβανιζέ λαμαρίνα 2mm



## MAD

Μεταλλικά  
IP 55 TYPE 12, 13 IK 10



Η σειρά μεταλλικών κιβωτίων MAD διαθέτει διπλή πόρτα αυξημένης αντοχής, προσφέροντας μεγαλύτερο πλάτος αλλά και πρακτικές λύσεις σε χώρους όπου η μονή πόρτα καταλαμβάνει μεγάλο χώρο κατά το άνοιγμα της μπροστά από το κιβώτιο.

Διαστάσεις (mm)			Κωδ.	Τιμή €
Υ	Π	Β		
600	800	300	MAD0608030R5	317,23
800	1200	300	MAD0801230R5	469,69
1000	1000	300	MAD1001030R5	411,13
1200	1000	300	MAD1201030R5	501,75
		1200	MAD1201230R5	749,70
		400	MAD1201240R5	803,92
1400	1000	300	MAD1401030R5	599,76

## Εξαρτήματα για Επίτοιχα Μεταλλικά Κιβώτια

## ARF

Καλύμματα βροχής



Διαστάσεις (mm)		Κωδ.	Τιμή €
Π	B		
250	155	ARF02515R5	33,53
	210	ARF02521R5	48,06
300	155	ARF03015R5	41,12
	210	ARF03021R5	42,15
400	155	ARF04015R5	43,22
	210	ARF04021R5	46,05
	260	ARF04026R5	56,15
	300	ARF04030R5	55,41
500	155	ARF05015R5	55,37
	210	ARF05021R5	50,56
	260	ARF05026R5	62,18
	300	ARF05030R5	61,40
600	210	ARF06021R5	57,21
	260	ARF06026R5	68,46
	300	ARF06030R5	68,70
	400	ARF06040R5	90,13
800	210	ARF08021R5	72,11
	300	ARF08030R5	79,13
	400	ARF08040R5	94,68
1000	300	ARF10030R5	91,61
1200	300	ARF12030R5	106,54
	400	ARF12040R5	146,89

## P

Βάσεις επιδαπέδιας στήριξης



Διαστάσεις (mm)		Κωδ.	Τιμή €
Υ	Π		
<b>Τοποθέτηση Εμπρός - Πίσω</b>			
100	400	P1040	97,95
	500	P1050	98,03
	600	P1060	104,04
	800	P1080	110,51
	1000	P1100	124,39
	1200	P1120	124,97
200	400	P2040	120,63
	500	P2050	137,14
	600	P2060	137,18
	800	P2080	138,69
	1000	P2100	156,67
	1200	P2120	158,92
<b>Τοποθέτηση στο Πλάι</b>			
100	260	PA1026	25,74
	300	PA1030	27,75
	400	PA1040	28,64
200	260	PA2026	62,02
	300	PA2030	55,93
	400	PA2040	64,69

## AC

Μετώπες Ραγοϋλικού



Διαστάσεις (mm)		Αρ. Στοιχείων	Αρ. Σειρών	Κωδ.	Τιμή €
Υ	Π				
300	250	16	2	AC03025R5	66,15
400	300	33	3	AC04030R5	75,24
500	400	48	3	AC05040R5	95,02
600	400	64	4	AC06040R5	97,54
	600	108	4	AC06060R5	120,44
700	500	110	5	AC07050R5	121,21
800	600	162	6	AC08060R5	141,72
1000	600	189	7	AC10060R5	148,42
	800	266	7	AC10080R5	164,91

## ALL

Κλειδαριές - Χερούλια



ALT563



ALL509

Περιγραφή	Κωδ.	Τιμή €
Κλειδαριά πολυαμιδίου με κλειδί 5333	ALL509	7,61
Κλειδαριά επιχρωμιωμένη με κλειδί Ronis C21323	ALL508	9,24
Πλαστικό χερούλι με κλειδί 5333	ALT563	14,19
Επιχρωμιωμένο χερούλι - T με κλειδί C21323	ALT561	17,08

Σετ στήριξης και σχεδιοθήκη A4

Περιγραφή	Κωδ.	Τιμή €
Σετ στήριξης και σχεδιοθήκη A4		
Στηρίγματα τοίχου για σειρά MAS (Η συσκευασία περιλαμβάνει 4 τεμ και υλικά στήριξης)	AW41	6,63
Θήκη Ηλ. σχεδίου A4	DRA04	4,04

# Εξαρτήματα για Επίτοιχα Μεταλλικά Κιβώτια



## AMG

Σετ ρύθμισης βάθους για πλάκα στήριξης ή εξαρτημάτων στήριξης 19"

Για επίτοιχο κιβώτιο B (mm)	Κωδ.	Τιμή €
155	AMG155	118,31
210	AMG210	125,11
260	AMG260	131,91
300	AMG300	138,06
400	AMG400	150,05

- Από γαλβανισμένη λαμαρίνα 2mm<sup>2</sup>
- Ρυθμιζόμενο βάθος από 35 έως 65mm από την πόρτα.
- Η συσκευασία περιλαμβάνει 4 τεμ και εξαρτήματα στερέωσης



## ADC

Διαφανείς πόρτες

Πόρτας		Διαστάσεις (mm)		Σημεία κλειδώματος	Κωδ.	Τιμή €
Υ	Π	Υ	Π			
300	250	159	93	1	ADC03025R5	42,72
	300	159	143	1	ADC03030R5	49,19
400	300	259	143	1	ADC04030R5	48,57
	400	259	243	1	ADC04040R5	59,81
500	300	359	143	1	ADC05030R5	64,50
	400	359	243	1	ADC05040R5	72,41
600	400	459	243	2	ADC06040R5	96,17
	500	459	343	2	ADC06050R5	105,86
	600	459	443	2	ADC06060R5	143,88
700	500	559	343	2	ADC07050R5	119,66
800	600	659	443	2	ADC08060R5	160,16
1000	600	859	427	1*	ADC10060R5	202,45
	800	859	627	1*	ADC10080R5	223,77
1200	600	1059	427	1*	ADC12060R5	251,10
	800	1059	627	1*	ADC12080R5	275,52

- Βαφή πούδρας RAL 7035 | Βαθμός προστασίας IP 55 / IK 07
- 3 σημεία κλειδώματος με σπανιολέτα



## ADO

Εξάρτημα συγκράτησης πόρτας (στοπ)

Περιγραφή	Κωδ.	Τιμή €
3 mm πάχος γαλβανισμένος χάλυβας	ADO202	16,86
2.5 mm πάχος ανοξείδωτος χάλυβας AISI 316L	ADO202S	58,72

- Η συσκευασία περιλαμβάνει 1 τεμ και εξαρτήματα στερέωσης



## AFK

Μεταλλική πλάκα εισόδου / εξόδου καλωδίων με προεγκοπές

Διαστάσεις (mm)	Μέγεθος	M16	M20	M25	M32	Κωδ.	Τιμή
210x56	1S	4	3	-	-	AFK11SR5	4,71
310x56	2S	6	3	1	-	AFK21SR5	5,41
410x56	3S	9	4	1	-	AFK31SR5	8,68
210x96	1	4	5	2	2	AFK11R5	8,33
210x96	1	12	-	1	1	AFK12R5	7,76
310x96	2	9	5	4	2	AFK21R5	8,50
310x96	2	21	-	1	1	AFK22R5	10,29
410x96	3	18	5	4	2	AFK31R5	11,69
410x96	3	21	10	-	-	AFK32R5	9,86
510x96	4	27	5	4	2	AFK41R5	13,69
510x96	4	18	14	3	1	AFK42R5	9,94

- Βαφή πούδρας RAL 7035
- Από γαλβανισμένη λαμαρίνα πάχους 1.4mm
- Η συσκευασία περιλαμβάνει 1 τεμ.

## Εξαρτήματα για Επίτοιχα Μεταλλικά Κιβώτια



## AGC

Πλαίσιο συνένωσης κιβωτίων (φλάντζα)

Διαστάσεις ανοίγματος (mm)	Μέγεθος	Κωδ.	Τιμή
310 x 96	2	AGC02	24,16
410 x 96	3	AGC03	28,04
510 x 96	4	AGC04	32,79

- Χρησιμοποιείται στη συνένωση MAS/MAD
- Από αφρώδες πολυαιθυλένιο πάχους 8mm
- Η συσκευασία περιλαμβάνει 2 τεμ και υλικά στερέωσης



## AL

Γάντζοι ανύψωσης

Κωδ.	Τιμή €
AL9301	23,20

- Η συσκευασία περιλαμβάνει 2 γάντζους και υλικά στερέωσης



## MSMSM

Κάθετα προφίλ στήριξης υλικών

Για διαστάσεις κιβωτίου (mm)		Κωδ.	Τιμή €
Υ	Π		
600	600	MSMSM0606	149,54
	800	MSMSM0608	151,40
800	600	MSMSM0806	154,31
	800	MSMSM0808	156,17
1000	600	MSMSM1006	160,36
	800	MSMSM1008	162,22
1200	600	MSMSM1206	164,54
	800	MSMSM1208	166,40

- Βαφή πούδρας RAL 7035
- Από χάλυβα 1,5mm
- Η συσκευασία περιλαμβάνει 2 τεμ
- Κατάλληλοι για κιβώτια MAS-ASR



## MSMPN

Πλάκα στήριξης αυτόματου διακόπτη

Διαστάσεις (mm)					
Τυφλές Υ	Τυφλές Π	Μετωπικής πλάκας		Κωδ.	Τιμή €
		Υ	Π		
100	600	96	470	MSMPN1006	22,02
	800		670	MSMPN1008	23,80
150	600	146	470	MSMPN1506	24,38
	800		670	MSMPN1508	28,64
200	600	196	470	MSMPN2006	28,02
	800		670	MSMPN2008	33,02
250	600	246	470	MSMPN2506	27,09
	800		670	MSMPN2508	31,47
300	600	296	470	MSMPN3006	31,40
	800		670	MSMPN3008	37,21
400	600	396	470	MSMPN4006	34,96
	800		670	MSMPN4008	42,02
450	600	446	470	MSMPN4506	38,72
	600		670	MSMPN4508	49,69
500	600	496	470	MSMPN5006	40,89
	800		670	MSMPN5008	50,74
600	600	596	470	MSMPN6006	45,12
	800		670	MSMPN6008	55,24
	1000		870	MSMPN6010	75,51

- Από γαλβανισμένο χάλυβα 1,5 mm
- Η συσκευασία περιλαμβάνει 1 τεμ
- Για τη συναρμολόγησή του απαιτείται το εξάρτημα MSMSM με MSMPA01



## Εξαρτήματα για Επίτοιχα Μεταλλικά Κιβώτια

## MSMPA01



Ρυθμιζόμενα στηρίγματα (βάθους) για ράγες υλικού ή μετωπικές πλάκες

Κωδ.	Τιμή €
MSMPA01	90,35

- Η συσκευασία περιλαμβάνει 4 τεμ.
- Απαραίτητο για τη συναρμολόγηση του MSMSM

## MSMCP



Μετώπη ραγουλικού

Διαστάσεις (mm)		Αρ.	Αρ.	Κωδ.	Τιμή €
Υ	Π	Σειρών	Στοιχείων		
150	600	1	25	MSMCP1506R5	28,06
	800	1	36	MSMCP1508R5	32,87
200	600	1	25	MSMCP2006R5	38,65
	800	1	36	MSMCP2008R5	36,63
300	600	1	25	MSMCP3006-1R5	55,31
	800	1	36	MSMCP3008-1R5	44,44
	600	2	50	MSMCP3006-2R5	43,54
	800	2	72	MSMCP3008-2R5	55,24
450	600	3	75	MSMCP4506R5	53,72
	800	3	108	MSMCP4508R5	63,07
600	600	4	100	MSMCP6006R5	75,47
	800	4	144	MSMCP6008R5	92,49

- Βαφή πούδρας RAL 7035
- Από χάλυβα 1,25mm
- Η συσκευασία περιλαμβάνει 1 τεμ και υλικά στερέωσης
- Για τη συναρμολόγηση του απαιτείται το εξάρτημα MSMSM

## MSMBP



Τυφλές Μετώπες

Διαστάσεις (mm)		Αρ.	Αρ.	Κωδ.	Τιμή €
Υ	Π	Σειρών	Στοιχείων		
100	600	99	503	MSMBP1006R5	17,52
	800	99	703	MSMBP1008R5	23,53
150	600	149	503	MSMBP1506R5	21,51
	800	149	703	MSMBP1508R5	27,29
200	600	199	503	MSMBP2006R5	25,27
	800	199	703	MSMBP2008R5	39,11
150	600	249	503	MSMBP2506R5	28,95
250	800	249	703	MSMBP2508R5	33,14
300	600	299	503	MSMBP3006R5	33,57
	800	299	703	MSMBP3008R5	42,33
400	600	399	503	MSMBP4006R5	41,67
	800	399	703	MSMBP4008R5	55,93
450	600	449	503	MSMBP4506R5	42,79
	800	449	703	MSMBP4508R5	55,55
500	600	499	503	MSMBP5006R5	47,02
	800	499	703	MSMBP5008R5	73,53
600	600	599	503	MSMBP6006R5	55,12
	800	599	703	MSMBP6008R5	71,32

- Βαφή πούδρας RAL 7035
- Από χάλυβα 1,25mm
- Η συσκευασία περιλαμβάνει 1 τεμ
- Για τη συναρμολόγηση του απαιτείται το εξάρτημα MSMSM

# Επίτοιχα Ανοξείδωτα Κιβώτια

Η σειρά ανοξείδωτων κιβωτίων ASR (με μία πόρτα) και ADR (με διπλή πόρτα αυξημένης αντοχής) προσφέρουν κορυφαία υγιεινή και αντιδιαβρωτική προστασία. Σχεδιασμένα για χρήση σε δυσμενή περιβάλλοντα με μεγάλη ανθεκτικότητα στη διάβρωση. Αποτελούν την ιδανική λύση για απαιτητικά περιβάλλοντα όπως βιομηχανίες τροφίμων, φαρμάκων, χημικών και εφαρμογές εξωτερικού χώρου ή κοντά σε θάλασσα.



## ASR

Ανοξείδωτα AISI 304L  
IP 66 TYPE 4X, 12, 13 IK 10



Διαστάσεις (mm)			Κωδ.	Τιμή €
Υ	Π	Β		
180	240	150	ASR0182415	217,89
240	240	150	ASR0242415	233,81
		360	150	ASR0243615
300	200	150	ASR0302015	259,05
360	240	150	ASR0362415	274,08
400	300	150	ASR0403015	276,63
		210	ASR0403021	310,90
	400	210	ASR0404021	383,53
		600	210	ASR0406021
500	400	210	ASR0504021	421,11
	500	210	ASR0505021	445,68
600	400	210	ASR0604021	426,89
		210	ASR0606021	635,05
	600	300	ASR0606030	645,59
		800	300	ASR0608030
800	600	210	ASR0806021	636,35
		300	ASR0806030	831,71
	800	300	ASR0808030	963,58
1000	800	300	ASR1008030	1035,21
1200	800	300	ASR1208030	1190,58
		400	ASR1208040	1419,84
1400	800	400	ASR1408040	1629,15

- Πλάκα στήριξης από γαλβανιζέ λαμαρίνα 2mm
- Δυνατότητα ανοίγματος πόρτας από δεξιά ή αριστερά



## ADR

Ανοξείδωτα AISI 304L  
IP 55 TYPE 12, 13 IK 10



Διαστάσεις (mm)			Κωδ.	Τιμή €
Υ	Π	Β		
1000	1000	300	ADR1001030	1636,08
		1200	300	ADR1001230
1200	1200	400	ADR1201240	2278,63



## AFS

Ανοξείδωτα AISI 304L  
IP 66 TYPE 4X, 12, 13 IK 10



Η σειρά ανοξείδωτων κιβωτίων AFS διαθέτει μία πόρτα και ενσωματωμένο κάλυμμα βροχής προσφέροντας κορυφαία υγιεινή και αντιδιαβρωτική προστασία. Σχεδιασμένη για χρήση σε δυσμενή περιβάλλοντα εξασφαλίζοντας την απόδοση των συσκευών που τοποθετούνται εντός, σύμφωνα με τις προδιαγραφές τους. Τα επίτοιχα ανοξείδωτα κουτιά αποτελούν την ιδανική λύση σε βιομηχανίες τροφίμων, φαρμάκων, χημικών κτλ.

Διαστάσεις (mm)			Κωδ.	Τιμή €
Υ	Π	Β		
300	200	155	AFS03021	219,25
400	300	155	AFS04031	307,90
		210	AFS04042	408,61
	600	210	AFS04062	530,36
500	500	210	AFS05052	534,06
600	400	210	AFS06042	520,77
		210	AFS06062	678,63
	600	300	AFS06063	751,57
		800	300	AFS06083
800	600	210	AFS08062	807,46
		300	AFS08063	901,65
	800	210	AFS08082	999,12
	300	AFS08083	1114,42	
1000	800	300	AFS10083	1435,92
1200	600	300	AFS12063	1330,91
		300	AFS12083	1620,57
		400	AFS12084	1815,02
1400	800	400	AFS14084	2063,82

- Όλα τα ανοξείδωτα κιβώτια μπορούν να παραγγελθούν σε high grade 316L, (Τιμές κατόπιν ερώτησης)

# Επίτοιχα Ανοξείδωτα Κιβώτια

Για περιβάλλοντα υγιεινομικού ενδιαφέροντος. Σύμφωνα με τα πρότυπα EHEDG



## HDW

Ανοξείδωτα AISI 304L  
IP 66/69/69K | TYPE 4X, 12, 13 | IK 10

Η σειρά Hygienic HDW έχει σχεδιαστεί για περιβάλλοντα υγιεινομικού ενδιαφέροντος. Ο σχεδιασμός, σε συνδυασμό με τον υψηλό βαθμό προστασίας, προσφέρουν κορυφαία υγιεινή και αντιδιαβρωτική προστασία. Αποτελούν την ιδανική λύση για απαιτητικά περιβάλλοντα όπως βιομηχανίες τροφίμων, φαρμάκων, χημικών κτλ.

Διαστάσεις			Κωδ.	Τιμή €
Υ	Π	Β		
442	220	155	HDW0442215	617,12
552	390	210	HDW0553921	938,94
	810	210	HDW0558121	1.663,03
605	610	300	HDW0606130	1.271,84
672	510	210	HDW0675121	1.017,70
772	390	210	HDW0773921	1.068,41
	610	210	HDW0776121	1.263,81
825	810	300	HDW0828130	1.462,66
1225	810	300	HDW1228130	2.411,32
1425	810	300	HDW1428130	2.614,79



## AWHD

Στηρίγματα τοίχου

Διαστάσεις B (mm)	Κωδ.	Τιμή €
50	AWHD050	75,46
300	AWHD300	101,76

- Σχεδιασμένα σύμφωνα με τα πρότυπα EHEDG.
- Από ανοξείδωτο χάλυβα AISI 304
- Η συσκευασία περιλαμβάνει 1 τεμ και υλικά στήριξης.



## LFHD

Πόδια ανύψωσης

Ύψος (mm)			Κωδ.	Τιμή €
Συνολικό	Μέγιστο	Ελάχιστο		
178	140	104	LFHD04	425,12

- Μέγιστο φορτίο ανά πόδι 3000N
- Η συσκευασία περιλαμβάνει 4 τεμ και υλικά στήριξης.



## CGHD

Στυπιοθλήπτες

Σπείρωμα	Διάσταση καλωδίου	Κωδ.	Τιμή €
M12 x 1.5	2.5 - 6.5	CGHD12	226,55
M16 x 1.5	5.5 - 10	CGHD16	238,25
M20 x 1.5	5-12	CGHD20	269,77
M25 x 1.5	9-18	CGHD25	308,31

- Βαθμός προστασίας IP 69K
- Η συσκευασία περιλαμβάνει 4 τεμ και υλικά στήριξης.

# Εξαρτήματα Ανοξείδωτων Κιβωτίων



## ASST

Καλύμματα βροχής για σειρές ASR, ADR  
Ανοξείδωτα AISI304

Διαστάσεις (mm)		Κωδ.	Τιμή €
Π	B		
400	210	ASST042	89,35
600	210	ASST062	116,97
	300	ASST063	145,62
800	300	ASST083	185,67
	400	ASST084	225,44
1000	300	ASST103	214,40
1200	300	ASST123	224,17
	400	ASST124	378,94



## ALLS

Κλειδαριές

Περιγραφή	Κωδ.	Τιμή €
Κλειδαριά ανοξείδωτη AISI304 με κλειδί	ALLS304	36,17
Κλειδαριά ανοξείδωτη AISI316 με κλειδί	ALLS316	43,17



## MSVS

Βάσεις επιδαπέδιας στήριξης MSVS  
Ανοξείδωτες AISI304

Διαστάσεις (mm)			Κωδ.	Τιμή €
Υ	Π	B		
100	600	300	MSVS1063	287,38
	800	300	MSVS1083	308,81
		400	MSVS1084	312,38
	1000	300	MSVS1103	321,72
1200	300	MSVS1123	337,30	
	400	MSVS1124	340,91	



## AWS

Σετ στήριξης για σειρές ASR, ADR

Περιγραφή	Κωδ.	Τιμή €
Στηρίγματα τοίχου επιχρωμιωμένα (3mm) (Η συσκευασία περιλαμβάνει 4 τεμ και υλικά στήριξης)	AWS41-304	26,13
Ανοξείδωτα στηρίγματα τοίχου AISI316 (Η συσκευασία περιλαμβάνει 4 τεμ και υλικά στήριξης)	AWS41-316	37,33

# Καινοτομίες επιδαπέδιων πεδίων

## 01

ΜΕΙΩΣΗ ΧΡΟΝΟΥ  
ΣΥΝΑΡΜΟΛΟΓΗΣΗΣ

## 02

ΜΕΓΙΣΤΟΣ ΒΑΘΜΟΣ  
ΠΡΟΣΤΑΣΙΑΣ

## 03

ΥΨΗΛΗ ΑΙΣΘΗΤΙΚΗ



01

Εξάρτημα κάλυψης κενού μεταξύ πλακών στήριξης κατά τη συνένωση πεδίων

02

Περεμβύσματα στεγανοποίησης



02|03

Σύστημα κλειδώματος

01

Νέος τύπος μεντεσέδων

01

Νέοι μεντεσέδες για άνοιγμα 180°

## Επιδαπέδια Μεταλλικά Πεδία



## MCS

Μεταλλικά

Επεκτάσιμα

IP 55 TYPE 12, 13 IK 10



Η σειρά επεκτάσιμων επιδαπέδιων μεταλλικών πεδίων MCS διαθέτει μια πόρτα με μεγάλη γκάμα διαστάσεων και εξαρτημάτων, προσφέροντας πρακτικές λύσεις για κάθε εφαρμογή. Η σειρά MCS αποτελεί την ιδανική επιλογή για βιομηχανικές και κτηριακές εφαρμογές λόγω της ευελιξίας που παρέχει στη διαμόρφωση των διαστάσεων του πίνακα ανάλογα με τις απαιτήσεις του πελάτη καθώς και του χώρου που θα εγκατασταθεί.

Διαστάσεις (mm)			Με διάφανη πόρτα		Με αδιάφανη πόρτα		
			Κωδ.	Τιμή €	Κωδ.	Τιμή €	
Υ	Π	Β					
1800	400	400	-	-	MCS18044R5	787,75	
		500	-	-	MCS18045R5	801,41	
		600	-	-	MCS18046R5	809,75	
1800	500	500	MCS18055DGPER5	946,86	MCS18055PER5	830,27	
		600	MCS18064DGPER5	908,09	MCS18064PER5	729,53	
		500	MCS18065DGPER5	932,76	MCS18065PER5	766,48	
	800	600	MCS18066DGPER5	944,73	MCS18066PER5	832,73	
		400	MCS18084DGPER5	986,49	MCS18084PER5	815,71	
		500	MCS18085DGPER5	1002,09	MCS18085PER5	844,23	
	1000	600	MCS18086DGPER5	1018,10	MCS18086PER5	888,29	
		400	MCS18104DGPER5	1091,73	MCS18104PER5	970,10	
		500	MCS18105DGPER5	1110,20	MCS18105PER5	973,06	
			600	MCS18106DGPER5	1121,51	MCS18106PER5	984,76
	2000	400	400	-	-	MCS20044R5	808,50
			500	-	-	MCS20045R5	822,16
600			-	-	MCS20046R5	830,46	
800			-	-	MCS20048R5	850,73	
2000	500	500	MCS20055DGPER5	827,96	MCS20055PER5	861,67	
		600	MCS20064DGPER5	924,98	MCS20064PER5	786,27	
		500	MCS20065DGPER5	946,57	MCS20065PER5	850,74	
	800	600	MCS20066DGPER5	965,52	MCS20066PER5	870,35	
		800	MCS20068DGPER5	991,85	MCS20068PER5	912,74	
		400	MCS20084DGPER5	1054,16	MCS20084PER5	827,31	
	1000	500	MCS20085DGPER5	1069,73	MCS20085PER5	862,96	
		600	MCS20086DGPER5	1106,27	MCS20086PER5	884,25	
		800	MCS20088DGPER5	1119,57	MCS20088PER5	1008,01	
			400	MCS20104DGPER5	1160,84	MCS20104PER5	1041,84
			500	MCS20105DGPER5	1179,35	MCS20105PER5	1061,61
			600	MCS20106DGPER5	1192,35	MCS20106PER5	1075,52
			800	MCS20108DGPER5	1238,58	MCS20108PER5	1106,55
	2200	600	600	MCS22066DGPER5	1161,61	MCS22066PER5	925,38
			800	MCS22068DGPER5	1191,32	MCS22068PER5	1004,70
800			MCS22086DGPER5	1267,33	MCS22086PER5	989,34	
800			MCS22088DGPER5	1304,57	MCS22088PER5	1116,33	

- Δεν περιλαμβάνεται πλάκα στήριξης
- Διατίθεται και με προστασία IP66 κατόπιν ερώτησης

# Επιδαπέδια Μεταλλικά Πεδία



## MP

Πλάκες στήριξης από γαλβανιζέ λαμαρίνα 3mm

Διαστάσεις (mm)		Κωδ.	Τιμή €
Υ	Π		
1200	600	MP1206	118,18
	800	MP1208	152,33
	1200	MP1212	164,35
1400	600	MP1406	100,04
	800	MP1408	146,13
	1000	MP1410	179,70
	1200	MP1412	187,61
1600	600	MP1606	112,52
	800	MP1608	146,13
	1000	MP1610	179,70
	1200	MP1612	213,23
1800	400	MP1804	90,08
	500	MP1805	109,19
	600	MP1806	124,97
	800	MP1808	153,50
	1000	MP1810	191,87
	1200	MP1812	226,76
2000	1600	MP1816	369,79
	400	MP2004	100,66
	500	MP2005	121,83
	600	MP2006	132,56
	800	MP2008	170,94
	1000	MP2010	209,31
2200	1200	MP2012	244,20
	1600	MP2016	401,18
	600	MP2206	149,97
	800	MP2208	184,89
	1000	MP2210	226,76
	1200	MP2212	279,08



## MPF

Πλάκα συμπλήρωσης

Τοποθετείται ανάμεσα από δύο γειτονικές πλάτες στήριξης

Διαστάσεις (mm)	Κωδ.	Τιμή €
Υ		
1800	MPF1800	82,09
2000	MPF2000	82,12
2200	MPF2200	82,19

- Παρέχει μια συνεχή επιφάνεια εργασίας μεταξύ δύο γειτονικών πεδίων
- Από γαλβανισμένο χάλυβα 2mm



MPA04



MPA06



MPD02

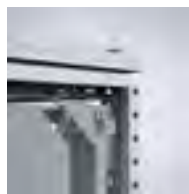

MPS04



MPA04R

### Στηρίγματα πλάκας στήριξης

Περιγραφή	Κωδ.	Τιμή €
Απαιτούνται για ξεχωριστή παραγγελία της πλάκας στήριξης. Από γαλβανισμένο χάλυβα 3mm, σετ 4τεμ.	MPA04	28,26
Ρύθμιση κατά βάθος. Καθιστά δυνατή την τοποθέτηση της πλάκας στήριξης στο επιθυμητό βάθος.	MPA06	22,35
Καθιστά δυνατή την τοποθέτηση της πλάκας στήριξης από την πίσω πλευρά του πεδίου. Από γαλβανισμένο χάλυβα 3mm. 1 κει σύνδεσης.	MPA04R	68,96
Εξάρτημα πάχους 3mm, που επιτρέπει τη μετακίνηση της πλάκας στήριξης εις βάθος σε βήματα των 25mm στο πλαίσιο του πίνακα, σετ 4 τεμ.	MPD02	7,52
Καθιστά δυνατή την τοποθέτηση μίας ΕΠΙΠΛΕΟΝ πλάκας στήριξης, στα αριστερά ή δεξιά του πεδίου. Από γαλβανισμένο χάλυβα 3mm. σετ 4τεμ.	MPS04	38,44



## SPD

Διαχωριστική πλάκα

Τοποθετείται ανάμεσα από δύο πεδία και τα διαχωρίζει

Διαστάσεις (mm)		Κωδ.	Τιμή €
Υ	Β		
1800	400	SPD1804	96,21
	500	SPD1805	125,94
	600	SPD1806	127,44
2000	400	SPD2004	98,13
	500	SPD2005	127,82
	600	SPD2006	128,66
	800	SPD2008	217,72
2200	600	SPD2206	129,18
	800	SPD2208	218,66

- Για την τοποθέτηση απαιτείται το εξάρτημα CCJ06
- Από γαλβανισμένο χάλυβα 1,5mm



## Επιδαπέδια Μεταλλικά Πεδία



## MCD

Μεταλλικά  
Επεκτάσιμα  
IP 55 TYPE 12, 13 IK 10



Η σειρά επεκτάσιμων επιδαπέδιων μεταλλικών πεδίων MCD διαθέτει διπλή πόρτα αυξημένης αντοχής, προσφέροντας μεγαλύτερο πλάτος αλλά και πρακτικές λύσεις σε χώρους όπου η μονή πόρτα καταλαμβάνει μεγάλο χώρο κατά το άνοιγμα της μπροστά από το πεδίο. Η σειρά MCD αποτελεί ιδανική επιλογή για βιομηχανικές και κτηριακές εφαρμογές λόγω της ευελιξίας που παρέχει στη διαμόρφωση των διαστάσεων του πίνακα ανάλογα με τις απαιτήσεις του πελάτη καθώς και του χώρου που θα εγκατασταθεί.

Διαστάσεις (mm)			Με διάφανη πόρτα		Με αδιάφανη πόρτα		
Υ	Π	Β	Κωδ.	Τιμή €	Κωδ.	Τιμή €	
1800	800	500	MCD18085DGPER5	1285,47	MCD18085PER5	1098,89	
		1000	MCD18104DGPER5	1336,55	MCD18104PER5	1075,57	
		500	MCD18105DGPER5	1355,06	MCD18105PER5	1093,32	
	1200	400	MCD18124DGPER5	1506,02	MCD18124PER5	1118,90	
		500	MCD18125DGPER5	1532,94	MCD18125PER5	1158,20	
		600	MCD18126DGPER5	1554,75	MCD18126PER5	1230,17	
		1600	MCD18164DGPER5	1768,36	MCD18164PER5	1472,17	
2000	800	500	MCD20085DGPER5	1326,20	MCD20085PER5	1133,78	
		600	-	-	MCD20086PER5	1168,66	
		800	-	-	MCD20088PER5	1186,10	
	1000	400	MCD20104DGPER5	1392,00	MCD20104PER5	1156,73	
		500	MCD20105DGPER5	1410,51	MCD20105PER5	1175,09	
		600	MCD20106DGPER5	1423,51	MCD20106PER5	1193,45	
		800	MCD20108DGPER5	1469,74	MCD20108PER5	1186,10	
		1200	MCD20124DGPER5	1477,64	MCD20124PER5	1242,41	
	1200	400	MCD20124DGPER5	1477,64	MCD20124PER5	1242,41	
		500	MCD20125DGPER5	1504,55	MCD20125PER5	1314,63	
		600	MCD20126DGPER5	1526,37	MCD20126PER5	1318,00	
		800	MCD20128DGPER5	1569,48	MCD20128PER5	1400,01	
		1600	400	MCD20164DGPER5	1874,78	MCD20164PER5	1552,40
			500	MCD20165DGPER5	1925,31	MCD20165PER5	1587,29
600	MCD20166DGPER5		1946,64	MCD20166PER5	1604,73		
2200	1000	600	MCD22106DGPER5	1599,22	MCD22106PER5	1333,25	
	1200	600	MCD22126DGPER5	1716,22	MCD22126PER5	1377,97	

- Δεν περιλαμβάνεται πλάκα στήριξης
- Δεν περιλαμβάνονται τα πλαϊνά
- Με πολυεστερική βαφή πούδρας RAL7035

# Επιδαπέδια Μεταλλικά Πεδία



## MKS

Μεταλλικά  
Compact  
IP 55 TYPE 12, 13 IK 10



Η σειρά επιδαπέδιων μεταλλικών πεδίων MKS διαθέτει μια πόρτα με μεγάλη γκάμα διαστάσεων και εξαρτημάτων, προσφέροντας πρακτικές λύσεις για κάθε εφαρμογή.

Διαστάσεις			Κωδ.	Τιμή €
Υ	Π	Β		
1200	600	400	MKS12064PER5	673,64
	800	400	MKS12084PER5	753,18
1400	600	300	MKS14063PER5	696,31
		400	MKS14064PER5	704,34
	800	300	MKS14083PER5	773,06
		400	MKS14084PER5	788,06
1600	600	300	MKS16063PER5	697,36
		400	MKS16064PER5	713,76
	800	300	MKS16083PER5	782,48
		400	MKS16084PER5	795,04
	1000	500	MKS16085PER5	829,23
		400	MKS16104PER5	867,25
1800	500	MKS16105PER5	917,84	
	600	400	MKS18064PER5	757,58
800		400	MKS18084PER5	834,55
	500	MKS18085PER5	857,48	
	400	MKS18104PER5	957,98	
2000	600	400	MKS20064PER5	761,90
		400	MKS20084PER5	872,17
	800	500	MKS20085PER5	916,82
		400	MKS20104PER5	938,42
	500	MKS20105PER5	983,42	

■ Δεν περιλαμβάνεται πλάκα στήριξης



## MKD

Μεταλλικά  
Compact  
IP 55 TYPE 12, 13 IK 10



Η σειρά επιδαπέδιων μεταλλικών πεδίων MKD διαθέτει διπλή πόρτα αυξημένης αντοχής, προσφέροντας μεγαλύτερο πλάτος αλλά και πρακτικές λύσεις σε χώρους όπου η μονή πόρτα καταλαμβάνει μεγάλο χώρο κατά το άνοιγμα της μπροστά από το πεδίο.

Διαστάσεις			Κωδ.	Τιμή €
Υ	Π	Β		
1200	1200	400	MKD12124PER5	1042,73
1400	1000	300	MKD14103PER5	970,51
		400	MKD14104PER5	987,61
	1200	300	MKD14123PER5	1083,54
		400	MKD14124PER5	1088,08
1600	1200	400	MKD16124PER5	1109,71
		500	MKD16125PER5	1141,80
1800	1200	400	MKD18124PER5	1097,73
		500	MKD18125PER5	1158,20
	1600	400	MKD18164PER5	1366,26
		500	MKD18165PER5	1547,52
2000	1200	400	MKD20124PER5	1238,19
		500	MKD20125PER5	1278,28
	1600	400	MKD20164PER5	1424,32
		500	MKD20165PER5	1599,85

■ Δεν περιλαμβάνεται πλάκα στήριξης

# Επιδαπέδια Ανοξείδωτα Πεδία



Η σειρά ανοξείδωτων επεκτάσιμων επιδαπέδιων πεδίων MCSS με μία πόρτα και MCDS με δύο πόρτες διατίθενται σε μεγάλη γκάμα διαστάσεων και εξαρτημάτων, προσφέροντας πρακτικές λύσεις για κάθε εφαρμογή. Στιβαρή κατασκευή με πλαίσιο από ανοξείδωτο προφίλ πάχους 1,5mm. Σχεδιασμένα για χρήση σε δυσμενή περιβάλλοντα με μεγάλη ανθεκτικότητα στη διάβρωση. Αποτελούν την ιδανική λύση για απαιτητικά περιβάλλοντα όπως βιομηχανίες τροφίμων, φαρμάκων, χημικών και εφαρμογές εξωτερικού χώρου ή κοντά σε θάλασσα.

## MCSS

Ανοξείδωτα AISI 304L

Επεκτάσιμα

IP 55 TYPE 12, 13 IK 10



Διαστάσεις (mm)			Κωδ.	Τιμή €
Υ	Π	Β		
1800	600	500	MCSS18065PE	3309,45
	800	500	MCSS18085PE	3654,56
	1000	500	MCSS18105PE	4042,23
2000	600	600	MCSS20066PE	3455,31
	800	600	MCSS20086PE	3928,43
	1000	600	MCSS20106PE	4324,80

- Δεν περιλαμβάνεται πλάκα στήριξης
- Τα πλαινά προσφέρονται ως εξάρτημα.
- Όλα τα ανοξείδωτα κιβώτια μπορούν να παραγγελθούν σε high grade 316L
- Διατίθεται και με προστασία IP66 κατόπιν ερώτησης

## MCDS

Ανοξείδωτα AISI 304L

Επεκτάσιμα

IP 55 TYPE 12, 13 IK 10



Διαστάσεις (mm)			Κωδ.	Τιμή €
Υ	Π	Β		
1800	1000	500	MCDS18105PE	4514,62
	1200	500	MCDS18125PE	4836,30
2000	1200	600	MCDS20126PE	5201,09

- Δεν περιλαμβάνεται πλάκα στήριξης
- Τα πλαινά προσφέρονται ως εξάρτημα.
- Όλα τα ανοξείδωτα κιβώτια μπορούν να παραγγελθούν σε high grade 316L
- Διατίθεται και με προστασία IP66 κατόπιν ερώτησης

# Επιδαπέδια Ανοξείδωτα Πεδία



Η σειρά ανοξείδωτων compact επιδαπέδιων πεδίων EKSS με μια πόρτα και EKDS με δύο πόρτες διατίθενται σε μεγάλη γκάμα διαστάσεων και εξαρτημάτων, προσφέροντας πρακτικές λύσεις για κάθε εφαρμογή. Στιβαρή κατασκευή με πλαίσιο από ανοξείδωτο προφίλ πάχους 1,5mm. Σχεδιασμένα για χρήση σε δυσμενή περιβάλλοντα με μεγάλη ανθεκτικότητα στη διάβρωση. Αποτελούν την ιδανική λύση για απαιτητικά περιβάλλοντα όπως βιομηχανίες τροφίμων, φαρμάκων, χημικών και εφαρμογές εξωτερικού χώρου ή κοντά σε θάλασσα.

## EKSS

Ανοξείδωτα AISI 304L  
Compact  
IP 66 TYPE 4X, 12, 13, IK10



Διαστάσεις (mm)			Κωδ.	Τιμή €
Υ	Π	Β		
1400	800	400	EKSS14084PE	2951,84
1600	600	400	EKSS16064PE	2912,77
	800	400	EKSS16084PE	3127,25
	1000	400	EKSS16104PE	3565,91
1800	600	400	EKSS18064PE	3181,39
	800	400	EKSS18084PE	3344,28
	1000	400	EKSS18104PE	3798,45
2000	800	400	EKSS20084PE	3421,40
	1000	400	EKSS20104PE	3881,72

- Δεν περιλαμβάνεται πλάκα στήριξης
- Όλα τα ανοξείδωτα πεδία μπορούν να παραγγελθούν σε high grade 316L

## EKDS

Ανοξείδωτα AISI 304L  
Compact  
IP 55 TYPE 12, 13 IK 10



Διαστάσεις (mm)			Κωδ.	Τιμή €
Υ	Π	Β		
1200	1200	400	EKDS12124PE	3673,28
1600	1200	400	EKDS16124PE	3851,97
	1800	1200	400	EKDS18124PE
2000	1200	400	EKDS20124PE	4467,20
	1600	400	EKDS20164PE	5657,29

- Δεν περιλαμβάνεται πλάκα στήριξης
- Όλα τα ανοξείδωτα κιβώτια μπορούν να παραγγελθούν σε high grade 316L
- Διατίθεται και με προστασία IP66 κατόπιν ερώτησης

## Καινοτομίες επιδαπέδιων πεδίων

### Εξαρτήματα Ταχείας Σύνδεσης Πεδίων



#### Πλεονεκτήματα

- Γρήγορη συναρμολόγηση πεδίων
- Δεν απαιτούνται εργαλεία
- CCI, Εσωτερική σύνδεση πεδίων
- CCM, γωνιακή σύνδεση πεδίων

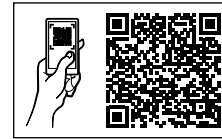

Σκανάρετε τον παραπάνω κωδικό QR για πρόσβαση σε VIDEO με οδηγίες τοποθέτησης.

### Στηρίγματα πλάκας στήριξης



#### Πλεονεκτήματα

- Δεν απαιτούνται εργαλεία
- Μείωση χρόνου συναρμολόγησης
- Συναρμολόγηση από ένα τεχνικό χωρίς βοήθεια

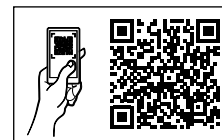

Σκανάρετε τον παραπάνω κωδικό QR για πρόσβαση σε VIDEO με οδηγίες τοποθέτησης.

### Στηρίγματα για προφίλ στήριξης



#### Πλεονεκτήματα

- Δεν απαιτούνται εργαλεία
- Μείωση χρόνου συναρμολόγησης
- Διατίθενται προσυναρμολογημένα
- Πιστοποιημένη αντοχή σε φορτίο

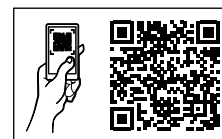

Σκανάρετε τον παραπάνω κωδικό QR για πρόσβαση σε VIDEO με οδηγίες τοποθέτησης.

# Καινοτομίες επιδαπέδιων πεδίων

## Συναρμολόγηση πλαϊνών πεδίων



### Πλεονεκτήματα

- Μείωση χρόνου συναρμολόγησης
- Στιβαρός σχεδιασμός
- Βελτιωμένη ποιότητα
- Συναρμολόγηση από ένα τεχνικό χωρίς βοήθεια

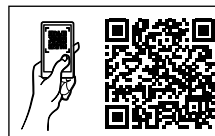

Σκανάρετε τον παραπάνω κωδικό QR για πρόσβαση σε VIDEO με οδηγίες τοποθέτησης.

## Εύκολη στερέωση των πλαϊνών πεδίων με νέου τύπου στήριγμα



### Πλεονεκτήματα

- Μείωση χρόνου συναρμολόγησης των πλαϊνών πεδίων
- Τέλεια εφαρμογή και σφράγιση μέσω τσιμούχας πολυουρεθάνης. Στήριξη με 8 στηρίγματα.

## Εξάρτημα κάλυψης κενού μεταξύ πλακών στήριξης κατά τη συνένωση πεδίων



### Πλεονεκτήματα

- Δεν απαιτούνται εργαλεία
- Μείωση χρόνου συναρμολόγησης
- Συναρμολόγηση από ένα τεχνικό χωρίς βοήθεια

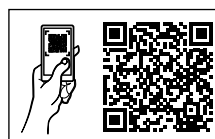

Σκανάρετε τον παραπάνω κωδικό QR για πρόσβαση σε VIDEO με οδηγίες τοποθέτησης.

## Εξαρτήματα για Επιδαπέδια Πεδία



## SPM

Ζεύγος πλαϊνών πεδίων για σειρές MCS, MCD

Διαστάσεις (mm)		Κωδ.	Τιμή €
Υ	Π		
Ζεύγος πλαϊνών πινάκων			
1800	400	SPM1804R5	198,50
	500	SPM1805R5	223,34
	600	SPM1806R5	246,76
	800	SPM1808R5	296,25
2000	400	SPM2004R5	198,85
	500	SPM2005R5	237,41
	600	SPM2006R5	237,22
	800	SPM2008R5	287,80
2200	600	SPM2206R5	278,66
	800	SPM2208R5	338,00



## PF

Βάσεις για πεδία για σειρές MCS, MCD, MKS, MKD  
Τοποθέτηση εμπρός πίσω

Διαστάσεις (mm)		Κωδ.	Τιμή €
Υ	Π		
100	400	PF1040	56,01
	500	PF1050	60,35
	600	PF1060	63,84
	800	PF1080	69,46
	1000	PF1100	78,76
	1200	PF1120	83,10
200	400	PF2040	86,36
	500	PF2050	92,72
	600	PF2060	97,68
	800	PF2080	110,32
	1000	PF2100	122,99
	1200	PF2120	132,49



## PS

Βάσεις για πεδία για σειρές MCS, MCD, MKS, MKD  
Τοποθέτηση στο Πλάι

Διαστάσεις (mm)		Κωδ.	Τιμή €
Υ	Π		
100	300	PS1030	11,65
	400	PS1040	16,90
	500	PS1050	23,26
	600	PS1060	26,09
	800	PS1080	32,75
	1000	PS1100	40,23
200	300	PS2030	23,41
	400	PS2040	24,26
	500	PS2050	31,16
	600	PS2060	34,92
	800	PS2080	49,07
	1000	PS2100	46,79

# Εξαρτήματα για Επιδαπέδια Πεδία



CCM04

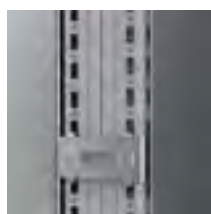

CCI06



CCE06

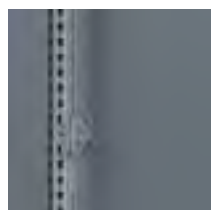

CCJ06

## Συνδεσμοί Πεδίων

Περιγραφή	Κωδ.	Τιμή €
Εσωτερικοί σύνδεσμοι πάχους 3mm, ένωσης των γωνιών στο εσωτερικό των πεδίων, που προσδίδουν επιπλέον στιβαρότητα όταν το βάρος των πεδίων είναι μεγάλο, σετ 4 τεμ.	CCM04	44,24
Εσωτερικοί σύνδεσμοι πάχους 3mm, που ενώνουν τις κάθετες κολώνες των πεδίων, σετ 6 τεμ.	CCI06	54,63
Εξωτερικοί σύνδεσμοι πάχους 3mm, που ενώνουν τις κάθετες κολώνες των πεδίων. Ευθυγραμμίζουν αυτομάτως τα συνδεδεμένα πεδία, σετ 4 τεμ.	CCE06	24,67
Σύνδεσμος για την τοποθέτηση της πλάκας διαχωρισμού. Από γαλβανισμένο χάλυβα 3mm	CCJ06	37,92



LE9304



LC02

## Γάντζοι ανύψωσης

Περιγραφή	Κωδ.	Τιμή €
Γάντζοι ανύψωσης, σετ 4 τεμ.	LE9304	9,77
Γάντζοι ανύψωσης ανοξείδωτοι	LE9304SS	57,65
Γάντζοι ανύψωσης στα σημεία συνένωσης, σετ 2 τεμ.	LC02	15,92

## CLPF

Οριζόντια και κάθετα προφίλ στήριξης υλικών

Συσκευασία 4 τεμαχίων



Διαστάσεις Πεδίου (mm)		Κωδ.	Τιμή €
Υ ή Π	Π ή Β		
300	300	CLPF300	57,03
400	400	CLPF400	63,00
500	500	CLPF500	70,10
600	600	CLPF600	78,40
800	800	CLPF800	97,00
1000	1000	CLPF1000	114,80
1200	1200	CLPF1200	131,00
1400	1400	CLPF1400	148,60
1600	1600	CLPF1600	166,10
1800	1800	CLPF1800	189,10
2000	2000	CLPF2000	205,30

## CLPK

Περιγραφή	Διαστάσεις (mm)		Κωδ.	Τιμή €
	Υ ή Β	Π ή Β		
Προφίλ στήριξης υλικών 1,5mm, τοποθετούνται είτε κατά βάθος είτε κατά πλάτος. Συσκευασία 4 τεμαχίων	300		CLPK300	43,75
	400		CLPK400	45,31
	500		CLPK500	55,65
	600		CLPK600	66,08
	800		CLPK800	87,38
	1000		CLPK1000	107,73
	1200		CLPK1200	128,62

## CMB

Περιγραφή	Διαστάσεις (mm)		Κωδ.	Τιμή €
	Π ή Β	Π ή Β		
Στηρίγματα πλευρικής τοποθέτησης, CMB. Πάχους 2 mm επιψευδαργυρωμένα Συσκευασία 20 τεμ.	300		CMB302	172,33
	400		CMB402	171,06
	500		CMB502	186,49
	600		CMB602	199,46
	800		CMB802	237,63



## Καινοτομίες επιδαπέδιων πεδίων

### Σύστημα συνένωσης πεδίων με βαθμό προστασίας IP66

#### Πλεονεκτήματα

- Παρέχεται υψηλός βαθμός προστασίας
- Ευέλικτη λύση που επιτρέπει την επίτευξη βαθμού προστασίας ολόκληρου του πίνακα IP 66
- Πλήρης συμβατότητα εξαρτημάτων
- Γρήγορη χωρίς εργαλεία συναρμολόγηση



### Νέοι μεντεσέδες για άνοιγμα 180°

#### Πλεονεκτήματα

- Προϊόντα χύτευσης με έμφαση στην αισθητική
- Γρήγορη και εύκολη συναρμολόγηση
- Δυνατότητα αντικατάστασης παλαιών μεντεσέδων χωρίς να απαιτείται οποιαδήποτε κατεργασία



## Καινοτομίες επιδαπέδιων πεδίων

### Συνένωση διαφορετικών διαστάσεων πεδίων για εγκατάσταση σε εξωτερικό χώρο

#### Πλεονεκτήματα

- Ευέλικτος σχεδιασμός με δυνατότητα συνένωσης πεδίων με διαφορετικές διαστάσεις για εγκατάσταση σε εξωτερικό χώρο
- Στιβαρή και ασφαλής κατασκευή ανθεκτική σε βανδαλισμούς.
- Αντοχή στη διάβρωση: το πλαίσιο από ανοξείδωτο χάλυβα και τα τοιχώματα αλουμινίου παρέχουν υψηλή αντοχή στη διάβρωση

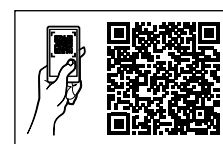

Σκανάρετε τον παραπάνω κωδικό QR για πρόσβαση σε VIDEO με οδηγίες τοποθέτησης.

### Νέο σύστημα κλειδώματος

#### Πλεονεκτήματα

- Αυξημένη ασφάλεια λόγω των νέων εξαρτημάτων
- Εύκολο και ομαλό κλείσιμο πόρτας
- Αξιόπιστος βαθμός προστασίας ακόμη και σε πόρτες με μεγάλο βάρος λόγω εγκατεστημένου εξοπλισμού



## Εξαρτήματα για Επιδαπέδια Πεδία

## TL



## Φωτιστικό πίνακα LED

Φωτεινότητα	Ισχύς	Μήκος	Κωδ.	Τιμή €
330lm	4W	277mm	TL4001-4W	11,75
750lm	9W	538mm	TL4001-9W	14,54

- Ονομαστική τάση 220-240V 50/60Hz
- Προσφέρει εξοικονόμηση ενέργειας
- Δυνατότητα σύνδεσης φωτιστικών σε σειρά (μέγιστη ισχύς 100W)
- Η συσκευασία περιλαμβάνει 1 τεμ φωτιστικό, καλώδιο τροφοδοσίας 1,75m, καλώδιο διασύνδεσης φωτιστικών σε σειρά μήκους 140mm και υλικά στερέωσης.

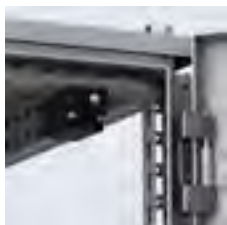

DSW01

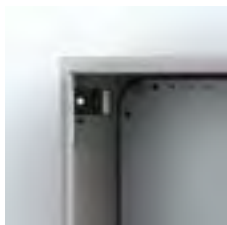

ADSW

## DSW

## Διακόπτης πόρτας πίνακα

Περιγραφή	Κωδ.	Τιμή €
Για επιδαπέδιο πεδίο	DSW01	22,86
Για επίτοιχο κιβώτιο	ADSW01	24,29



LLH503



LLTH560



LSMK

## Χειρολαβές

Περιγραφή	Κωδ.	Τιμή €
Με κυλινδρική κλειδαριά Ronis C21323	LLTH560	56,08
Χειρολαβή χωρίς κλειδαριά	LLH501	79,75
Λαβή ανοίγματος με κλειδαριά μισού κυλίνδρου	LLH503	151,79
Τετραπλό κλειδί (διπλό κλειδί 5mm, τρίγωνο 8mm, τετράγωνο 8mm, εξάγωνο)	LSMK01	9,59

## MPP



## Μετωπικές πλάκες

Διαστάσεις (mm)				Κωδ.	Τιμή €
Πίνακα		Μετωπικής Πλάκας			
Υ/Π	Π/Υ	Υ/Π	Π/Υ		
400	400	294	294	MPP0404	89,89
	500		394	MPP0405	89,89
600	400	494	294	MPP0604	108,45
	500		394	MPP0605	108,84
	600		494	MPP0606	150,86
	800		694	MPP0608	129,97
800	400	694	294	MPP0804	117,41
	500		394	MPP0805	118,42
	800		694	MPP0808	151,98
1000	400	894	294	MPP1004	120,20
	800		694	MPP1008	172,22
1200	400	1094	294	MPP1204	204,12
	600		494	MPP1206	202,61

- Από γαλβανισμένο χάλυβα 3 mm
- Για τη συναρμολόγησή του απαιτείται το εξάρτημα CLPK για ρύθμιση βάθους
- Δυνατότητα οριζόντιας ή κάθετης τοποθέτησης
- Η συσκευασία περιλαμβάνει 1 τεμ και υλικά στερέωσης

## CNM



## Παξιμάδια ασφαλείας

Σπείρωμα	Κωδ.	Τιμή €
M6	CNM615	23,72
M8	CNM815	31,93

- Η συσκευασία περιλαμβάνει 50 τεμ

# Εξαρτήματα για Επιδαπέδια Πεδία



## MSFP

Κάθετα προφίλ στήριξης υλικών (σταθερά)

Για πεδία Υ (mm)	Κωδ.	Τιμή €
1800	MSFP1800	83,69
2000	MSFP2000	89,69
2200	MSFP2200	93,76

- Από γαλβανισμένο χάλυβα 1,55 mm
- Η συσκευασία περιλαμβάνει 2 τεμ και υλικά στερέωσης



## MSMPN

Μετωπική πλάκα στήριξης αυτόματου διακόπτη

Διαστάσεις (mm)				Κωδ.	Τιμή €
Τυφλές		Μετωπικής πλάκας			
Υ	Π	Υ	Π		
100	600	96	470	MSMPN1006	22,02
	800		670	MSMPN1008	23,80
150	600	146	470	MSMPN1506	24,38
	800		670	MSMPN1508	28,64
200	600	196	470	MSMPN2006	28,02
	800		670	MSMPN2008	33,02
250	600	246	470	MSMPN2506	27,09
	800		670	MSMPN2508	31,47
300	600	296	470	MSMPN3006	31,40
	800		670	MSMPN3008	37,21
400	600	396	470	MSMPN4006	34,96
	800		670	MSMPN4008	42,02
450	600	446	470	MSMPN4506	38,72
	800		670	MSMPN4508	49,69
500	600	496	470	MSMPN5006	40,89
	800		670	MSMPN5008	50,74
600	600	596	470	MSMPN6006	45,12
	800		670	MSMPN6008	55,24
	1000		870	MSMPN6010	75,51

- Από γαλβανισμένο χάλυβα 1,5 mm
- Η συσκευασία περιλαμβάνει 1 τεμ
- Για τη συναρμολόγησή του απαιτείται το εξάρτημα MSFP ή το MSMSF με MSMPA01



## MSMPA01

Ρυθμιζόμενα στηρίγματα (βάθους) για ράγες υλικού ή μετωπικές πλάκες

Κωδ.	Τιμή €
MSMPA01	90,35

- Η συσκευασία περιλαμβάνει 4 τεμ.
- Απαραίτητο για τη συναρμολόγηση του MSFP ή του MSMSF



## MSMBP

Τυφλές Μετώπες  
Βαφή πουδρας RAL 7035

Διαστάσεις (mm)	Αρ.	Αρ.	Κωδ.	Τιμή €	
					Υ
100	600	99	503	MSMBP1006R5	17,52
		800	703	MSMBP1008R5	23,53
150	600	149	503	MSMBP1506R5	21,51
		800	703	MSMBP1508R5	27,29
200	600	199	503	MSMBP2006R5	25,27
		800	703	MSMBP2008R5	39,11
250	600	249	503	MSMBP2506R5	28,95
		800	703	MSMBP2508R5	33,14
300	600	299	503	MSMBP3006R5	33,57
		800	703	MSMBP3008R5	42,33
400	600	399	503	MSMBP4006R5	41,67
		800	703	MSMBP4008R5	55,93
450	600	449	503	MSMBP4506R5	42,79
		800	703	MSMBP4508R5	55,55
500	600	499	503	MSMBP5006R5	47,02
		800	703	MSMBP5008R5	73,53
600	600	599	503	MSMBP6006R5	55,12
		800	703	MSMBP6008R5	71,32

- Από χάλυβα 1,25mm
- Η συσκευασία περιλαμβάνει 1 τεμ
- Για τη συναρμολόγησή του απαιτείται το εξάρτημα MSFCP ή το MSMSF

## Εξαρτήματα για Επιδαπέδια Πεδία

## MSMSF

Κάθετα προφίλ στήριξης  
Βαφή πούδρας RAL 7035.

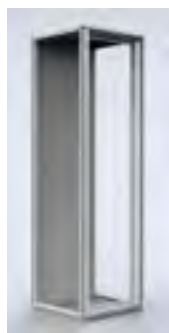

Για πεδία (mm)		Κωδ.	Τιμή €
Υ	Π		
1800	600	MSMSF1806	265,94
1800	800	MSMSF1808	268,00
2000	600	MSMSF2006	266,83
2000	800	MSMSF2008	268,89
2200	600	MSMSF2206	267,38
2200	800	MSMSF2208	269,43

- Από χάλυβα 2mm
- Η συσκευασία περιλαμβάνει ένα (1) κιτ

## MSFCP

προφίλ στήριξης για μετώπες



Για πεδία (mm)		Κωδ.	Τιμή €
Υ	Π		
1800	600	MSFCP1806R5	99,77
1800	800	MSFCP1808R5	115,54
2000	600	MSFCP2006R5	101,17
2000	800	MSFCP2008R5	116,94
2200	600	MSFCP2206R5	102,42
2200	800	MSFCP2208R5	118,19

- Από γαλβανισμένο χάλυβα 1,5mm
- Η συσκευασία περιλαμβάνει 2 κατακόρυφα προφίλ μαζί με επάνω και κάτω προφίλ και εξαρτήματα στερέωσης.
- Απαιτείται για τη συναρμολόγηση των MSMBP και τα MSMCP.

## MSDR

Ράγες στήριξης υλικού



Για πεδία Π (mm)	Κωδ.	Τιμή €
600	MSDR0600	31,51
800	MSDR0800	32,02

- Από γαλβανισμένο χάλυβα
- Η συσκευασία περιλαμβάνει 5 τεμ
- Στερεώνεται στα κάθετα προφίλ MSFP με ρυθμιζόμενα στηρίγματα MSMPA01 ή στα MSMSF με σταθερά ή ρυθμιζόμενα στηρίγματα MSMPF01 / MSMPA01

## MSMPF01

Σταθερά στηρίγματα για ράγες υλικού



Κωδ.	Τιμή €
MSMPF01	17,60

- Από γαλβανισμένο χάλυβα 2,5 mm
- Η συσκευασία περιλαμβάνει 4 τεμ
- Για τη συναρμολόγησή του απαιτείται το εξάρτημα MSMSF

## MSMCP

Μετώπη ραγοϋλικού  
Βαφή πούδρας RAL 7035



Διαστάσεις (mm)		Αρ. Σειρών	Αρ. Στοιχείων	Κωδ.	Τιμή €
Υ	Π				
150	600	1	25	MSMCP1506R5	28,06
	800	1	36	MSMCP1508R5	32,87
200	600	1	25	MSMCP2006R5	38,65
	800	1	36	MSMCP2008R5	36,63
300	600	1	25	MSMCP3006-1R5	44,46
		1	36	MSMCP3008-1R5	44,46
	800	2	50	MSMCP3006-2R5	43,53
		2	72	MSMCP3008-2R5	55,24
450	600	3	75	MSMCP4506R5	53,72
	800	3	108	MSMCP4508R5	63,07
600	600	4	100	MSMCP6006R5	75,47
	800	4	144	MSMCP6008R5	92,49

- Από χάλυβα 1,25mm
- Βαφή πούδρας RAL 7035
- Η συσκευασία περιλαμβάνει 1 τεμ και υλικά στερέωσης
- Για τη συναρμολόγησή του απαιτείται το εξάρτημα MSFCP ή το MSMSF

# Εξαρτήματα για Ανοξείδωτα Επιδαπέδια Πεδία



## PFS

Βάσεις επιδαπέδιας στήριξης  
Ανοξείδωτες AISI304

Διαστάσεις (mm)		Κωδ.	Τιμή €
Υ	Π		
Τοποθέτηση Εμπρός - Πίσω			
100	600	PFS1060	407,54
	800	PFS1080	427,89
	1000	PFS1100	446,53
	1200	PFS1120	465,14
200	600	PFS2060	502,51
	800	PFS2080	534,25
	1000	PFS2100	569,33
	1200	PFS2120	603,87



## PSS

Βάσεις επιδαπέδιας στήριξης  
Ανοξείδωτες AISI304

Διαστάσεις (mm)		Κωδ.	Τιμή €
Υ	Π		
Τοποθέτηση στο Πλάι			
100	400	PSS1040	103,88
	500	PSS1050	114,11
	600	PSS1060	124,23
200	400	PSS2040	125,86
	500	PSS2050	141,87
	600	PSS2060	158,03



## SPMS

Ζεύγος πλαϊνών πεδίων για σειρές MCSS και MCDS  
Ανοξείδωτα AISI304

Διαστάσεις (mm)		Κωδ.	Τιμή €
Υ	Π		
1800	500	SPMS1805	914,15
2000	600	SPMS2006	1080,01



## MSST

Καλύμματα βροχής για πεδία μονής πόρτας  
Ανοξείδωτα AISI304

Διαστάσεις (mm)		Κωδ.	Τιμή €
Υ	Π		
600	400	MSST0640	432,81
	500	MSST0650	476,96
	600	MSST0660	501,73
800	400	MSST0840	482,62
	500	MSST0850	513,94
	600	MSST0860	569,29
1000	400	MSST1040	524,64
	500	MSST1050	574,21
	600	MSST1060	624,14
1200	400	MSST1240	553,01
	500	MSST1250	624,02
	600	MSST1260	661,93
1600	400	MSST1640	633,44

# Επιδαπέδια Μεταλλικά Ικριώματα (RACK) 19"



## MCI

### Επιδαπέδια μεταλλικά ικριώματα (rack) 19"

Μεταλλικά, Αδιαφανής οπίσθια πόρτα  
IP 55 TYPE 12, 13 IK 10

Η σειρά επιδαπέδιων μεταλλικών ικριωμάτων (RACK) 19" MCI, διατίθεται σε πολλές διαφορετικές διαστάσεις με πλήθος εξαρτημάτων, προσφέροντας έτσι ευέλικτες λύσεις για κάθε απαίτηση. Παρέχει τη δυνατότητα για εγκατάσταση εξοπλισμού πλάτους 19" στο εσωτερικό των πεδίων είτε πρόκειται για παθητικό (patch panel, patch cords, κτλ) είτε ενεργό τηλεπικοινωνιακό εξοπλισμό (hub, router, modem, κτλ.).

Διαστάσεις (mm)			Ύψος U	Κωδ.	Τιμή €
Υ	Π	B			
1100	600	600	22	MCI11066R5	792,83
1400	800	600	29	MCI14086R5	928,22
1600	600	600	33	MCI16066R5	848,30
	600	600	38	MCI18066R5	885,39
		800	38	MCI18068R5	913,18
1800	600	600	38	MCI18086R5	958,34
	600	600	42	MCI20066R5	929,85
		800	42	MCI20068R5	957,64
2000	600	600	42	MCI20086R5	1028,50
	600	600	42	MCI20088R5	1042,11
		800	42	MCI20088R5	1042,11
2200	600	600	47	MCI22066R5	1114,43
	600	600	47	MCI22068R5	1144,75
		800	47	MCI22086R5	1193,59
		800	47	MCI22088R5	1233,51



## CIP

### Σετ εξαρτημάτων στήριξης 19"

Περιλαμβάνει 2 τμχ. Κατακόρυφη τοποθέτηση  
Χρησιμοποιείται σε συνδυασμό με σετ εξαρτημάτων CIB

Διαστάσεις (mm)		Κωδ.	Τιμή €
Ύψος U	Υ		
20	1000	CIP20	62,75
22	1100	CIP22	65,34
24	1200	CIP24	69,73
29	1400	CIP29	94,72
33	1600	CIP33	89,35
38	1800	CIP38	93,74
42	2000	CIP42	102,15
47	2200	CIP47	112,04



## CIB

### Σετ εξαρτημάτων στήριξης 19"

Περιλαμβάνει 2 τμχ. Οριζόντια τοποθέτηση  
Χρησιμοποιείται σε συνδυασμό με σετ εξαρτημάτων CIP

Διαστάσεις (mm)		Κωδ.	Τιμή €
Π			
600		CIB600	49,09
800		CIB800	61,89

# Εξαρτήματα για Μεταλλικά Ικριώματα 19" MCI



## MTR

Ράφι 19"  
Τοποθέτηση εμπρός

Διαστάσεις (mm)			Κωδ.	Τιμή €
Ύψος U	Π	B		
2	19"	250	MTR1279	96,28
2	19"	400	MTR1406	58,69
2	19"	500	MTR1470	129,97



## DKB

1U Συρτάρι για πληκτρολόγιο

Διαστάσεις (mm)				Κωδ.	Τιμή €
Ύψος U	Υ	Π	B		
1	32	406	182	DKB02	312,16



## VTS

19" Τηλεσκοπικό ράφι  
Τοποθέτηση για λειτουργία εμπρός ή πίσω  
Ύψος 1U

Διαστάσεις (mm)		Κωδ.	Τιμή €
Π	Υ		
19"	500	VTS1470	184,47
19"	600	VTS1597	191,95



## PWB

Κιβώτιο τροφοδοσίας  
Για τοποθέτηση αυτόματων ασφαλειών, ραγοδιακοπών  
κ.τ.λ., Δυνατότητα τοποθέτησης έως 22 στοιχεία

Διαστάσεις (mm)		Κωδ.	Τιμή €
Ύψος U	B		
3	135-150	PWB03	217,72



## Εξαρτήματα για Μεταλλικά Ικριώματα 19" MCI



## PAP

Μετώπη μικτονόμησης (Patch panel)  
Για είσοδο καλωδίων ή φιο RJ45

Διαστάσεις (mm)	Χρήση	Κωδ.	Τιμή
Πλήθος ανοιγμάτων*	Υ		€
1	1	Είσοδος καλωδίων PAP01CE	45,93

\*Για περισσότερα ανοίγματα ή ειδικές μετώπες μικτονόμησης, διατίθενται κατόπιν ερώτησης.



## UVT

Μονάδα εξαερισμού με θερμοστάτη

Διαστάσεις (mm)		Κωδ.	Τιμή
Ύψος U	B		
1	255	UVT2552	294,39
1	455 - 670 max	UVT4554	357,50

- Τάση λειτουργίας: 200-235V
- Συχνότητα: 50~60 Hz
- Ισχύς του ανεμιστήρα: 22W
- Κατανάλωση ρεύματος: 0.28A / 0.56A
- Κυκλοφορία αέρα: 4.4 / 8.8 m<sup>3</sup>/min.
- Θερμοκρασία λειτουργίας: 0...+50°C.
- Σχετική υγρασία: 80%. (σε θερμοκρασία +35C)
- Θόρυβος: 35 decibel
- Διάρκεια ζωής: 30.000 ώρες λειτουργίας
- Διακόπτης: ΟΧΙ
- Θερμοστάτης: NAI



## HPDS

19" Πολύμπριζο (σούκο) τροφοδοσίας  
Ρεύμα / Ισχύς λειτουργίας: 16A/3600W

Φωτιζόμενος διακόπτης ON/OFF	Προστασία Υπέρτασης	Φίλτρα	Κωδικός	Τιμή
9 x Σούκο 250V/16A				
ΟΧΙ	ΟΧΙ	ΟΧΙ	HPDS119009	67,50
8 x Σούκο 250V/16A				
NAI	ΟΧΙ	ΟΧΙ	HPDS119108	85,34



## DNG

Διαφανείς πόρτες

Διαστάσεις (mm)		Κωδ.	Τιμή
Υ	Π		
1100	600	DNG1106R5	374,71
1200	600	DNG1206R5	411,57
	800	DNG1208R5	435,49
1400	600	DNG1406R5	423,22
	800	DNG1408R5	416,78
1600	600	DNG1606R5	427,33
	800	DNG1608R5	441,85
1800	600	DNG1806R5	441,36
	800	DNG1808R5	475,06
2000	600	DNG2006R5	437,67
	800	DNG2008R5	516,35
2200	1000	DNG2010R5	548,60
	600	DNG2206R5	565,14
	800	DNG2208R5	668,08

# Σχέδιο διαστάσεων MCI

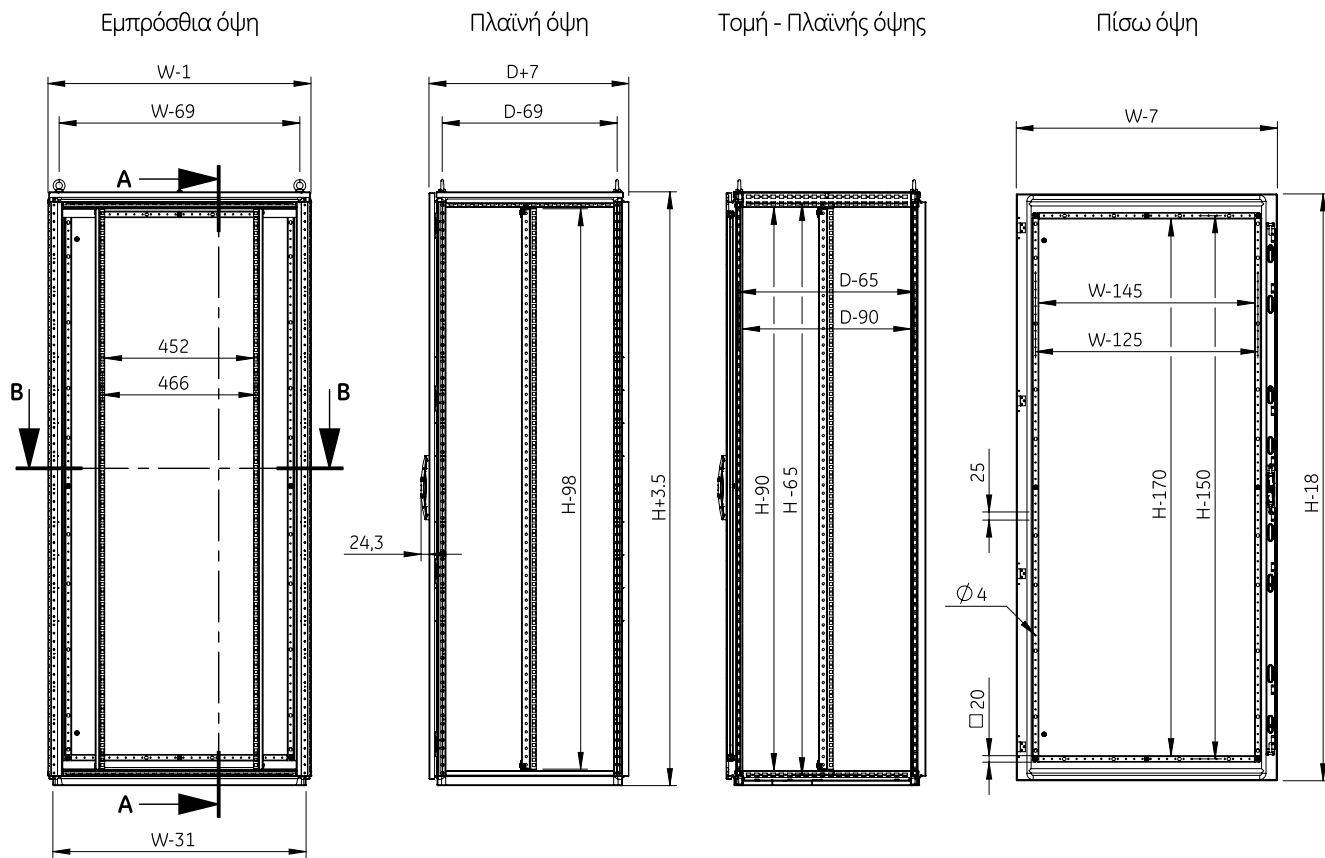

TOMH A-A

Τομή Κάτοψης

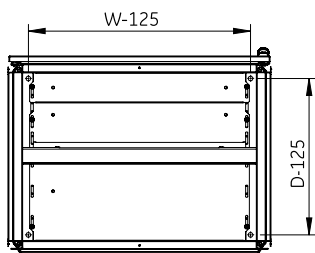

Τομή Κάτοψης (χωρίς κάλυμμα δαπέδου)

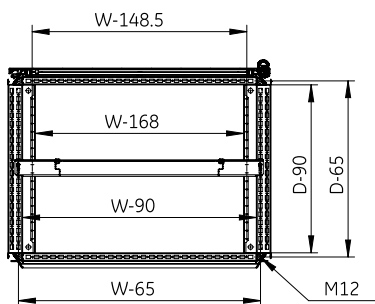

TOMH B-B

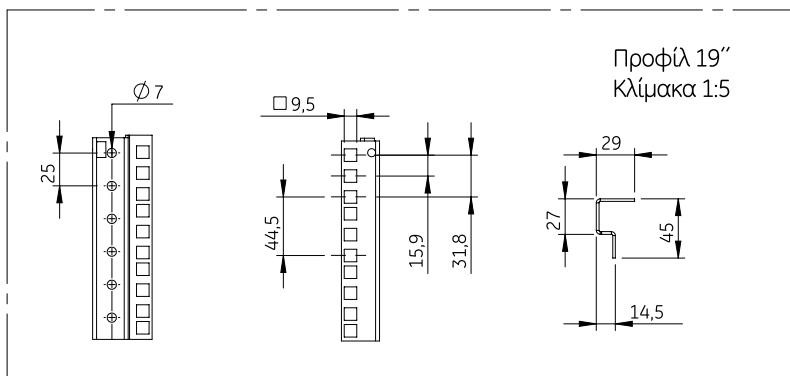

# Κλεμμοκιβώτια



**STB**



**SSTB**



**BMP**

Μεταλλικά, Ανοξείδωτα και Πλάκα στήριξης για Κλεμμοκιβώτιο  
IP 66 TYPE 4, 4X, 12, 13 IK08



Η σειρά ανοξείδωτων κλεμμοκιβωτίων SSTB διατίθεται σε πολλές διαφορετικές διαστάσεις και είναι κατάλληλη για απαιτητικούς εσωτερικούς και εξωτερικούς χώρους χάρη στην αντοχή έναντι διάβρωσης.

Διαστάσεις (mm)			STB		SSTB		BMP					
Υ	Π	B	Κωδ.	Τιμή €	Κωδ.	Τιμή €	Υ	Π	Κωδ.	Τιμή €		
150	150	80	STB151508	46,55	SSTB151508	89,38	125	170	BMP1515	5,34		
		120	STB151512	55,16	SSTB151512	103,30						
	300	80	STB153008	52,33	SSTB153008	112,60	270	BMP1530	7,92			
		120	STB153012	59,00	SSTB153012	124,50						
200	200	80	STB202008	50,31	SSTB202008	106,44	175	170	BMP2020	7,63		
		120	STB202012	59,96	SSTB202012	117,37						
	300	80	STB203008	54,19	SSTB203008	125,16	270	BMP2030	9,28			
		120	STB203012	62,44	SSTB203012	136,36						
	400	80	80	STB204008	62,44	SSTB204008	137,72	370	BMP2040	11,74		
			120	STB204012	83,10	SSTB204012	162,29					
		500	120	STB205012	81,05	SSTB205012	177,37	470	BMP2050	13,50		
			600	120	STB206012	103,38	SSTB206012		196,09		180	BMP2060
800	120	STB208012	109,19	SSTB208012	235,71	770	BMP2080	21,18				
300	300	80	STB303008	69,42	SSTB303008	142,49	275	270	BMP3030	13,83		
		120	STB303012	72,52	SSTB303012	160,28						
	400	120	STB304012	84,42	SSTB304012	174,66	370	BMP3040	15,31			
		500	120	STB305012	87,33	SSTB305012		208,38		470	BMP3050	18,59
		600	120	STB306012	116,98	SSTB306012		240,90		280	BMP3060	26,35
400	400	120	STB404012	110,01	SSTB404012	207,18	375	370	BMP4040	24,63		
	600	120	STB406012	137,64	SSTB406012	270,94	380	570	BMP4060	30,29		
	800	120	STB408012	150,16	SSTB408012	347,81	770	BMP4080	47,94			

- Όλα τα ανοξείδωτα κλεμμοκιβώτια μπορούν να παραγγελθούν σε high grade 316L προσθέτοντας -316 στο τέλος του κωδικού
- Στηρίγματα τοίχου για σειρά STB, κωδικός AW41, σελίδα 7
- Στηρίγματα τοίχου για σειρά SSTB, κωδικός AWS41+304 & AWS41-316, σελίδα 13

# Κλεμμοκιβώτια



## HALP

Αλουμινίου  
IP 66, 67 IK 08/09



Η σειρά κλεμμοκιβωτίων αλουμινίου HALP διατίθεται σε πολλές διαφορετικές διαστάσεις και είναι κατάλληλη για εσωτερικούς και εξωτερικούς χώρους χάρη στην εξαιρετική αντοχή έναντι διάβρωσης.

Διαστάσεις			Κωδ.	Τιμή €
Υ	Π	Β		
45	50	30	HALP050503GE	14,65
		36	HALP060604GE	20,84
		36	HALP061004GE	24,73
64	58	36	HALP061504GE	26,60
		57	HALP080806GE	25,64
		57	HALP081306GE	32,49
80	75	57	HALP081806GE	38,98
		57	HALP082506GE	58,48
		80	HALP121208GE	49,97
122	122	80	HALP121209GE	68,33
		80	HALP122208GE	65,80
		90	HALP122209GE	85,25
		80	HALP123608GE	115,51
		90	HALP161609GE	77,45
160	160	90	HALP162609GE	91,92
		90	HALP163609GE	115,03
		90	HALP165609GE	348,20
		110	HALP232011GE	152,06
230	200	110	HALP233311GE	191,17
		180	HALP233318GE	364,33
		110	HALP234011GE	247,38
		110	HALP236011GE	523,33

## HMP

Πλάκα στήριξης για κλεμμοκιβώτια HALP

Διαστάσεις κλεμμοκιβωτίου (mm)		Διαστάσεις πλάκας στήριξης (mm)		Κωδ.	Τιμή €
Υ	Π	Υ	Π		
64	58	54	45	HMP0606E	5,89
			88	HMP0610E	16,29
		140	HMP0615E	5,55	
80	75	69	64	HMP0808E	2,81
			114	HMP0813E	3,81
		164	HMP0818E	17,43	
		230	HMP0625E	7,88	
		108	107	HMP1212E	19,25
122	122	108	204	HMP1222E	21,39
			343	HMP1236E	36,46
			145	143	HMP1616E
160	160	145	243	HMP1626E	18,99
			343	HMP1636E	28,61
			543	HMP1656E	55,37
230	200	214	183	HMP2320E	22,73
			313	HMP2333E	31,98
			383	HMP2340E	34,09
			583	HMP2360E	54,74

## Συμπαγείς κονσόλες (Compact)



### MPG

#### Μεταλλικές

Μονή πόρτα IP 66 TYPE 4, 12, 13 IK 10

Διπλή πόρτα IP 55 TYPE 12, 13 IK 10

Οι συμπαγείς (compact) μεταλλικές κονσόλες MPG διατίθενται σε πέντε μεγέθη με αρθρωτή επιφάνεια εργασίας. Ο εργονομικός σχεδιασμός επιτρέπει την εύκολη εγκατάσταση και πρόσβαση στον εξοπλισμό και αυξάνει τον διαθέσιμο χώρο τοποθέτησης. Ανοξείδωτο τμήμα μπορεί να χρησιμοποιηθεί στο άνω μέρος ως εναλλακτική λύση εφόσον η κονσόλα εκτίθεται σε χημικά κ.λπ.



### MPGS

#### Ανοξείδωτες

Μονή πόρτα IP 66 TYPE 4X, 12, 13 IK 10

Διπλή πόρτα IP 55 TYPE 12, 13 IK 10

Οι συμπαγείς (compact) ανοξείδωτες κονσόλες MPGS διατίθενται σε τέσσερα μεγέθη με αρθρωτή επιφάνεια εργασίας. Ο εργονομικός σχεδιασμός επιτρέπει την εύκολη εγκατάσταση και πρόσβαση στον εξοπλισμό και αυξάνει τον διαθέσιμο χώρο τοποθέτησης. Αυτή η κονσόλα μπορεί να εγκατασταθεί σχεδόν σε οποιοδήποτε περιβάλλον, ανάλογα πάντα με το βαθμό προστασίας.



Διαστάσεις (mm)			Κωδ.	Τιμή €
Υ	Π	Β		
985	600	400	MPG06R5	1052,69
	800	400	MPG08R5	1083,50
	1000	400	MPG10R5	1099,16
	1200	400	MPG12R5	1222,93
	1600	400	MPG16R5	1319,21

- Οι κονσόλες με πλάτος 1200 και 1600mm διαθέτουν διπλή πόρτα.

Διαστάσεις (mm)			Κωδ.	Τιμή €
Υ	Π	Β		
985	600	400	MPGS06	3222,33
	800	400	MPGS08	4131,75
	1000	400	MPGS10	4367,23
	1200	400	MPGS12	4741,16

- Όλες οι ανοξείδωτες κονσόλες μπορούν να παραγγελθούν σε high grade 316L (Τιμές κατόπιν ερώτησης)

## Κονσόλες σε τμήματα (Modular)



## MPC

Μεταλλικές

Μονή πόρτα IP 66 TYPE 4, 12, 13 IK 10

Διπλή πόρτα IP 55 TYPE 12, 13 IK 10

Οι μεταλλικές κονσόλες σε τμήματα (modular) MPC περιλαμβάνουν τρία εναλλάξιμα μέρη, το άνω τμήμα, τη μονάδα βάσης και το γραφείο. Το σύστημα είναι πολύ ευέλικτο και οι διάφοροι πιθανοί συνδυασμοί μπορούν να καλύψουν πολλές σχεδιαστικές απαιτήσεις. Ο εργονομικός σχεδιασμός του άνω τμήματος και της μονάδας γραφείου επιτρέπει την εύκολη εγκατάσταση και πρόσβαση στον εξοπλισμό και αυξάνει τον διαθέσιμο χώρο τοποθέτησης. Ανοξείδωτα τμήματα μπορούν να χρησιμοποιηθούν ως εναλλακτική λύση για μερικά μέρη της κονσόλας, εάν εκτίθενται σε χημικά κλπ.

Διαστάσεις			Κωδ.	Τιμή €
Υ	Π	Β		
<b>Άνω τμήμα</b>				
500	600	494	MPC061R5	549,37
	800	494	MPC081R5	618,60
	1000	494	MPC101R5	701,70
	1200	494	MPC121R5	761,70
	1600	494	MPC161R5	881,75
<b>Μονάδες γραφείου</b>				
250	600	985	MPC062R5	577,04
	800	985	MPC082R5	623,21
	1000	985	MPC102R5	720,19
	1200	985	MPC122R5	766,36
	1600	985	MPC162R5	918,69
<b>Μονάδες βάσης με πλάκα στήριξης</b>				
700	600	500	MPC063R5	683,25
	800	500	MPC083R5	752,48
	1000	500	MPC103R5	830,97
	1200	500	MPC123R5	997,18
	1600	500	MPC163R5	1172,58



## MPCS

Ανοξείδωτες

Μονή πόρτα IP 66 TYPE 4X, 12, 13 IK 10

Διπλή πόρτα IP 55 TYPE 12, 13 IK 10

Οι ανοξείδωτες κονσόλες σε τμήματα (modular) MPCS περιλαμβάνουν τρία εναλλάξιμα μέρη, το άνω τμήμα, τη μονάδα βάσης και το γραφείο. Το σύστημα είναι πολύ ευέλικτο και οι διάφοροι πιθανοί συνδυασμοί μπορούν να καλύψουν πολλές σχεδιαστικές απαιτήσεις. Ο εργονομικός σχεδιασμός του άνω τμήματος και της μονάδας γραφείου επιτρέπει την εύκολη εγκατάσταση και πρόσβαση στον εξοπλισμό και αυξάνει τον διαθέσιμο χώρο τοποθέτησης. Αυτή η κονσόλα μπορεί να εγκατασταθεί σχεδόν σε οποιοδήποτε περιβάλλον, ανάλογα πάντα με το βαθμό προστασίας.

Διαστάσεις			Κωδ.	Τιμή €
Υ	Π	Β		
<b>Άνω τμήμα</b>				
500	600	494	MPCS061	1725,51
	800	494	MPCS081	2654,47
	1000	494	MPCS101	1963,24
	1200	494	MPCS121	2913,01
	1600	494	MPCS161	3803,98
<b>Μονάδες γραφείου</b>				
250	600	985	MPCS062	1764,85
	800	985	MPCS082	2963,79
	1000	985	MPCS102	2028,12
	1200	985	MPCS122	3610,10
	1600	985	MPCS162	4214,86
<b>Μονάδες βάσης με πλάκα στήριξης</b>				
700	600	500	MPCS063	2760,68
	800	500	MPCS083	3019,18
	1000	500	MPCS103	2439,34
	1200	500	MPCS123	3319,27
	1600	500	MPCS163	4768,84

- Όλες οι ανοξείδωτες κονσόλες μπορούν να παραγγελθούν σε high grade 316L, προσθέτοντας στο τέλος του κωδικού -316.

# Διαχείριση θερμοκρασίας



## EF

Ανεμιστήρες φίλτρου υψηλής ροής  
IP 54

Διάστ. ανοίγματος	Ένταση ρεύματος	EF+EFA	Ροή αέρα	Ελεύθερη ροή αέρα	Κωδ.	Τιμή €
mm	(A)	(m <sup>3</sup> /h)	(m <sup>3</sup> /h)			
230V, 50/60HZ						
92x92	0,07	16	25	EF100R5	67,31	
125x125	0,12	44	61	EF200R5	88,28	
177x177		82	110	EF220R5	95,42	
223x223	0,12	116	156	EF250R5	114,18	
223x223	0,32	231	256	EF300R5	141,63	
291x291	0,30	370	480	EF500R5	211,28	
291x291	0,51	445	640	EF600R5	227,08	
291x291	0,59	560	845	EF700R5	391,25	



## EFP

Ανεμιστήρες φίλτρου εξωτερικού χώρου  
IP 55

Διάστ. ανοίγματος	Ένταση ρεύματος	EF+EFA	Ροή αέρα	Ελεύθερη ροή αέρα	Κωδ.	Τιμή €
mm	(A)	(m <sup>3</sup> /h)	(m <sup>3</sup> /h)			
230V, 50/60HZ						
125x125	0,12	40	56	EFP200R5	185,43	
177x177		55	100	EFP220R5	206,77	
223x223	0,12	109	145	EFP250R5	217,32	
223x223	0,32	180	233	EFP300R5	267,22	
291x291	0,30	380	505	EFP500R5	333,38	
291x291	0,51	490	770	EFP600R5	381,61	
291x291	0,59	570	925	EFP700R5	572,33	

# Διαχείριση θερμοκρασίας



## RFU

Ανεμιστήρες οροφής  
IP 33 / IP 54

IP	Ένταση ρεύματος (A)	Θόρυβος (dB)	Ροή αέρα (m <sup>3</sup> /h)	Ελεύθερη ροή αέρα (m <sup>3</sup> /h)	Κωδ.	Τιμή €
230 V, 50/60HZ						
33	4x0,2	67	268	500	RFU5003R5	355,48
	0,30/0,36	69	427	700	RFU7003R5	414,63
	0,51/0,66	77	582	1000	RFU10003R5	467,77
54	4x0,2	67	242	350	RFU5005R5	368,47
	0,30/0,36	69	370	550	RFU7005R5	547,62
	0,51/0,66	77	500	750	RFU10005R5	617,20



## EFA

Φίλτρα  
IP 54

Διαστάσεις ανοίγματος	Κωδ.	Τιμή €
92 x 92	EFA100R5	12,27
125 x 125	EFA200R5	17,52
177 x 177	EFA220R5	25,24
223 x 223	EFA250-300R5	27,50
291 x 291	EFA500-700R5	34,93

## EFAP

Φίλτρα  
IP 55

Διαστάσεις ανοίγματος	Κωδ.	Τιμή €
125 x 125	EFAP200R5	53,31
177 x 177	EFAP220R5	53,03
223 x 223	EFAP250-300R5	61,15
291 x 291	EFAP500-700R5	79,70



## PWD

Εναλλάκτες θερμότητας αέρα/νερού οροφής  
IP 55

Υ	Π	Β	Ισχύς (W)	Ένταση ρεύματος (A)	Θόρυβος (dB)	Κωδ.	Τιμή €
140	600	390	2150	0,40	54	PWD5302R5	2701,45
190	720	465	3400	0,84	64	PWD5402R5	3374,74



## PWS

Κάθετοι εναλλάκτες θερμότητας αέρα/νερού  
IP 55

Υ	Π	Β	Ισχύς (W)	Ένταση ρεύματος (A)	Θόρυβος (dB)	Κωδ.	Τιμή €
500	200	100	600	0,35/0,38	≤48	PWS7062R5	1402,74
		150	950	0,35/0,40	≤48	PWS7102R5	1360,03
950	400	115	1500	0,55/0,75	53	PWS7152R5	2218,95
		190	3150	1,30/1,70	54	PWS7332R5	3701,15



# Διαχείριση θερμοκρασίας



## CUVN

Κάθετες μονάδες κλιματισμού  
IP 54 TYPE 12

Η κάθετη κλιματιστική μονάδα CUVN διατίθεται σε πολλά διαφορετικά μεγέθη προσφέροντας λύσεις για διάφορες απαιτήσεις με ευκολία στην εγκατάσταση. Το έξυπνο σύστημα διαχείρισης ενέργειας που διαθέτει μειώνει την κατανάλωση έως και 23% σε σύγκριση με τις παραδοσιακές λύσεις.

Ισχύς (W)	Τάση (V)	Ένταση ρεύματος (A)	Θόρυβος (dB)	Κωδ.	Τιμή €
360	230-1-50/60	1,7	55	CUVN03602	1407,81
550	230-1-50/60	2,1	61	CUVN05502	1797,30
850	230-1-50/60	3,9	64	CUVN08502	1909,92
1100	230-1-50/60	4,6	65	CUVN10502	2116,40
1500	230-1-50/60	4,5	65	CUVN15002	2595,07
2100	230-1-50/60	6,3	69	CUVN21002	3026,78
3000	230-1-50/60	8,0	69	CUVN30002	4059,19
4050	400-3-50	5,9	70	CUVN40504	4927,34



## CUH

Μονάδες κλιματισμού οροφής  
IP 54

Η κλιματιστική μονάδα οροφής CUH τοποθετείται πάνω από το πεδίο και είναι ιδανική λύση όταν δεν υπάρχει αρκετός χώρος στην πόρτα ή τα πλαϊνά.

Ισχύς (W)	Τάση (V)	Ένταση ρεύματος (A)	Θόρυβος (dB)	Κωδ.	Τιμή €
600	230-1-50/60	2,2	65	CUH06002	1895,84
900	230-1-50/60	3,0	65	CUH09002	2346,35
1400	230-1-50/60	4,3	65	CUH14002	2618,54
2000	230-1-50/60	5,0	65	CUH20002	3317,73
3800	400-3-50 460-3-60	3,8	75	CUH38004	4692,71



## CUON

Μονάδες κλιματισμού εξωτερικού χώρου  
IP 55 TYPE 4, 4X

Η εξωτερικού χώρου κάθετη κλιματιστική μονάδα CUON διατίθεται σε πολλά διαφορετικά μεγέθη προσφέροντας λύσεις για διάφορες απαιτήσεις. Το έξυπνο σύστημα διαχείρισης ενέργειας που διαθέτει μειώνει την κατανάλωση έως και 23% σε σύγκριση με τις παραδοσιακές λύσεις. Είναι εύκολη στην εγκατάσταση και διαθέσιμη σε ανοξείδωτο για απαιτητικά περιβάλλοντα όπως βιομηχανίες τροφίμων, φαρμάκων, χημικών κτλ

Ισχύς (W)	Τάση (V)	Ένταση ρεύματος (A)	Θόρυβος (dB)	Κωδ.	Τιμή €
850	230-1-50/60	3,9	64	CUON08502	2238,41
1500	230-1-50/60	5,2	65	CUON15002	2876,61
2100	230-1-50/60	6,3	65	CUON21002	3838,63
850	230-1-50/60	3,9	64	CUON08502SS	3726,01
1500	230-1-50/60	5,2	65	CUON15002SS	4598,84
2100	230-1-50/60	6,3	69	CUON21002SS	5560,86

# Διαχείριση θερμοκρασίας



## HT

Ψύκτες Vortex υψηλής θερμοκρασίας

Υ	Ισχύς (W)	Ροή αέρα (l/min)	Θόρυβος (dB)	Κωδ.	Τιμή €
Αλουμινίου, IP 66 / NEMA 4					
184	293	425	73	HT4615	2032,86
	586	850	74	HT4630	2032,86
	820	1133	78	HT4640	2032,86

Ανοξείδωτα, IP 66 / NEMA 4X

184	293	425	73	HT4615SS	3584,13
	586	850	74	HT4630SS	3584,13
	820	1133	78	HT4640SS	3584,13



## BP

Ψύκτες Vortex

Υ	Ισχύς (W)	Ροή αέρα (l/min)	Θόρυβος (dB)	Κωδ.	Τιμή €
Αλουμινίου, IP 54 / NEMA 12					
131	162	227	78	BP4008	1093,92
203	293	425	87	BP4015	1334,80
	586	850	88	BP4030	1334,80
	820	1133	93	BP4040	1334,80

Αλουμινίου, IP 66 / NEMA 4

126	162	227	78	BP4608	1471,63
184	293	425	73	BP4615	1554,45
	586	850	74	BP4630	1554,45
	820	1133	78	BP4640	1554,45

Ανοξείδωτα, IP 66 / NEMA 4X

126	162	227	78	BP4608SS	2795,10
184	293	425	73	BP4615SS	3012,99
	586	850	74	BP4630SS	3012,99
	820	1133	78	BP4640SS	3012,99



## EHG

Αντιστάσεις αποφυγής συμπυκνωμάτων | IP 20

Ισχύς (W)	Ένταση ρεύματος (A)	Θόρυβος (dB)	Κωδ.	Τιμή €
15	1,1	65	EHG015	52,62
30	1,2	65	EHG030	57,75
45	1,8	65	EHG045	61,52
60	2,5	140	EHG060	75,11
75	4,5	140	EHG075	83,19
100	5,0	140	EHG100	86,47
150	7,5	215	EHG150	113,19



## ETR

Θερμοστάτης | IP 20

Περιγραφή	Κωδ.	Τιμή €
Κανονικά ανοικτή επαφή	ETR201	20,19
Κανονικά κλειστή επαφή	ETR202	20,19



## ETF

Υγροστάτης | IP 20

Περιγραφή	Εύρος ρύθμισης	Κωδ.	Τιμή €
Προ-ρυθμισμένος υγροστάτης	65%	ETF200	103,22
Ρυθμιζόμενος υγροστάτης	40% to 90%	ETF2000	117,43

- Θερμοστάτες για έλεγχο θερμαντήρων και ανεμιστήρων φίλτρου
- **Εύρος ρύθμισης θερμοστάτη:** 0°C έως 60°C.
- **Συνδέσεις:** Βιδωτός ακροδέκτης καλωδίου (0,5 έως 2,5mm<sup>2</sup>)

# Πίλλαρ αλουμινίου - μαγνησίου εξωτερικού χώρου

Η compact σειρά πίλλαρ αλουμινίου - μαγνησίου μονού τοιχώματος EKOM-SW και διπλού τοιχώματος EKOM καθώς και η επακτάσιμη σειρά διπλού τοιχώματος ECOM με μια πόρτα διατίθεται σε πολλά μεγέθη και είναι σχεδιασμένη έναντι διάβρωσης με αντι-βανδαλιστικά χαρακτηριστικά. Η υψηλή προστασία σε συνδυασμό με το αλουμίνιο αποτελούν ιδανική λύση για τη διαχείριση θερμοκρασίας, διασφαλίζοντας την κορυφαία απόδοση του ηλεκτρονικού εξοπλισμού.



## EKOM-SW

Compact μονού τοιχώματος  
IP 66 TYPE 4X, 12, 13 IK10

Διαστάσεις (mm)			Κωδ.	Τιμή €
Υ	Π	Β		
1200	600	400	EKOM12064-SW	2679,90
		600	EKOM12066-SW	3141,55
	800	400	EKOM12084-SW	2735,29
		600	EKOM12086-SW	2402,91
1200	400	EKOM12124-SW	3273,11	
1400	1800	400	EKOM14184-SW	5546,74

- Χωρίς πλάκα στήριξης/δάπεδο



## EKOM

Compact διπλού τοιχώματος  
IP 66 TYPE 4X, 12, 13 IK10

Διαστάσεις (mm)			Κωδ.	Τιμή €
Υ	Π	Β		
1200	600	600	EKOM12066	4083,30
	800	600	EKOM12086	4198,69
	1200	600	EKOM12126	5835,25
1400	600	600	EKOM14066	4909,66
	800	600	EKOM14086	4475,68
	1800	500	EKOM14185	8178,15

- Χωρίς πλάκα στήριξης/δάπεδο



## ECOM

Επεκτάσιμο διπλού τοιχώματος  
IP66 TYPE 4X, 12, 13 IK10

Διαστάσεις (mm)			Κωδ.	Τιμή €
Υ	Π	Β		
1600	600	600	ECOM16066	5262,41
		800	ECOM16086	5598,04
1800	600	600	ECOM18066	5393,33
		800	ECOM18086	5740,54
2000	600	600	ECOM20066	5647,38
		800	ECOM20086	6164,67

## Εξαρτήματα για Πίλλαρ αλουμινίου - μαγνησίου εξωτερικού χώρου

## SPMA

Ζεύγος πλαϊνών πύλλαρ ECOM  
Αλουμίνιο - Μαγνήσιο | IP66 / Type 4X, 12, 13



Διαστάσεις (mm)		Κωδ.	Τιμή €
Υ	Β		
1600	600	SPMA1606	1275,61
1800	600	SPMA1806	1319,79
2000	600	SPMA2006	1418,60



## PFAL

Βάση αλουμινίου

Διαστάσεις (mm)			Κωδ.	Τιμή €
Υ	Π	Β		
100	600	400	PFAL1064	230,83
		600	PFAL1066	249,66
	800	400	PFAL1084	253,46
		600	PFAL1086	271,84
1200	400		PFAL1124	290,36
		600	PFAL1126	326,84
1800	400		PFAL1184	507,82
		500	PFAL1185	528,55

## MPAL

Πλάκες στήριξης αλουμινίου



Για Πίλλαρ (mm)		Κωδ.	Τιμή €
Υ	Π		
1200	600	MPAL1206	162,22
	800	MPAL1208	199,74
1400	600	MPAL1406	204,93
	800	MPAL1408	288,19
1600	600	MPAL1606	285,75
	800	MPAL1608	313,93
1800	600	MPAL1806	329,63
	800	MPAL1808	377,62
2000	600	MPAL2006	366,57
	800	MPAL2008	387,31
Σετ στήριξης πλάκας		MPA06*	22,35

\*Για τοποθέτηση της πλάκας στήριξης, είναι απαραίτητη η παραγγελιά του σετ στήριξης πλάκας MPA06.



## CBPA

Κάλυμμα βάσης

Για Πίλλαρ (mm)		Κωδ.	Τιμή €
Π	Β		
600	400	CBPA064	90,41
	500	CBPA065	97,02
	600	CBPA066	87,99
800	400	CBPA084	90,41
	600	CBPA086	95,30

# Αντικρηκτικός Εξοπλισμός ATEX

Ο αντικρηκτικός εξοπλισμός είναι κατάλληλος για χώρους όπου η ύπαρξη εύφλεκτων αερίων ή εύφλεκτης σκόνης αποτελεί σοβαρό κίνδυνο και πρέπει να επιλέγονται τα κατάλληλα υλικά με προϋπόθεση να συμμορφώνονται με τα εκάστοτε πρότυπα για τους χώρους που πρόκειται να χρησιμοποιηθούν, όπως Διυλιστήρια, Πρατήρια υγρών και αέριων καυσίμων, Χημικές Βιομηχανίες, Εταιρίες Πετρελαιοειδών, Φαρμακοβιομηχανίες, Αεροδρόμια, Πυροσβεστικές Υπηρεσίες κλπ)



## EXE-WM ZONEX

Επίτοιχα Ανοξείδωτα κιβώτια StSt316L

**Πιστοποιήσεις:** ATEX Directive 2014/34/EU. ATEX: Sira 09ATEX3224U; 2813 Ex II 2 G D; Ex e IIC Gb; Ex tb IIIC Db IP 66; EN 60079-0; EN 60079-7; EN 60079-31. IECEx: IECEx SIR 09.0099U; Ex eb IIC Gb; Ex tb IIIC Db IP 66; IEC 60079-0; IEC 60079-7; IEC 60079-31.

Η σειρά ανοξείδωτων κιβωτίων EXE-WM ZONEX με πιστοποιήσεις ATEX και IECEx διατίθεται σε 16 διαφορετικά μεγέθη κατάλληλα για πλήθος εφαρμογών, όπως διυλιστήρια πετρελαίου, πρατήρια υγρών καυσίμων, χημικές και φαρμακευτικές βιομηχανίες. Παρέχουν αυξημένη ασφάλεια για εγκατάσταση ηλεκτρολογικού εξοπλισμού εντός Ζώνης 1 και 2.

Διαστάσεις (mm)			Κωδ.	Τιμή €
Υ	Π	Β		
300	300	150	EXE303015SS61E	636,01
		210	EXE303021SS61E	752,11
400	300	150	EXE403015SS61E	834,64
		210	EXE403021SS61E	910,51
	400	150	EXE404015SS61E	938,44
		210	EXE404021SS61E	815,60
500	400	150	EXE504015SS61E	1138,12
		210	EXE504021SS61E	1389,72
	500	210	EXE505021SS61E	1544,11
600	500	210	EXE605021SS61E	1528,14
	600	210	EXE606021SS61E	999,62
		300	EXE606030SS61E	1735,77
750	500	210	EXE755021SS61E	1735,77
	600	210	EXE756021SS61E	1819,70
	750	300	EXE757530SS61E	2253,96
900	600	210	EXE906021SS61E	2885,88

- Κιβώτια ύψους από 300-500mm - 1 κλειδαριά
- Κιβώτια ύψους από 600-900mm - 2 κλειδαριές



## EXE-SB ZONEX

Ανοξείδωτα κλεμμοκιβώτια StSt316L

**Πιστοποιήσεις:** ATEX Directive 2014/34/EU. ATEX: Sira 09ATEX3224U; 2813 Ex II 2 G D; Ex e IIC Gb; Ex tb IIIC Db IP 66; EN 60079-0; EN 60079-7; EN 60079-31. IECEx: IECEx SIR 09.0099U; Ex eb IIC Gb; Ex tb IIIC Db IP 66; IEC 60079-0; IEC 60079-7; IEC 60079-31.

Η σειρά ανοξείδωτων κιβωτίων EXE με πιστοποιήσεις ATEX και IECEx διατίθεται σε 5 διαφορετικά μεγέθη κατάλληλα για πλήθος εφαρμογών, όπως διυλιστήρια πετρελαίου, πρατήρια υγρών καυσίμων, χημικές και φαρμακευτικές βιομηχανίες. Παρέχουν αυξημένη ασφάλεια για εγκατάσταση ηλεκτρολογικού εξοπλισμού εντός Ζώνης 1 και 2.

Διαστάσεις (mm)			Κωδ.	Τιμή €
Υ	Π	Β		
102	102	76	EXE101008SS6E	397,81
152	152	102	EXE151510SS6E	412,10
178	178	102	EXE181810SS6E	473,95
216	146	127	EXE221513SS6E	544,45
254	254	127	EXE252513SS6E	632,35

# Αντιεκρηκτικός Εξοπλισμός ΑTEX



## EXE-NB ZONE X

Πολυεστερικά κλεμμοκιβώτια

**Πιστοποιήσεις:** ATEX DIRECTIVE 94/9/EC; ATEX; TUV 13 ATEX120808U; Ex eb IIC Gb; Ex tb IIIC Db IP 66; EN60079-0; EN60079-7; EN60079-31; Service temperature -50 to +100 °C; IECEx; IECEx TUV 13.0001U; Ex eb IIC Gb; Ex tb IIIC Db IP 66; IEC 60079-0; IEC 60079-7; IEC 60079-31; Service temperature -50 to +100 °C

Παρέχουν αυξημένη ασφάλεια για εγκατάσταση ηλεκτρολογικού εξοπλισμού εντός Ζώνης 1 και 2.



## EXWK

Κιτ παραθύρου

**Πιστοποιήσεις:** ATEX Directive 94/9/EC; Sira 13ATEX3315U; Ex e IIC Gb; Ex tb IIIC Db IP 66; IECEx; IECEx SIR 13.0123U; Ex e IIC Gb; Ex tb IIIC Db IP 66; UL 508A Component Recognized; Type 4, 4X,12, 3R; File No. E61997.

Τα κιτ παραθύρου έχουν σχεδιαστεί για χρήση σε περιοχές αυξημένου κινδύνου ATEX ή IECEx και παρέχουν αυξημένη ασφάλεια για εγκατάσταση ηλεκτρολογικού εξοπλισμού εντός Ζώνης 1 και 2. Είναι κατασκευασμένα με πλαίσιο από ανοξείδωτο ατσάλι 316 και φλάντζα σιλικόνης για την εξασφάλιση στεγανοποίησης.

Διαστάσεις (mm)			Κωδ.	Τιμή €
Υ	Π	Β		
75	80	55	EXE807555	122,06
		75	EXE807575	129,54
	110	75	EXE1107575	160,27
		55	EXE1607555	171,49
		75	EXE1607575	186,91
	190	55	EXE1907555	193,80
190	75	EXE1907575	209,77	
120	122	90	EXE12212090	221,53
	220	90	EXE22012090	236,68
160	160	90	EXE16016090	244,39
		260	90	EXE26016090
	360	90	EXE36016090	275,55
		560	90	EXE56016090
250	255	120	EXE255250120	324,82
	400	120	EXE400250120	403,34
405	400	120	EXE400405120	479,21

Διαστάσεις (mm)			Κωδ.	Τιμή €
Υ	Π	Β		
394	267	36	EXWK138SS6	1549,44
495	343	36	EXWK1711SS6	2044,62
648	445	36	EXWK2315SS6	2632,96
800	546	36	EXWK2919SS6	3918,85
191	140	36	EXWK53SS6	1015,67
241	343	36	EXWK711SS6	1379,05
241	445	36	EXWK715SS6	1669,25
241	572	36	EXWK720SS6	1863,59
241	673	36	EXWK724SS6	1988,69
241	800	36	EXWK729SS6	2191,02
292	203	36	EXWK95SS6	1223,30

# Αντιεκρηκτικός Εξοπλισμός ATEX



## LEDHL

Φωτιστικά LED αντιεκρηκτικού τύπου

**Πιστοποιήσεις:** ETL Listed; Class I Division 2, Groups A, B, C, D, T3; Conforms To CSA.22.2 No. 137, 213, 250 Standards; Conforms To UL 844 & 1598 Standards; Conforms to ISA-12.12-01

Με στιβαρό σχεδιασμό και διάρκεια ζωής 100.000 ώρες και εξαιρετική απόδοση φωτισμού με ελάχιστη κατανάλωση ενέργειας αποτελούν την ιδανική λύση για επικίνδυνες περιοχές Ζώνης 1 και 2.

Περιγραφή	Κωδ.	Τιμή €
LED light, 305 mm., IP54, 558 lumens	<b>LEDHL24V12</b>	<b>1324,48</b>
LED light, 610 mm., IP54, 1116 lumens	<b>LEDHL24V24</b>	<b>1962,09</b>
LED light, 915 mm., IP54, 1674 lumens	<b>LEDHL24V36</b>	<b>2574,38</b>
LED light, 1220 mm., IP54, 2256 lumens	<b>LEDHL24V48</b>	<b>3160,07</b>
LED Light, Indoor/ outdoor, Diameter 88mm, IP66, 459 lumens	<b>LEDHL24VCAN</b>	<b>1578,73</b>

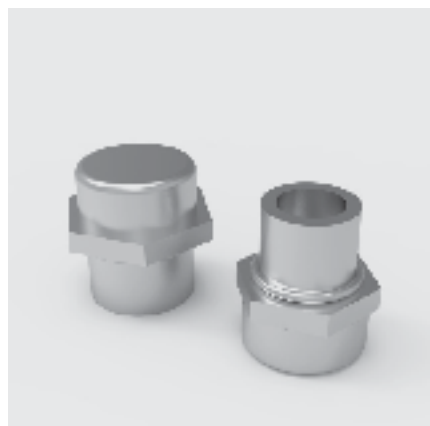

## EXEBD

Βαλβίδες εξαερισμού

**Πιστοποιήσεις:** Certified for Zone 1 or 2 areas; ATEX; Sira 13ATEX3354U; Ex e IIC Gb; Ex tb IIIC Db IP 66; IECEx; IECEx SIR 13.0138U; Ex e IIC Gb; Ex tb IIIC Db IP 66; cCSAus Certified Class 1 Zone 1, Ex e II, IP 66, Type 4X

Αποτρέπουν τη δημιουργία υγρασίας και συμπυκνωμάτων εντός του εξοπλισμού αντιεκρηκτικού τύπου. Ενδείκνυται σε περιπτώσεις διακύμανσης της θερμοκρασίας του χώρου όπου εγκαθίσταται αντιεκρηκτικός εξοπλισμός.

Περιγραφή	Κωδ.	Τιμή €
Ex e M20 Breather Drain	<b>EXEBDM20SS6</b>	<b>195,17</b>
Ex e M25 Breather Drain	<b>EXEBDM25SS6</b>	<b>263,32</b>

# Αντιεκρηκτικός Εξοπλισμός ΑTEX



## LEDHLSW

Διακόπτης πόρτας για φωτιστικά LED

**Πιστοποιήσεις:** Explosion Proof for Class 1, Division 2, Groups A, B, C and D. FM Approved to Standard Class 3600, 3615-1989.

Περιγραφή	Κωδ.	Τιμή €
Door Switch, Class 1, Div. 2	LEDHLSWITCH	1171,38



## EXAS

Σφραγιστικό οπών

**Πιστοποιήσεις:** ATEX; Sira 14ATEX3233U; Ex e IIC Gb; Ex tb IIIC Db IP 66; IECEx; IECEx SIR 14.0073U; Ex e IIC Gb; Ex tb IIIC Db IP 66; UL 508A Component Recognized; Type 4, 4X,12, 3R; File No. E61997.

Χρησιμοποιούνται για σφράγιση οπών και παρέχουν απόλυτη στεγανοποίηση κατασκευασμένα από ανοξείδωτο χάλυβα 316 και φλάντζα από καουτσούκ σιλικόνης.

Περιγραφή	Κωδ.	Τιμή €
Hole seal M20	EXAS050SS6	45,65
Hole seal M25	EXAS075SS6	56,16
Hole seal M32	EXAS100SS6	75,64
Hole seal M40	EXAS125SS6	87,71
Hole seal M50	EXAS150SS6	133,63
Hole seal M63	EXAS200SS6	151,51
Hole seal M75	EXAS250SS6	263,32



# Περιεχόμενα Δ Κεφαλαίου



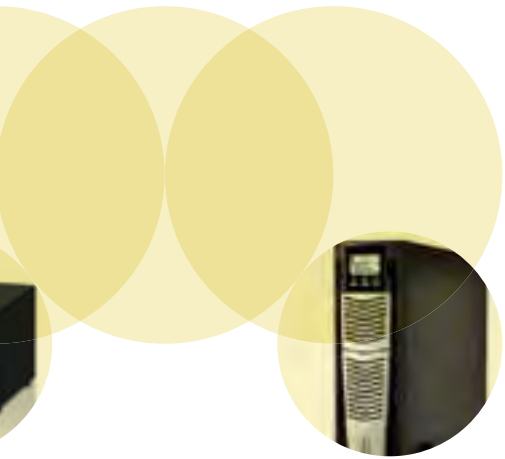

**Δ.2** U.P.S. line interactive

**Δ.3** U.P.S. Online



## Line Interactive (1φ εισόδου - 1φ εξόδου)

## Σειρά NEMO 2.0

- » Αυτόματος ρυθμιστής τάσης (AVR)
- » Λειτουργία Auto - Restart
- » Προστασία internet MODEM / LAN
- » Πίνακας ελέγχου με LED ή LCD

## ΕΦΑΡΜΟΓΕΣ

- » PCs
- » Servers
- » Μικρά δίκτυα
- » Περιφερειακά δικτύων



Ισχύς (VA/W)	Αυτονομία (min) 60% φορτίου	Αριθμός ρευματοδοτών εξόδου	Διαστάσεις (ΥxΠxΒ), mm	Βάρος (Kg)	Κωδικός	Τιμή €	Συσκευασία
800/400	10	2	142x101x298	4,4	NEMO 20080	138,95	1
1200/600	10	4	142x101x298	4,7	NEMO 20120	177,89	1
1600/800	10	4	162x149x353	8,4	NEMO 20160	267,37	1
2000/1000	10	4	198x158x380	10	NEMO 20200	320,00	1
3000/1500	10	4	198x158x380	11,4	NEMO 20300	478,95	1

## VFD (1φ εισόδου - 1φ εξόδου)

## Σειρά iPLUG

- » Μικροεπεξεργαστής Ελέγχου (μP)
- » Θύρα επικοινωνίας USB
- » Αυτόματη επανεκκίνηση μετά από διακοπή ρεύματος
- » Έξι (6) εξόδους τύπου Schuko
- » Δωρεάν πρόγραμμα επικοινωνίας (Software)



Ισχύς (VA/W)	Αυτονομία (min)	Αριθμός ρευματοδοτών εξόδου	Διαστάσεις (ΥxΠxΒ), mm	Βάρος (Kg)	Κωδικός	Τιμή €	Συσκευασία
600/360	4	8	99 x 185 x 313	3,70	IPG 600	195,65	1
800/480	3	8	99 x 185 x 313	4,10	IPG 800	215,60	1

## Line Interactive (1φ εισόδου - 1φ εξόδου)

## Σειρά NET POWER

- » Σταθεροποιητής τάσης AVR
- » Μικροεπεξεργαστής Ελέγχου (μP)
- » Θύρα επικοινωνίας USB
- » Δωρεάν πρόγραμμα επικοινωνίας (Software)



Ισχύς (VA/W)	Αυτονομία (min)	Αριθμός ρευματοδοτών εξόδου	Διαστάσεις (ΥxΠxΒ), mm	Βάρος (Kg)	Κωδικός	Τιμή €	Συσκευασία
600/360	5	4	142 x 100 x 287	4,3	NPW 600	167,65	1
800/480	5	4	142 x 100 x 287	4,9	NPW 800	203,70	1
1000/600	5	4	160 x 146 x 350	8	NPW 1000	307,30	1
1500/900	4	6	205 x 146 x 397	11,1	NPW 1500	419,30	1
2000/1200	3	6	205 x 146 x 397	11,5	NPW 2000	498,75	1

## Line Interactive (1φ εισόδου - 1φ εξόδου)

## Σειρά VISION

- » Ημιτονική Κυματομορφή Εξόδου
- » Οθόνη LCD
- » Μικροεπεξεργαστής ελέγχου
- » Θύρες RS-232 & USB
- » Δωρεάν Software POWER SHIELD<sup>3</sup>



Ισχύς (VA/W)	Αυτονομία (min)	Αριθμός ρευματοδοτών εξόδου	Διαστάσεις (ΥxΠxΒ), mm	Βάρος (Kg)	Κωδικός	Τιμή €	Συσκευασία
800/640	5	4	247x120x443	10,5	VST 800	598,50	1
1100/880	4	4	247x120x443	11,3	VST 1100	682,50	1
1500/1200	5	6	247x160x443	16,5	VST 1500	801,50	1
2000/1600	4	6	247x160x443	18,5	VST 2000	861,00	1

## On Line (1φ εισόδου - 1φ εξόδου)

## Σειρά SENTINEL PRO

- » Αυτόματο By-Pass
- » Μικροεπεξεργαστής Ελέγχου (μP)
- » Power Factor εισόδου  $\geq 0,99$
- » Δωρεάν Software POWER SHIELD<sup>3</sup>



Ισχύς (VA/W)	Αυτονομία (min)	Αριθμός ρευματοδοτών εξόδου	Διαστάσεις (ΥxΠxΒ), mm	Βάρος (Kg)	Κωδικός	Τιμή €	Συσκευασία
700/630	6	4	235x158x422	10,9	SEP 700	738,50	1
1000/900	7	4	235x158x422	13,3	SEP 1000	812,00	1
1500/1350	5	4	235x158x422	14,8	SEP 1500	1011,50	1
2200/1980	6	8	330x190x446	25,6	SEP 2200	1326,50	1
3000/2700	5	8	333x190x446	28	SEP 3000	1452,50	1

## On Line (1φ εξόδου)

## Σειρά SENTINEL DUAL SDU

- » Έδραση επιδαπέδια ή RACK cabinet 19"
- »  $\cos\phi=1 \rightarrow KVA=KW$
- » Μικροεπεξεργαστής Ελέγχου (μP)
- » Μεταγωγικός Διακόπτης (Bypass)
- » Αλλαγή Συσσωρευτών εν θερμώ



Ισχύς (VA/W)	Αυτονομία (min)	Διαστάσεις TOWER (ΥxΠxΜ) mm	Διαστάσεις RACK (ΥxΠxΜ)	Βάρος (Kg)	Κωδικός	Τιμή €	Συσκευασία
<b>Μονοφασική είσοδος - έξοδος</b>							
4000/3600	7	455x131x640	3Ux19"x640mm	38	SDU 4000	K.E.	1
5000/5000	8	455x131x640	3Ux19"x640mm	45	SDU 5000	K.E.	1
6000/6000	5	455x131x640	3Ux19"x640mm	46	SDU 6000	K.E.	1
8000/8000	9	2x (455x131x640)	2x(3Ux19"x640mm)	72	SDU 8000	K.E.	1
10000/10000	6	2x (455x131x640)	2x(3Ux19"x640mm)	82	SDU 10000	K.E.	1
<b>Μονοφασική ή Τριφασική είσοδος - Μονοφασική έξοδος</b>							
8000/8000	9	2x (455x131x640)	2x(3Ux19"x640mm)	72	SDU 8000 TM	K.E.	1
10000/10000	6	2x (455x131x640)	2x(3Ux19"x640mm)	82	SDU 10000 TM	K.E.	1

## On Line (3φ εισόδου - 3φ εξόδου)

## Σειρά SENTRYUM

- » Συντελεστής ισχύος εξόδου : 1. (KVA=KV)
- » Χειροκίνητο Μεταγωγικό διακόπτη συντήρησης (By-pass)
- » Ανορθωτής και Μετατροπέας Τεχνολογίας IGBT
- » Λειτουργία ως μετατροπέα συχνότητας από 50 σε 60Hz (Frequency Converter)
- » Δωρεάν πρόγραμμα τηλεπαρακολούθησης και τηλεχειρισμού POWER SHIELD<sup>3</sup>



Ισχύς (VA/W)	Αυτονομία (min)	Διαστάσεις (ΥxΠxΒ), mm	Βάρος (Kg)	Κωδικός	Τιμή €	Συσκευασία
10/10	11	380x850x1025	155	S3T 10 ACT	K.E.	1
15/15	6	380x850x1025	157	S3T 15 ACT	K.E.	1
20/20	6	380x850x1025	179	S3T 20 ACT	K.E.	1
30/30	6	380x850x1025	244	S3T 30 ACT	K.E.	1
40/40	5	380x850x1025	288	S3T 40 ACT	K.E.	1

# Περιεχόμενα Ε Κεφαλαίου





- E.2** Μετασχηματιστές διανομής ελαίου / ξηρού τύπου
- E.4** Κυψέλες Μέσης Τάσης 24kV - AIR 24
- E.5** Ασφάλειες Μέσης Τάσης 10/24kV / Αλεξικέραυνα
- E.6** Ηλεκτρονόμος δευτερογενούς προστασίας MULTILIN / General Electric



# Μετασχηματιστές διανομής ελαίου

## Μετασχηματιστές διανομής ελαίου ερμητικά κλειστού τύπου

### ECO - DESIGN

- » Σύμφωνα με IEC 60076-1 / EN 50588-1
- » Χαμηλών απωλειών
- » Διατίθενται δύο τύποι: Ερμητικά κλειστοί ή με δοχείο διαστολής
- » Περιλαμβανόμενα εξαρτήματα:
  - Για ερμητικά κλειστούς: Ηλεκτρονόμος DCMR, Tap Changer, Τροχοί κύλισης
  - Για Μ/Σ με δοχείο διαστολής: Buchholz, Θερμόμετρο, Αφυγραντήρας, Δείκτης στάθμης, Tap Changer
- » Οι Μ/Σ συνοδεύονται από πιστοποιητικό δοκιμών σειράς



Ισχύς (kVA)	Απώλειες P <sub>0</sub> (w) - P <sub>cc</sub> (w)	Μήκος (mm)	Πλάτος (mm)	Ύψος (mm)	Βάρος Ελαίου (Kg)	Βάρος Ολικό (Kg)	Τιμή €
100	145 - 1750	1050	550	1470	250	910	Κ.Ε.
160	210 - 2350	1100	600	1500	300	1120	Κ.Ε.
250	300 - 3250	1170	670	1580	355	1350	Κ.Ε.
400	430 - 4600	1280	760	1640	430	1700	Κ.Ε.
500	510 - 5500	1350	800	1700	470	1850	Κ.Ε.
630	600 - 6500	1450	840	1800	575	2150	Κ.Ε.
800	650 - 8400	1570	950	1830	655	2555	Κ.Ε.
1000	770 - 10500	1620	1020	1850	700	2800	Κ.Ε.
1250	950 - 11000	1670	1050	1980	810	3400	Κ.Ε.
1600	1200 - 14000	1800	1100	2070	920	3750	Κ.Ε.
2000	1450 - 18000	1900	1230	2220	1100	4300	Κ.Ε.
2500	1750 - 22000	1970	1300	2320	1230	4900	Κ.Ε.

# Μετασχηματιστές διανομής ξηρού τύπου

## Μετασχηματιστές διανομής ξηρού τύπου

### ECO - DESIGN E2 - C2 - F1

- » Σύμφωνα με IEC 60076 / EN 50588-1
- » Χαμηλών απωλειών
- » Περιλαμβανόμενα εξαρτήματα: Θερμοστοιχεία PT100, Ηλεκτρονικό όργανο προστασίας, Μπαράκια αλλαγής τάσης  $\pm 2 \times 2,15\%$ , Τροχοί κύλισης
- » Οι Μ/Σ συνοδεύονται από πιστοποιητικό δοκιμών σειράς



Ισχύς (kVA)	Απώλειες P <sub>0</sub> (w) - P <sub>cc</sub> (w)	Μήκος (mm)	Πλάτος (mm)	Ύψος (mm)	Βάρος (Kg)	Τιμή €
100	280 - 2050	1150	600	1230	580	Κ.Ε.
160	400 - 2900	1250	620	1350	650	Κ.Ε.
250	520 - 3800	1370	650	1400	1000	Κ.Ε.
400	750 - 5500	1470	780	1580	1350	Κ.Ε.
500	925 - 6550	1500	800	1620	1600	Κ.Ε.
630	1100 - 7600	1520	830	1700	1700	Κ.Ε.
800	1300 - 8000	1600	850	1780	2200	Κ.Ε.
1000	1550 - 9000	1600	1000	1910	2500	Κ.Ε.
1250	1800 - 11000	1700	1000	2100	2800	Κ.Ε.
1600	2200 - 13000	1750	1000	2300	3850	Κ.Ε.
2000	2600 - 16000	1800	1300	2400	4400	Κ.Ε.
2500	3100 - 19000	2000	1300	2450	5300	Κ.Ε.
3150	3800 - 22000	2200	1300	2550	6200	Κ.Ε.



# Βιομηχανικά υλικά Μέσης Τάσης



## Κυψέλες μέσης τάσης 24KV AIR 24

- » Σύμφωνα με τα πρότυπα IEC 62271-1, IEC 62271-200
- » Πλήρης γκάμα τυποποιημένων πεδίων για κάθε είδους υποσταθμό
- » Εύκολη επεκτασιμότητα
- » Μειωμένες διαστάσεις
- » Εύκολη εγκατάσταση
- » Πλήρεις διατάξεις ασφάλειας: Παράθυρο οπτικής επιθεώρησης επαφών διακόπτη και γειωτή, μηχανικές μανδαλώσεις και επιπρόσθετες μανδαλώσεις με κλειδιά - λουκέτα για αποφυγή λανθασμένων χειρισμών, μμικό διάγραμμα
- » Διακόπτες τεχνολογίας SF6 και αυτόματοι διακόπτες κενού (Vacuum)
- » Πλήρης σειρά εξαρτημάτων (πηνία εντός - εκτός, μοτέρ, βοηθητικές επαφές, κλειδαριές, αλεξικέραυνα, αντιστάσεις θερμάνσεως κτλ)
- » Οι διακόπτες φορτίου-ασφαλειοδιακόπτες είναι περιστροφικού τύπου, μειωμένης ποσότητας SF6.
- » Ο αυτόματος διακόπτης (TGI) είναι **συρομένου τύπου** τεχνολογίας κενού (VACUUM) και **αποτελεί συνδυασμό αποζεύκτη-αυτόματου διακόπτη-γειωτή σε ένα σώμα.**



## Πλεονεκτήματα πινάκων M.T. Contact Plasma - Air 24

- » Εξαιρετικά μεγάλη διάρκεια ζωής - αξιοπιστία
- » Ασφαλής λειτουργία
- » Μειωμένες διαστάσεις
- » Ανταγωνιστικές τιμές
- » Διαθεσιμότητα - μικρός χρόνος παράδοσης

## Επισκόπηση μονάδων Μέσης Τάσης

Τύπος	Περιγραφή	Βασικός Εξοπλισμός	Διαστάσεις ΠxΥxΒ (mm)	Τιμή €
R	Κυψέλη εισόδου	χωρητικοί καταμεριστές ενδεικτικές λυχνίες, στηρίγματα καλωδίων, μπάρες χαλκού	480x1800x900	Κ.Ε.
AS	Κυψέλη εισόδου με διακόπτη φορτίου TGA-1	Διακόπτης φορτίου SF6, γειωτής, χωρητικοί καταμεριστές - ενδεικτικές λυχνίες, μπάρες χαλκού	480x1800x900	Κ.Ε.
TP	Κυψέλη προστασίας με ασφαλειοδιακόπτη TGA-2V	Ασφαλειοδιακόπτης φορτίου SF6, γειωτής, χωρητικοί καταμεριστές ενδεικτικές λυχνίες, μπάρες χαλκού	480x1800x900	Κ.Ε.
IGT	Κυψέλη προστασίας με αποζεύκτη - αυτόματο διακόπτη - γειωτή, TGI	Αποζεύκτης, γειωτής, αυτόματος διακόπτης κενού, Μ/Σ εντάσεως, ηλεκτρονόμος δευτερογενούς προστασίας, χωρητικοί καταμεριστές - ενδεικτικές λυχνίες, μπάρες χαλκού	500x1800x900	Κ.Ε.
M	Κυψέλη μετρήσεων με ασφαλειοδιακόπτη TGA-2V	Ασφαλειοδιακόπτης φορτίου SF6, γειωτής, χωρητικοί καταμεριστές ενδεικτικές λυχνίες, Μ/Σ τάσεως	500x1800x900	Κ.Ε.

Για περισσότερες πληροφορίες ζητήστε τον τεχνικό κατάλογο για τη σειρά από την εταιρία μας



# Βιομηχανικά υλικά Μέσης Τάσης

## Φυσίγγια ασφαλειών μέσης τάσης 10/24KV

VDE 0670 T402  
DIN 43625  
IEC 60282-1

- » Ικανότητας διακοπής βραχυκυκλώματος 50kA.
- » Με επικρουστήρα (striker pin).



Όνομαστική ένταση (A)	Διαστάσεις d	Διαστάσεις e	Κωδικός	Τιμή €
6,3	56	442	672.400.060	86,72
10	56	442	672.400.100	86,72
16	56	442	672.400.160	86,72
20	56	442	672.400.200	86,72
25	56	442	672.400.250	88,45
31,5	56	442	672.400.320	88,45
40	56	442	672.400.400	99,80
50	56	442	672.400.500	127,18
63	65	442	672.400.630	134,70
80	65	442	672.400.800	167,07
100	78	442	672.401.000	191,03
125	88	442	672.401.250	264,77

## Αλεξικέραυνα γραμμής ULTRA SIL

- » Μεγάλη διάρκεια αντοχής, χάρη στο πρωτοποριακό υλικό κατασκευής του καλύμματος (ελαστικό από σιλικόνη).
- » Εξαιρετική προστασία από υπερτάσεις σε συστήματα διανομής μέσης τάσης, με χρήση τεχνολογίας βαρίστορς.
- » Άριστη ποιότητα κατασκευής που εξασφαλίζεται από τους συνεχείς ελέγχους σε όλα τα στάδια παραγωγής.



Περιγραφή	Κωδικός	Τιμή €
21kV, 10kA με στήριγμα και αποζευκτική διάταξη	66-UHS1V1AK1	172,93

# Ηλεκτρονόμος δευτερογενούς προστασίας Multilin

Ο Ηλεκτρονόμος δευτερογενούς προστασίας **Multilin 350** ανήκει στη σειρά **Multilin 3** και έχει σχεδιαστεί για την προστασία, τον έλεγχο και τη επιτήρηση των δικτύων Μέσης Τάσης είτε από το δίκτυο προς τον πίνακα Μέσης Τάσης είτε από τον πίνακα προς τους Μετασχηματιστές ισχύος. Παρέχει προηγμένη προστασία, έλεγχο και επιτήρησης, και επιπλέον προσφέρει βελτιωμένες δυνατότητες όπως μέτρηση, παρακολούθηση και διάγνωση, προληπτική συντήρηση, προηγμένες επικοινωνίες και ασφάλεια.

## Προστασία και έλεγχος

- » Ολοκληρωμένες λειτουργίες προστασίας ρεύματος, τάσης και συχνότητας
- » Σφάλμα κατεύθυνσης ισχύος και διαρροής προς γη
- » Αποκοπή 2ης αρμονικής, σφάλμα αυτόματου διακόπτη
- » Ενσωματωμένη προστασία έναντι τόξου

## Μέτρηση και επιτήρηση

- » Ολοκληρωμένες μετρήσεις
- » Καταγραφή συμβάντων: 256 συμβάντα (χρονική σήμανση 1ms)
- » Διαγνωστικά κατάστασης H/N
- » Παρακολούθηση διακοπτών και επιτήρηση μετασχηματιστών τάσης και έντασης
- » Κωδικός πρόσβασης
- » Πρωτόκολλα συγχρονισμού χρόνου SNTP, IRIG-B ή IEEE 1588



## Επικοινωνίες

- » Θύρα USB και σειριακή, Copper / Fiber Ethernet
- » Πρωτόκολλα επικοινωνίας IEC 61850, IEC 61850 GOOSE, Modbus® TCP / IP, Modbus RTU, DNP 3.0, IEC 60870-5-104, IEC 60870-5-103 και OPC-UA (IEC 62541)

## Εφαρμογές

- » Προστασία και έλεγχος για εφαρμογές MV και HV και βιομηχανικές εφαρμογές
- » Προστασία για μετασχηματιστές διανομής διαφόρων μεγεθών και επιπέδων τάσης

## Χαρακτηριστικά

- » Οικονομική και ευέλικτη προστασία και έλεγχος για εφαρμογές υποδομών κοινής ωφελείας και βιομηχανικές εφαρμογές
- » Ευκολία χρήσης και τυποποίηση
- » Επιτήρηση των συνθηκών λειτουργίας και σχεδιασμός προληπτικής συντήρησης
- » Προηγμένο διαγνωστικό σύστημα
- » Ευέλικτες επικοινωνίες με πολλές θύρες και πρωτόκολλα
- » Ενσωματωμένη ανίχνευση τόξου μέσω αισθητήρων
- » Ελαχιστοποίηση του τόξου μέσω ζωνών ενδιάμεσης ενεργοποίησης
- » Ακριβής συγχρονισμός χρόνου μέσω της υποστήριξης IEEE® 1588 (Precise Time Protocol (PTP))



# Περιεχόμενα ΣΤ Κεφαλαίου



- ΣΤ.2** Προϊόντα - Λύσεις Φ/Β Εγκαταστάσεων
- ΣΤ.4** Πλεονεκτήματα ασφαλειοθηκών
- ΣΤ.5** Ασφαιειοθήκες & Κυλινδρικά φυσίγγια 1000VDC, κατάλληλα για προστασία Φ/Β πάνελ
- ΣΤ.6** Αυτόματες Ασφάλειες DC, κατάλληλες για προστασία Φ/Β εγκαταστάσεων
- ΣΤ.7** Μαχαιρωτές ασφάλειες & βάσεις μαχαιρωτών ασφαλειών για 1000V DC
- ΣΤ.8** Μαχαιρωτές ασφάλειες και βάσεις μαχαιρωτών ασφαλειών για 1100V DC
- ΣΤ.9** Μαχαιρωτές ασφάλειες και βάσεις μαχαιρωτών ασφαλειών για 1500V DC
- ΣΤ.10** Προστασία καλωδίων για Φ/Β Inverter νέας γενιάς - 800V AC
- ΣΤ.11** Διακόπτες φορτίου 1000V DC - 1500V DC, κατάλληλοι για εφαρμογές Φ/Β εγκαταστάσεων
- ΣΤ.12** Αντικεραυνικά Ράγας AC - DC
- ΣΤ.14** Επιτηρητής θερμοκρασίας / Ηλεκτρονόμοι έναντι νησιδοποίησης για διασυνδεδεμένες μονάδες παραγωγής
- ΣΤ.15** Ενδεικτικά έργα - Υποσταθμοί Φ/Β εγκαταστάσεων

# Προϊόντα - Λύσεις Φ/Β Εγκαταστάσεων

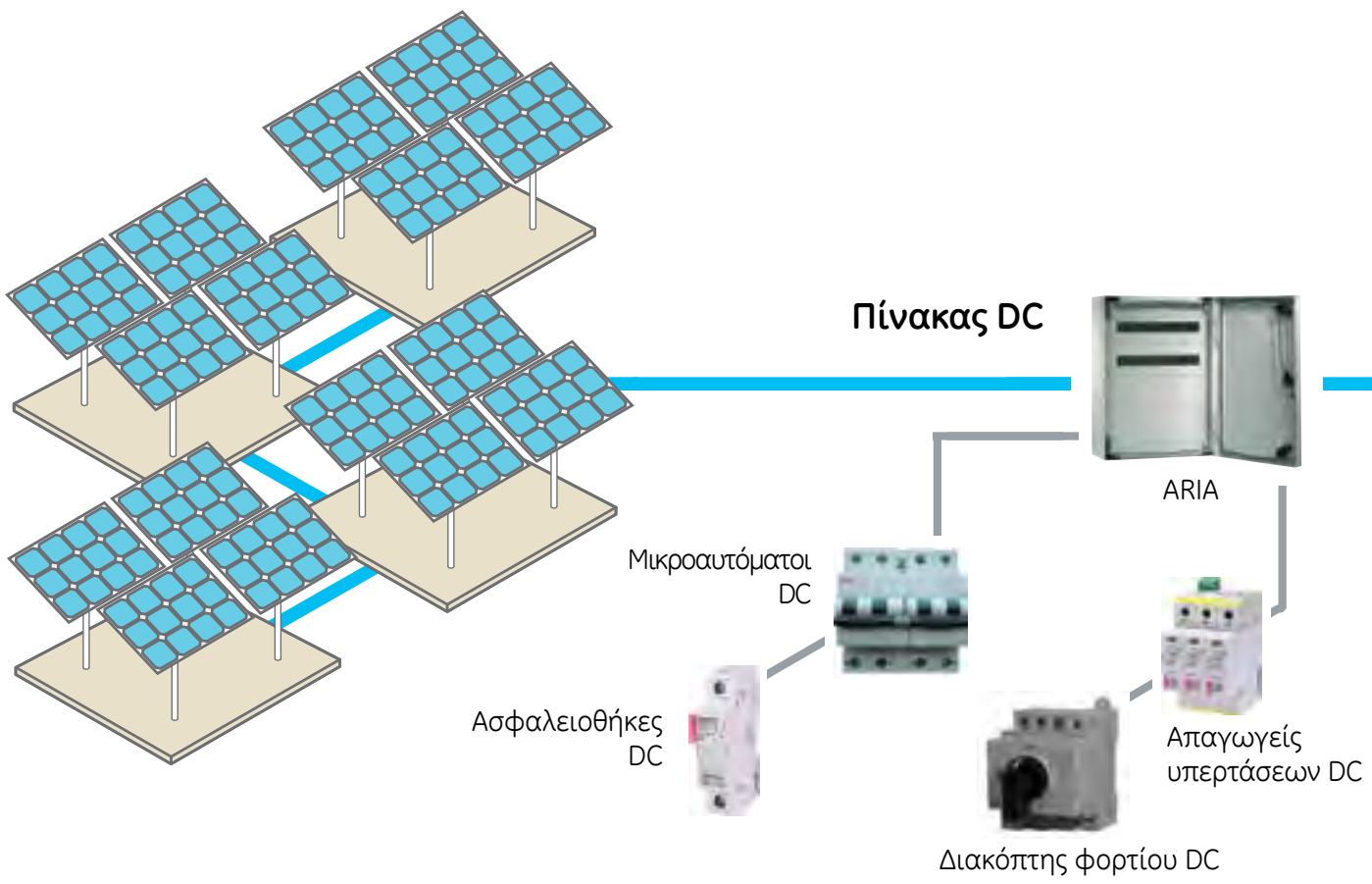

# Προϊόντα - Λύσεις Φ/Β Εγκαταστάσεων

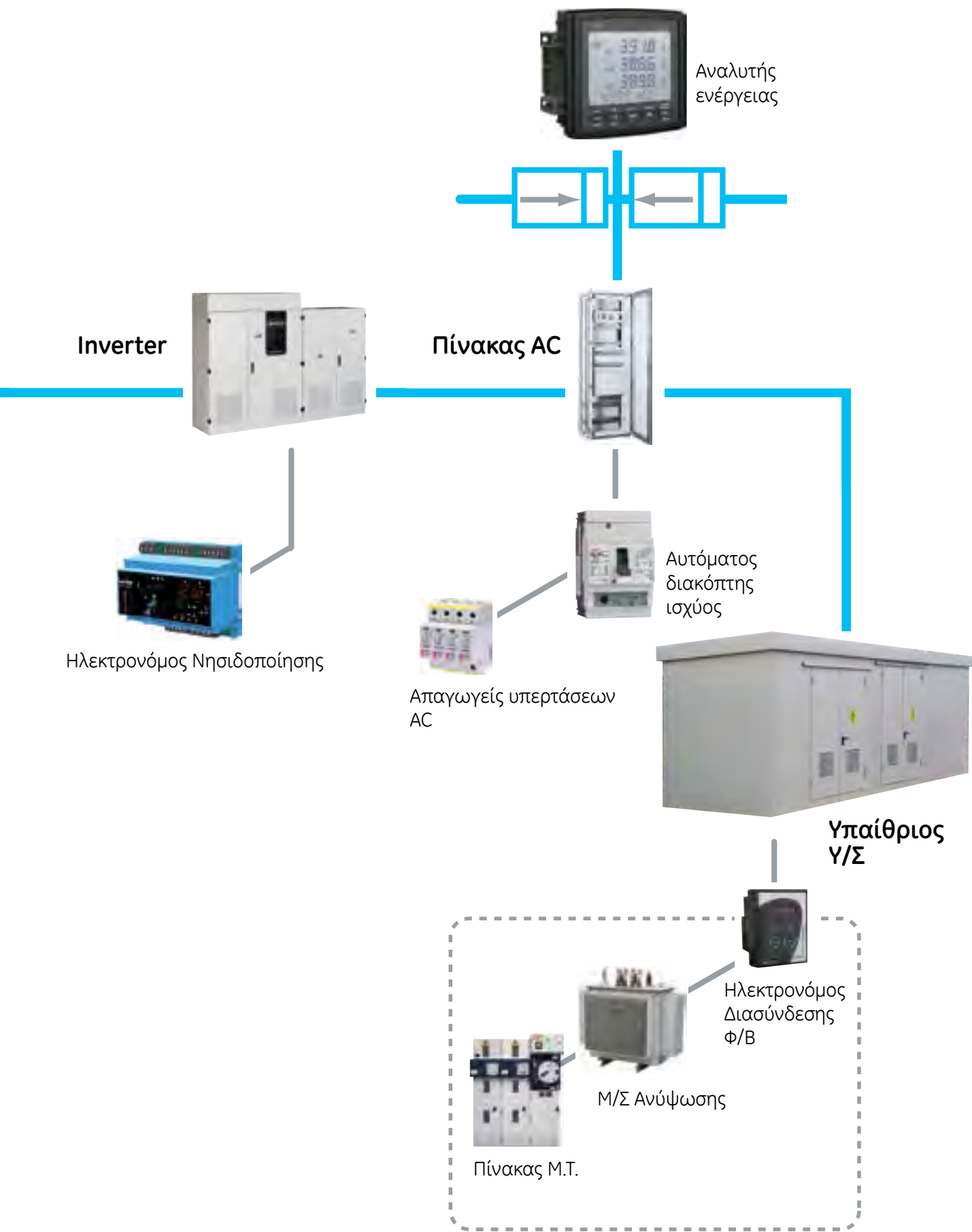



# Πλεονεκτήματα ασφαλειοθηκών

## ΕΦΗ 10/14x75 για Φ/Β πάνελ

Σύμφωνα με IEC 60947-1, IEC 60947-3, UL 4248-1, UL 4248-19, IEC 60269-1, IEC 60269-6



Εύκολη αντικατάσταση φυσιγγίου



Ένας τύπος ασφαλειοθήκης για μέγεθος φυσιγγίου 10x85 και 10/14x85

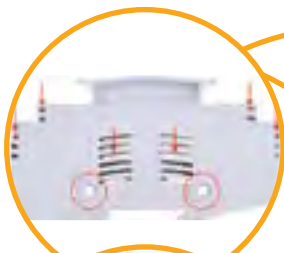

Διαθέτει θυρίδες εξαερισμού για καλύτερη ψύξη. Επίσης στα πλαίσια υπάρχουν προεξοχές που εξασφαλίζουν επαρκή απόσταση κατά την εγκατάσταση για καλύτερο εξαερισμό.

Ασφαλής αντικατάσταση φυσιγγίου χωρίς κίνδυνο με απευθείας επαφή των υπό τάση μερών



Πλήρης προστασία IP20 έναντι επαφής

Ασφαλής αντικατάσταση φυσιγγίου χωρίς κίνδυνο με απευθείας επαφή των υπό τάση μερών



Τοποθέτηση σε ράγα

Τα πλαστικά μέρη κατασκευάζονται από άκαυστο υλικό



Όλες οι επαφές είναι επάργυρες

Έυκολο άνοιγμα

# Ασφαλειοθήκες & Κυλινδρικά φυσίγγια 1000VDC, κατάλληλα για προστασία Φ/Β πάνελ

## Ασφαλειοθήκες 1000V DC

IEC 60947-1  
IEC 60947-3  
UL 4248-1  
UL 486E  
UL 284

- » Χρησιμοποιούν Φυσίγγιο 10x38 και 14x51
- » Δυνατότητα κλειδώματος σε O/OFF θέση
- » Μεγάλη αντοχή σε υψηλές θερμοκρασίες



Πόλοι	Ονομ. ένταση (A)	Μέγεθος Φυσιγγίου	Τύπος	Κωδικός	Τιμή €	Συσκευασία
1	25	10x38	EFH10DC	2540201	3,51	12/10
2	25	10x38	EFH10DC	2540203	7,32	6/54
1	50	14x51	EFH14DC	2560201	8,14	12/96
2	50	14x51	EFH14DC	2560203	19,07	6/48

## Κυλινδρικά φυσίγγια, 1000V DC

IEC 60269  
CRUS  
UL  
ROHS

- » Προστασία Φ/Β πάνελ από υπερένταση-βραχυκύκλωμα



Ένταση (A)	Τύπος	Μέγεθος	Κωδικός	Τιμή €	Συσκευασία
4	CH 10gPV	10x38	2625102	5,26	10
6	CH 10gPV	10x38	2625103	5,26	10
8	CH 10gPV	10x38	2625104	5,26	10
10	CH 10gPV	10x38	2625105	5,26	10
12	CH 10gPV	10x38	2625106	5,26	10
15	CH 10gPV	10x38	2625112	5,26	10
16	CH 10gPV	10x38	2625107	5,26	10
20	CH 10gPV	10x38	2625108	5,26	10
25	CH 10gPV	10x38	2625109	5,26	10
32	CH 10gPV	14x51	2637111	27,11	10
36	CH 10gPV	14x51	2637115	27,11	10

## Ασφαλειοθήκες 1500V DC

IEC 60947-1  
IEC 60947-3  
UL 4248-1

UL 4248-19  
IEC 60269-1  
IEC 60269-6

- » Χρησιμοποιούν Φυσίγγιο 10 / 14x85
- » Τα πλαστικά μέρη κατασκευάζονται από άκαυστο υλικό
- » Μεγάλη αντοχή σε υψηλές θερμοκρασίες



Πόλοι	Ονομ. ένταση (A)	Μέγεθος Φυσιγγίου	Τύπος	Κωδικός	Τιμή €	Συσκευασία
1	32	10/15x85	EFH 10/14x85	1703005	18,93	1/6/144

## Κυλινδρικά φυσίγγια, 1500V DC

UL 2579  
UL 248-1

- » Προστασία Φ/Β πάνελ από υπερένταση-βραχυκύκλωμα



Ένταση (A)	Τύπος	Μέγεθος	Κωδικός	Τιμή €	Συσκευασία
4	CH 10x85 gPV	10x85	2625201	30,21	10/210
5	CH 10x85 gPV	10x85	2625239	30,21	10/210
6	CH 10x85 gPV	10x85	2625202	30,21	10/210
8	CH 10x85 gPV	10x85	2625203	30,21	10/210
10	CH 10x85 gPV	10x85	2625204	30,21	10/210
12	CH 10x85 gPV	10x85	2625205	30,21	10/210
15	CH 10x85 gPV	10x85	2625240	30,21	10/210
16	CH 10x85 gPV	10x85	2625206	30,21	10/210
20	CH 10x85 gPV	10x85	2626234	30,21	10/210
25	CH 10x85 gPV	10x85	2625208	30,21	10/210

\* 1200V DC

# Αυτόματες Ασφάλειες DC, κατάλληλες για προστασία Φ/Β εγκαταστάσεων

## Αυτόματες ασφάλειες DC 6kA

EN/IEC 60898-2  
DIN VDE 0641

- » Έως 1000Vdc / 63A
- » Συμπαγής σχεδιασμός
- » Δυνατότητα κλειδώματος με λουκέτο
- » Δυνατότητα σύνδεσης με μοτέρ τηλεχειρισμού
- » Δέχονται μεγάλη γκάμα εξαρτημάτων
- » Χρήση σαν διακόπτης φορτίου



Ονομ. Ένταση (A)	Τύπος	Καμπύλη	Κωδικός	Τιμή €	Συσκευασία
<b>1-pole έως 250V DC</b>					
2	E91SUC2A	C	553306	31,04	12
6	E91SUC6A	C	553309	31,04	12
10	E91SUC10A	C	553311	30,40	12
16	E91SUC16A	C	553313	26,24	12
20	E91SUC20A	C	553314	26,24	12
25	E91SUC25A	C	553315	26,24	12
32	E91SUC32A	C	553316	26,24	12
40	E91SUC40A	C	553317	26,24	12
50	E91SUC50A	C	553318	46,72	12
63	E91SUC63A	C	553319	46,72	12



<b>2-pole έως 500V DC</b>					
6	E92SUCB06	B	553290	78,40	6
10	E92SUCB10	B	553292	67,84	6
16	E92SUCB16	B	553294	67,84	6
20	E92SUCB20	B	553295	64,64	6
25	E92SUCB25	B	553296	64,64	6
32	E92SUCB32	B	553297	64,64	6
40	E92SUCB40	B	553298	89,45	6
50	E92SUCB50	B	553299	96,54	6
63	E92SUCB63	B	553300	109,85	6



<b>4-pole έως 1000V DC</b>					
10	E94SUCB10	B	691213	199,68	6
16	E94SUCB16	B	691214	199,68	6
20	E94SUCB20	B	691215	239,68	6
25	E94SUCB25	B	691580	239,68	6
32	E94SUCB32	B	691581	239,68	6
40	E94SUCB40	B	691216	239,68	6
63	E94SUCB63	B	691217	299,84	6

# Μαχαιρωτές ασφάλειες & βάσεις μαχαιρωτών ασφαλειών για 1000V DC

## Μαχαιρωτές Ασφάλειες 1000V DC

IEC 60269-6  
ed.1.0(2010-9)

IEC 60269-4



Όνομ. Ένταση (A)	Μέγεθος	Όνομ. Τάση	Κωδικός	Τιμή €	Συσκευασία
32	No 0	1000V DC	4110381	101,32	3/24
40	No 0	1000V DC	4110383	99,55	3/24
50	No 0	1000V DC	4110384	99,55	3/24
63	No 0	1000V DC	4110385	99,55	3/24
80	No 0	1000V DC	4110386	99,55	3/24
100	No 0	1000V DC	4110387	99,55	3/24
125	No 0	1000V DC	4110388	99,55	3/24
160	No 0	1000V DC	4110389	99,55	3/24
200	No 1	1000V DC	4110342	128,03	3/24
250	No 2	1000V DC	4110344	130,25	1/16
315	No 3	1000V DC	4110460	132,47	3/15
400	No 3	1000V DC	4110457	132,47	3/15

## Βάσεις μαχαιρωτών ασφαλειών 1000V DC

EN IEC 60269 DIN  
VDE 0636  
DIN 43620  
DIN 43623



Όνομ. Ένταση (A)	Όνομ. Τάση	Μέγεθος Φυσιγγίου	Τύπος	Κωδικός	Τιμή €	Συσκευασία
160	1000V DC	No 0	PK0	4122033	10,20	3/90
250	1000V DC	No 1	PK1	4122025	19,84	3/18
400	1000V DC	No 2	PK2	4122024	77,49	3/15

# Μαχαιρωτές ασφάλειες και βάσεις μαχαιρωτών ασφαλειών για 1100V DC

## Μαχαιρωτές ασφάλειες για 1100V DC

IEC 60269-6  
ed.1.0(2010-9)  
IEC 60269-4  
UL2579  
UL248-1

» Δυνατότητα μαχαιρωτής ασφάλειας με βίδα για σύνδεση σε ζυγούς κατόπιν ερώτησης



Όνομ. ένταση (A)	Μέγεθος	Όνομ. Τάση	Κωδικός	Τιμή €	Συσκευασία
63	1XL	1100V DC	4110391	176,40	1/17
80	1XL	1100V DC	4110392	176,40	1/17
100	1XL	1100V DC	4110393	176,40	1/17
125	1XL	1100V DC	4110394	176,40	1/17
160	1XL	1100V DC	4110395	176,40	1/17
200	1XL	1100V DC	4110396	204,12	1/17
250	2XL	1100V DC	4110398	194,40	1/15
315	3L	1100V DC	4110399	273,60	1/10
350	3L	1100V DC	4110400	273,60	1/10
400	3L	1100V DC	4110401	273,60	1/10
450	3L	1100V DC	4110485	277,79	1/10
500	3L	1100V DC	4110629	277,79	1/10

## Βάσεις μαχαιρωτών ασφαλειών για 1100V DC

EN IEC 60269 DIN  
VDE 0636  
DIN 43620  
DIN 43623



Όνομ. Ένταση (A)	Όνομ. Τάση	Ακροδέκτης Καλωδίου σύμφωνα με: DIN 46235 (mm <sup>2</sup> )	Τύπος	Κωδικός	Τιμή €	Συσκευασία
250	1100V DC	25-150	PK1XL	4132017	42,54	1
400	1100V DC	25-240	PK2XL	4132019	63,39	1
630	1100V DC	25-300	PK3L	4132023	93,15	1

# Μαχαιρωτές ασφάλειες και βάσεις μαχαιρωτών ασφαλειών για 1500V DC

## Μαχαιρωτές ασφάλειες για 1500V DC

IEC 60269-6  
ed.1.0(2010-9)  
IEC 60269-4  
UL248-1

» Δυνατότητα μαχαιρωτής ασφάλειας με βίδα για σύνδεση σε ζυγούς κατόπιν ερώτησης



Όνομ. ένταση (A)	Μέγεθος	Όνομ. Τάση	Κωδικός	Τιμή €	Συσκευασία
50	1XL	1500V DC	4110621	181,86	1/15
63	1XL	1500V DC	4110560	181,86	1/15
80	1XL	1500V DC	4110561	181,86	1/15
100	1XL	1500V DC	4110562	181,86	1/15
125	1XL	1500V DC	4110563	181,86	1/15
160	1XL	1500V DC	4110564	181,86	1/15
200	1XL	1500V DC	4110565	181,86	1/15
250	2XL	1500V DC	4110567	200,41	1/9
315	3L	1500V DC	4110630	282,06	1/9
350	3L	1500V DC	4110631	282,06	1/9
400	3L	1500V DC	4110632	340,70	1/9
450	3L	1500V DC	4110633	368,28	1/9
500	3L	1500V DC	4110634	297,73	1/9

## Βάσεις μαχαιρωτών ασφαλειών για 1500V DC

EN IEC 60269 DIN  
VDE 0636  
DIN 43620  
DIN 43623



Όνομ. Ένταση (A)	Όνομ. Τάση	Ακροδέκτης Καλωδίου σύμφωνα με: DIN 46235 (mm²)	Τύπος	Κωδικός	Τιμή €	Συσκευασία
250	1100V DC	25-150	PK1XL	4132017	42,54	1
400	1100V DC	25-240	PK2XL	4132019	63,39	1
630	1100V DC	25-300	PK3L	4132023	93,15	1

# Προστασία καλωδίων για Φ/Β Inverter νέας γενιάς - 800V AC



## Ασφαλειοδιακόπτες φορτίου 1000V AC

» Δέχονται μαχαιρωτές ασφάλειες NH (δεν περιλαμβάνονται)



Ονομ. Ένταση (A)	Τύπος	Μέγεθος Φυσιγγίου	Κωδικός	Τιμή €	Συσκευασία
160	IHF	NH00	EIHF01603025A	214,90	1
250	INF	NH1	EINF02503030A	535,65	1
630	INF	NH3	EINF06303050A	847,15	1

## Βάσεις μαχαιρωτών ασφαλειών 1000V AC



Ονομ. Ένταση (A)	Τύπος	Μέγεθος Φυσιγγίου	Κωδικός	Τιμή €	Συσκευασία
160	PK 00 M8-M8 DC 1000V 1p	NH00	4122044	16,24	3/75
250	PK 1 M10-M10 DC 1000V 1p	NH1	4122025	30,31	3/18
630	PK 3 M12-M12 DC 1000V 1p	NH3	4122023	101,32	3/12

## Μαχαιρωτές ασφάλειες gG, NH - 800V AC



» Διατίθενται ασφάλειες 800V AC, χαρακτηριστικής καμπύλης gG (Υπερταχείας), Κ.Ε.



Ονομ. Ένταση (A)	Μέγεθος Φυσιγγίου	Κωδικός	Τιμή €	Συσκευασία
63	NH00	4184495	40,05	3/90
80	NH1	4184487	49,59	3/24
100	NH1	4184488	49,59	3/24
125	NH1	4184489	49,59	3/24
160	NH1	4184490	49,59	3/24
200	NH3	4184496	99,18	3/15
250	NH3	4184497	99,18	3/15
315	NH3	4184498	114,43	3/15

# Διακόπτες φορτίου 1000V DC - 1500V DC, κατάλληλοι για εφαρμογές Φ/Β εγκαταστάσεων

## Διακόπτες Φορτίου 1000V DC - 1500V DC

	Όνομ. Ένταση (A)	Όνομ. Τάση V DC	Τοποθέτηση	Τύπος	Κωδικός	Τιμή €	Συσκευασία
	32	1000	Ράγα (πλάτος 60mm)	LS32	4660065	44,40	1
	100	1000	Πλάκα Στήριξης	IHS	IHSP0125-3	159,14	1
	160	1000	Πλάκα Στήριξης	IHS	IHSP0200-3	177,42	1
	200	1000	Πλάκα Στήριξης	IHS	IHSP0250-3	210,75	1
	250	1000	Πλάκα Στήριξης	IHS	IHSP0315-3	230,11	1
	315	1000	Πλάκα Στήριξης	IHS	IHSP0400-3	361,29	1
	400	1000	Πλάκα Στήριξης	INS	INS04002DC212	470,97	1
	630	1000	Πλάκα Στήριξης	INP	INP06302-3	615,05	1
	250	1500	Πλάκα Στήριξης	INS	EINS040020439	432,11	1
	315	1500	Πλάκα Στήριξης	INS	EINS055020439	487,66	1
400	1500	Πλάκα Στήριξης	INS	EINS063020439	543,17	1	
630	1500	Πλάκα Στήριξης	INS	EINS080020439	831,31	1	

Για διακόπτες φορτίου DC με μεγαλύτερη ονομαστική ένταση, απευθυνθείτε στην εταιρία μας  
Οι διακόπτες IHS/INS/INP περιλαμβάνουν περιστροφικό χειριστήριο με άξονα και μπάρες γεφύρωσης πόλων



# Αντικεραυνικά Ράγας AC - DC

Τα αντικεραυνικά, προστατεύουν ηλεκτρικές εγκαταστάσεις από φαινόμενα υπερτάσεων, που δημιουργούνται από ατμοσφαιρικές εκκενώσεις (κεραυνούς), ή χειρισμούς διακοπών δικτύου.

Περιλαμβάνουν βαρίστορ ZnO, το οποίο παρουσιάζει μη - γραμμική αντίσταση, εξαρτώμενη από την τάση που εφαρμόζεται στους ακροδέκτες του.

Στο πρόγραμμα υπάρχουν αντικεραυνικά με αποσπώμενο βαρίστορ, για εύκολη αντικατάσταση χωρίς την ανάγκη αφαίρεσης καλωδίων, καθώς και τύποι με βοηθητική επαφή σηματοδότησης κατάστασης.

Όλα τα αντικεραυνικά περιλαμβάνουν μηχανική ένδειξη αντικατάστασης (πράσινο - υγιές - κόκκινο - αντικατάσταση).

## Κατηγορίες Αντικεραυνικών κατά EN/IEC/VDE

- » **Κλάση T1(EN) / I (IEC) / B (VDE)** Τα αντικεραυνικά της κλάσης αυτής μπορούν να άγουν προς γη μεγάλη ποσότητα ενέργειας, λόγω υπερτάσεων κυματομορφής 10/350μς. Τοποθετούνται σαν κύριο μέσο προστασίας σε γενικούς πίνακες εγκαταστάσεων Χ.Τ.
- » **Κλάση T2(EN) / II (IEC) / C (VDE)** Τα αντικεραυνικά αυτά άγουν προς γη ποσότητα ενέργειας, λόγω υπερτάσεων κυματομορφής 8/20μς. Τοποθετούνται σαν δευτερεύουσα προστασία, σε πίνακες διανομής Χ.Τ.
- » **Κλάση T3(EN) / III (IEC) / D (VDE)** Τα αντικεραυνικά αυτά προστατεύουν από έμμεσα κεραυνικά πλήγματα και τοποθετούνται αμέσως πριν το φορτίο που προστατεύεται.

## Επεξήγηση όρων

- »  $I_{imp} / I_{max}$ : Τιμή κορυφής έντασης ρεύματος που μπορεί να άγει το αντικεραυνικό τουλάχιστον μία φορά ( $I_{imp}$  για κλάση T1,  $I_{max}$  για κλάση T2)
- »  $I_{on}$ : Ένταση ρεύματος που μπορεί να άγει το αντικεραυνικό έως 10 φορές.
- »  $U_p$ : Τάση προστασίας αντικεραυνικού.

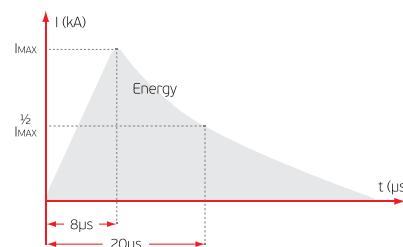

## IEC 61643-1/-11

### Αντικεραυνικά ράγας για δίκτυα 230/400V AC

Κλάση	$I_{imp}$	$I_{max}$	$I_{on}$	Επαφή	Αρ.	Αρ.	Τύπος	Κωδικός	Τιμή €	Συσκευασία
					Πόλων	Στοιχείων				
T1+T2	12,5	50	25	-	2	2	ETITEC V T12 280/12,5 2+0	2442902	155,43	1/12
T1+T2	12,5	50	25	NAI	2	2	ETITEC V T12 280/12,5 2+0 RC	2442912	166,27	1/12
T1+T2	12,5	50	25	-	4	4	ETITEC V T12 280/12,5 4+0	2442907	277,98	1/3
T1+T2	12,5	50	25	NAI	4	4	ETITEC V T12 280/12,5 4+0 RC	2442917	303,26	1/3
T2	-	40	20	-	2	2	ETITEC V T2 255/20 2+0	2442953	62,05	1/12
T2	-	40	20	NAI	2	2	ETITEC V T2 255/20 2+0 RC	2442959	73,93	1/12
T2	-	40	20	-	4	4	ETITEC V T2 255/20 4+0	2442956	112,45	1/3
T2	-	40	20	NAI	4	4	ETITEC V T2 255/20 4+0 RC	2442962	122,89	1/3
T3	-	10	-	-	1	1	ETITEC D T3 275/3 1+0	2440417	47,55	1/12
T3	-	10	-	NAI	1	1	ETITEC D T3 275/3 1+0 RC	2440418	64,54	1/3

### Αντικεραυνικά ράγας για δίκτυα 230/400V AC (2/πολικά σε 1 στοιχείο και 4/πολικά σε 2 στοιχεία)

Κλάση	$I_{max}$	$I_{on}$	Επαφή	Αρ.	Αρ.	Τύπος	Κωδικός	Τιμή €	Συσκευασία
				Πόλων	Στοιχείων				
T2	40	20	-	2	1	ETITEC V 2T2 255/20 2+0	2442940	56,34	1/72
T2	40	20	NAI	2	1	ETITEC V 2T2 255/20 2+0 RC	2442946	62,35	1/72
T2	40	20	-	4	2	ETITEC V 2T2 255/20 4+0	2442943	104,03	1/36
T2	40	20	NAI	4	2	ETITEC V 2T2 255/20 4+0 RC	2442949	114,31	1/36
T3	15	5	-	2	1	ETITEC V 2T3 255/5 2+0	2442968	55,81	1/72
T3	15	5	NAI	2	1	ETITEC V 2T3 255/5 2+0 RC	2442974	62,35	1/72
T3	15	5	-	4	2	ETITEC V 2T3 255/5 4+0	2442971	103,03	1/36
T3	15	5	NAI	4	2	ETITEC V 2T3 255/5 4+0 RC	2442977	115,49	1/36

# Αντικεραυνικά Ράγας AC - DC

## Αντικεραυνικά προστασίας φωτισμού LED



Κλάση	I <sub>max</sub>	I <sub>on</sub>	Τύπος	Κωδικός	Τιμή €	Συσκευασία
T1	10	10	ETITEC LC1 IP20	2442980	33,26	1/36
T2	10	25	ETITEC LP2 IP20	2442982	73,34	1/36

## Αντικεραυνικά ράγας AC για προστασία Inverter Φ/Β 800V AC



Κλάση	I <sub>imp</sub>	I <sub>max</sub>	I <sub>on</sub>	Επαφή	Αρ. Πόλων	Αρ. Στοιχείων	Τύπος	Κωδικός	Τιμή €	Συσκευασία
T2	-	40	20	NAI	3	3	ETITEC VT2 690/20 3+0RC	2442988	158,47	1/24
T2	-	40	20	NAI	4	4	ETITEC VT2 690/20 4+0RC	2442989	195,59	1/18

## Αντικεραυνικά ράγας 320V AC



Κλάση	I <sub>imp</sub>	I <sub>max</sub>	I <sub>on</sub>	Επαφή	Αρ. Πόλων	Αρ. Στοιχείων	Τύπος	Κωδικός	Τιμή €	Συσκευασία
T1+T2	25	100	25	-	1	2	ETITEC T WENT 320/25 1+0	2440364	197,44	1/7
T1+T2	25	100	25	-	4	8	ETITEC T WENT 320/25 4+0	2440370	710,79	1/2

## Αντικεραυνικά ράγας 1000V DC



Κλάση	V <sub>cpv</sub> V <sub>dc</sub>	I <sub>imp</sub>	I <sub>max</sub>	I <sub>on</sub>	Επαφή	Αρ. Πόλων	Αρ. Στοιχείων	Τύπος	Κωδικός	Τιμή €	Συσκευασία
T1+T2	1000	5	40	15	-	2	3	ETITEC EM T12 PV 1100/6,25 Y	2440580	238,14	1/5
T1+T2	1000	5	40	15	NAI	2	3	ETITEC EM T12 PV 1100/6,25 Y RC	2440581	307,21	1/5
T2	1000	-	40	20	-	2	3	ETITEC C T2 PV 1000/20	2440430	120,27	1/5
T2	1000	-	40	20	NAI	2	3	ETITEC C T2 PV 1000/20 RC	2440433	135,79	1/5

Τα αντικεραυνικά ETITEC-PV, προστατεύουν αποτελεσματικά τα φωτοβολταϊκά πάνελ, τα οποία είναι εκτεθειμένα σε υπερτάσεις που προκαλούνται από άμεσα ή έμμεσα κεραυνικά πλήγματα.  
Όλα τα αντικεραυνικά διαθέτουν μηχανικό δείκτη (σημιαίaki), ένδειξης κατάστασης υγείας.

## Αντικεραυνικά ράγας 1500V DC



Κλάση	V <sub>cpv</sub> V <sub>dc</sub>	I <sub>imp</sub>	I <sub>max</sub>	I <sub>on</sub>	Επαφή	Αρ. Πόλων	Αρ. Στοιχείων	Τύπος	Κωδικός	Τιμή €	Συσκευασία
T1+T2	1500	5	40	20	-	2	3	ETITEC M T12 PV 1500/10 Y	2440513	337,58	1/5
T1+T2	1500	5	40	20	NAI	2	3	ETITEC M T12 PV 1500/10 Y RC	2440514	351,89	1/5
T2	1500	-	40	20	-	2	3	ETITEC M T2 PV 1500/20 Y	2440517	132,80	1/5
T2	1500	-	40	20	NAI	2	3	ETITEC M T2 PV 1500/20 Y RC	2440518	171,40	1/5

## Αντικεραυνικά ράγας προστασίας γραμμών Data





Εφαρμογή	I <sub>on</sub> (KA)	I <sub>max</sub> (KA)	Ονομ. τάση λειτουργίας	Αρ. Στοιχείων	Τύπος	Κωδικός	Τιμή €	Συσκευασία
Για modbus RS485	20	-	6VDC	2	ETITEC EM-RS485	2441713	334,45	1/6
Για δίκτυα LAN	10	-	48VDC	1	ETITEC LAN	2441714	235,73	1/12

# Επιτηρητής θερμοκρασίας / Ηλεκτρονόμοι έναντι νησιδοποίησης για διασυνδεδεμένες μονάδες παραγωγής

## Επιτηρητής θερμοκρασίας

Τύπος	Περιγραφή - λειτουργία	Κωδικός	Τιμή €	Συσκευασία
 TR800Web	<p>Ο επιτηρητής TR800Web μπορεί να συνδεθεί στο Internet ή σε intranet και λειτουργεί μέσω πρωτοκόλλου TCP / IP από οποιοδήποτε Η/Υ με κατάλληλο πρόγραμμα περιήγησης. Δεν απαιτεί ειδικό λογισμικό καθώς και δεν είναι απαραίτητη η εκπαίδευση για τον προγραμματισμό και χειρισμό του. Έχουν τη δυνατότητα να επιτηρούν και να καταγράφουν σήματα από 8 εισόδους. Δυνατότητα προγραμματισμού έως 8 όρια (ένα ανά είσοδο) για κάθε ένα από τα 4 ρελέ εξόδου.</p> <p><b>ΒΑΣΙΚΕΣ ΛΕΙΤΟΥΡΓΙΕΣ:</b></p> <ul style="list-style-type: none"> <li>» 8 εισόδους μέτρησης: <b>1)</b> Pt 100, Pt 1000 σε κύκλωμα 2 ή 3 αγώγων, <b>2)</b> KTY 83 ή KTY 84, <b>3)</b> Θερμοστοιχεία τύπου B, E, J, K, L, N, R, S, T, <b>4)</b> DC 0-10 V, DC 0 / 4-20 mA <b>5)</b> Αντίσταση 500 Ohm, αντίσταση 30 kOhm</li> <li>» 4 ρελέ-εξόδου (επαφές ελεύθερες δυναμικού)</li> <li>» Ethernet interface (http, https, UDP, Modbus, Bonjour, UPnP, SNMP, AJAX)</li> <li>» RS485 interface</li> <li>» Τάση τροφοδοσίας AC / DC 24-240 V</li> </ul>	T224164	2567,01	1

## Ηλεκτρονόμοι έναντι νησιδοποίησης για διασυνδεδεμένες μονάδες παραγωγής

Τύπος	Περιγραφή - λειτουργία	Τοποθέτηση	Τάση Τροφοδοσίας	Κωδικός	Τιμή €	Συσκευασία
 SPI1021	<p>Ο ηλεκτρονόμος SPI1021 επιτρέπει την τάση και συχνότητα σε συνδεδεμένες με το δίκτυο μονάδες Α.Π.Ε. (Αιολικά, Φ/Β, μονάδες παραγωγής με βιομάζα κλπ.).</p> <p><b>ΠΕΡΙΛΑΜΒΑΝΕΙ:</b></p> <ul style="list-style-type: none"> <li>» Προστασία ορίων τάσης (υπέρταση - υπόταση),</li> <li>» Προστασία ορίων συχνότητας (υπερσυχνότητα - υποσυχνότητα)</li> <li>» Προστασία έναντι νησιδοποίησης (Vector Shift/Rocof)</li> <li>» Μνήμη 100 σφαλμάτων</li> <li>» Ρελέ εξόδου (2xC/O)</li> <li>» Δυνατότητα κλειδώματος</li> </ul>	Σε ράγα (6mod)	24-270V AC/DC	S222300	876,29	1
 UFR1001E	<p>Ο ηλεκτρονόμος UFR1001E επιτρέπει την τάση και συχνότητα σε συνδεδεμένες με το δίκτυο μονάδες Α.Π.Ε. (Αιολικά, Φ/Β, μονάδες παραγωγής με βιομάζα κλπ.).</p> <p><b>ΠΕΡΙΛΑΜΒΑΝΕΙ:</b></p> <ul style="list-style-type: none"> <li>» Προστασία ορίων τάσης (υπέρταση - υπόταση),</li> <li>» Προστασία ορίων συχνότητας (υπερσυχνότητα - υποσυχνότητα)</li> <li>» Προστασία έναντι νησιδοποίησης (Vector Shift/Rocof)</li> <li>» Μνήμη 100 σφαλμάτων</li> <li>» Ρελέ εξόδου (2xC/O)</li> <li>» Δυνατότητα κλειδώματος</li> <li>» <b>Σήμανση είδους σφάλματος (4 ψηφιακοί έξοδοι)</b></li> </ul>	Σε ράγα (6mod)	24-270V AC/DC	S222296	1082,47	1

# Ενδεικτικά έργα - Υποσταθμοί Φ/Β εγκαταστάσεων



ΑΝΝΑΚΑ ΙΑΠΩΝΙΑΣ

Φ/Β 1,7ΜW



ΤΟΧΙΓΗ ΙΑΠΩΝΙΑΣ

Φ/Β 1ΜW



ΟΜΑΕΔΑ ΙΑΠΩΝΙΑΣ

Φ/Β 0,5ΜW



ΗΜΑΘΙΑ ΕΛΛΑΔΑ

Φ/Β 2,5ΜW

# Αλφαβητική Ταξινόμηση

## A

Αλεξικέραυνα Μέσης Τάσης	E.6
Αναλυτές ενέργειας	A.25
Ανιχνευτές κίνησης	A.22
Ανιχνευτές αερίου	A.23
Αντικεραυνικά Ράγας AC – DC	A.34
Αντικεραυνική προστασία Φ/Β Συστημάτων	ΣΤ.12
Αντιστάσεις κυψελών Μέσης Τάσης	E.7
Ασφάλειες Τήξης	A.37
Ασφαλειοαποζεύκτες ράγας	A.36
Ασφαλειοαποζεύκτες φορτίου	B.46
Ασφαλειοαποζεύκτης φορτίου 1100V AC	ΣΤ.10
Ασφαλειοθήκες 1000V DC	ΣΤ.5
Ασφαλειοθήκες Ράγας AC	A.36
Αυτόματες Ασφάλειες 10kA - Καμπύλη C	A.10
Αυτόματες Ασφάλειες 3kA - Καμπύλη C	A.4
Αυτόματες Ασφάλειες 4,5kA - Καμπύλη C	A.5
Αυτόματες ασφάλειες 6kA - DC	ΣΤ.6
Αυτόματες Ασφάλειες 6kA - Καμπύλη C	A.11
Αυτόματες Ασφάλειες 6kA - Καμπύλη D	A.7
Αυτόματες ασφάλειες 80-125A 6kA - Καμπύλης C	A.6
Αυτόματες ασφάλειες UNIBIS	A.8
Αυτόματες ασφάλειες, εξαρτήματα	A.17
Αυτόματοι διακόπτες ισχύος κλειστού τύπου	B.36

## B

Βάσεις Ασφαλειών	A.37
Βάσεις μαχαρωτών ασφαλειών 1000V DC	ΣΤ.7
Βάσεις μαχαρωτών ασφαλειών 1100V DC	ΣΤ.8
Βάσεις μαχαρωτών ασφαλειών 1500V DC	ΣΤ.9
Βάσεις μαχαρωτών ασφαλειών 800V AC	ΣΤ.10
Βομβητές	A.20

## Γ

Γέφυρες Σύνδεσης	A.30
------------------	------

## Δ

B.62	Διακόπτες φορτίου
ΣΤ.11	Διακόπτες φορτίου DC

## Ε

B.21	Εκκινητές Κινητήρων
B.21	Εκκινητές ομαλής εκκίνησης (Soft - Starters)
A.20	Ενδεικτικές λυχνίες ράγας
B.14	Επιτηρητής τάσης
Γ.14	Ερμάρια πολυεστερικά IP66 - UCP
Γ.32	Ερμάρια βιομηχανικά nVent Hoffman

## Η

E.7	Ηλεκτρονόμοι δευτερογενούς προστασίας
B.14	Ηλεκτρονόμοι επιτήρησης και προστασίας TELE
B.12	Ηλεκτρονόμοι επιτήρησης και προστασίας Ziehl
ΣΤ.14	Ηλεκτρονόμος προστασίας διασυνδεδεμένων μονάδων παραγωγής
A.25	Ηλεκτρονικός διανομέας GEL απολύμανσης

## Θ

B.2	Θερμικά για μίνι ρελέ ισχύος
B.7	Θερμικά για ρελέ ισχύος
B.20	Θερμομαγνητικοί διακόπτες
A.23	Θερμοστάτες

## Κ

Γ.19	Κιβώτια πολυεστερικά ROC IP66
A.18	Κλιμακοστασίου διακόπτες
Γ.18	Κουτιά διακλάδωσης
E.4	Κυψέλες M/T 24kV

## Λ

A.18	Λυχνίες ράγας
------	---------------

## Μ

B.47	Μαχαρωτές ασφάλειες AC
------	------------------------

# Αλφαβητική Ταξινόμηση

Μαχαιρωτές ασφάλειες για 1000V DC	ΣΤ.7
Μαχαιρωτές ασφάλειες για 1100V DC	ΣΤ.8
Μαχαιρωτές ασφάλειες για 1500V DC	ΣΤ.9
Μεταγωγικοί διακόπτες ράγας I-0-II –	A.18
Μεταγωγικοί διακόπτες φορτίου I-0-II	B.42
Μετασχηματιστές ασφαλείας	A.20
Μετασχηματιστές διανομής ελαίου ξηρού τύπου	E.2
Μετασχηματιστές έντασης	A.28
Μετασχηματιστές έντασης Μέσης Τάσης	E.7
Μετασχηματιστές κουδουνιών	A.20
Μετασχηματιστές Τάσης Μέσης Τάσης	E.7
Μετρητές ενέργειας	A.27
Μικρορελέ αυτοματισμού	B.8
Μοτέρ αυτόματης επαναφοράς για ρελέ διαρροής	A.16
Μπλοκ Διανομής	A.32

## Ο

Όργανα μέτρησης	A.26
-----------------	------

## Π

Πεδία βιομηχανικά nVent Hoffman	Γ.32
Πίλλαρ - ερμάρια, πολυεστερικά IP65 UDP	Γ.20
Πίλλαρ αλουμινίου μαγνησίου IP66/IK10	Γ.65
Πίνακες διανομής Atlantic	Γ.8
Πίνακες διανομής Atlantic Plus	Γ.28
Πίνακες διανομής, οικιακοί	Γ.2
Πίνακες διόρθωσης συνελεστή ισχύος (cosφ)	B.50
Πίνακες εργοταξιακοί	Γ.12
Πίνακες εξωτερικοί μεταλλικοί	Γ.6
Πίνακες στεγανοί IP65	Γ.12
Πολυόργανα, ψηφιακά	A.24
Πολύπριζα Ασφαλείας	A.33
Πυκνωτές	B.48

## Ρ

A.23	Ράγα στήριξης αυτομάτων ασφαλειών
A.18	Ραγοδιακόπτες
B.3	Ρελέ βοηθητικά
A.12	Ρελέ Διαρροής
A.16	Ρελέ διαρροής, εξαρτήματα
B.4	Ρελέ Ισχύος, 3ρ/4ρ
B.6	Ρελέ ισχύος, εξαρτήματα
B.2	Ρελέ ισχύος, μίνι
A.18	Ρελέ καστάνιας
B.66	Ρελέ πυκνωτών
A.19	Ρελέ ράγας
A.18	Ρευματοδότης ράγας σούκο
B.49	Ρυθμιστές αέργου ισχύος
B.22	Ρυθμιστές στροφών ασύγχρονων 3/φ κινητήρων (INVERTER)

## Φ

B.10	Φ22
B.51	Φίλτρα αρμονικών
E.6	Φυσίγγια Μέσης Τάσης 10/24Kv
ΣΤ.5	Φυσίγγια, κυλινδρικά 1000V DC
A.25	Φωτιστικό ασφαλείας ράγας
A.21	Φωτοκύτταρα

## Χ

B.16	Χρονικά, ηλεκτρονικά
A.21	Χρονοδιακόπτες

## Ω

A.24	Ωρομετρητές
------	-------------

## U

Δ.2	UPS Line interactive
Δ.3	UPS online

# Ευρετήριο Τιμών

Κωδικός	Τιμή €	Σελ.
22015	4,41	Γ.5
22019	8,16	Γ.5
22031	7,14	Γ.5
22032	8,79	Γ.5
22033	10,20	Γ.5
22034	12,84	Γ.5
29521	4,31	Γ.19
29524	21,11	Γ.19
48007	24,88	Γ.11
48013	12,23	Γ.10
48242	17,09	Γ.31
48246	23,94	Γ.31
48266	51,25	Γ.31
48267	60,22	Γ.31
48427	8,12	Γ.10
48451	52,12	Γ.11
48451	52,12	Γ.30
48452	52,12	Γ.11
48452	52,12	Γ.30
48660	44,64	Γ.11
48661	39,64	Γ.11
48662	50,40	Γ.11
48663	78,08	Γ.11
48664	65,20	Γ.11
48700	56,37	Γ.11
48701	98,88	Γ.11
48702	102,16	Γ.11
48703	101,64	Γ.11
48704	87,28	Γ.11
48705	62,48	Γ.31
48800	58,53	Γ.31
92000	3,58	Γ.12
92150	25,58	Γ.12
110100	74,66	Β.16
110101	79,39	Β.16
110200	51,44	Β.16
110202	71,64	Β.16
110204	44,11	Β.16
111211	24,88	Α.19
111261	23,41	Α.19
113319	35,98	Α.19
113364	34,28	Α.19
113366	36,00	Α.19
115414	62,21	Α.19
115419	66,91	Α.19
115461	66,91	Α.19
115464	56,55	Α.19
115469	66,91	Α.19
115514	93,50	Α.19
115564	85,00	Α.19
119001	14,55	Α.19
119002	14,55	Α.19
120401	112,68	Β.16
122000	187,11	Β.15
129752	25,50	Α.26
192383	232,80	Α.18
193343	139,20	Α.18
197323	414,20	Α.18

Κωδικός	Τιμή €	Σελ.
282117	15,99	Β.15
282120	14,56	Β.15
340500	44,68	Β.46
340770	66,13	Β.46
341700	155,86	Β.46
342700	249,05	Β.46
343700	293,68	Β.46
364534	22,26	Γ.4
364535	31,18	Γ.4
364536	51,08	Γ.4
430162	204,33	Β.37
430164	204,33	Β.37
430166	204,33	Β.37
430168	204,33	Β.37
430170	240,49	Β.37
430180	240,49	Β.37
430225	261,07	Β.37
430227	261,07	Β.37
430229	261,07	Β.37
430231	261,07	Β.37
430233	308,41	Β.37
430242	308,41	Β.37
430544	28,80	Β.40
430544	28,80	Β.40
430545	40,64	Β.40
430545	40,64	Β.40
430617	208,50	Β.37
430619	208,50	Β.37
430621	208,50	Β.37
430623	208,50	Β.37
430625	245,40	Β.37
430627	245,40	Β.37
430629	245,40	Β.37
430632	260,40	Β.37
430635	260,40	Β.37
430638	371,40	Β.37
430739	266,40	Β.37
430741	266,40	Β.37
430743	266,40	Β.37
430745	266,40	Β.37
430747	314,70	Β.37
430749	314,70	Β.37
430751	314,70	Β.37
430754	319,20	Β.37
430757	319,20	Β.37
430760	432,30	Β.37
430815	22,40	Β.39
430818	22,40	Β.39
430828	21,76	Β.39
430829	21,12	Β.40
430829	21,12	Β.40
430829	21,12	Β.40
430829	21,12	Β.40
430831	21,76	Β.39
430834	21,76	Β.39
430837	21,76	Β.39
430852	79,68	Β.39
430870	104,64	Β.39

Κωδικός	Τιμή €	Σελ.
430883	34,72	Β.41
430884	46,13	Β.41
430885	34,72	Β.41
430886	46,13	Β.41
430887	27,87	Β.41
430888	37,17	Β.41
430891	36,16	Β.41
430892	48,32	Β.41
430893	150,40	Β.39
430896	200,32	Β.39
430938	332,80	Β.39
430941	11,10	Β.40
430942	12,80	Β.40
430943	16,64	Β.40
430943	16,64	Β.40
430944	501,44	Β.39
430951	23,68	Β.40
430954	32,32	Β.40
430957	35,60	Β.39
430960	20,48	Β.40
430963	27,20	Β.40
430969	22,40	Β.39
431064	662,72	Β.39
431078	284,80	Β.40
431084	427,20	Β.40
431136	479,36	Β.40
431139	575,04	Β.40
431159	523,20	Β.40
431161	596,80	Β.40
431172	652,16	Β.40
431181	705,60	Β.40
431686	53,12	Β.41
431690	70,40	Β.41
431691	50,56	Β.41
431695	67,52	Β.41
431696	40,64	Β.41
431697	54,40	Β.41
431981	53,12	Β.41
431982	73,60	Β.41
432000	22,40	Β.39
432003	22,40	Β.39
432010	26,56	Β.40
432010	26,56	Β.40
432018	39,58	Β.41
432019	52,76	Β.41
432020	39,58	Β.41
432021	52,76	Β.41
432022	39,58	Β.41
432023	52,76	Β.41
432024	39,58	Β.41
432025	52,76	Β.41
432026	35,52	Β.41
432027	47,36	Β.41
432032	40,64	Β.41
432033	54,40	Β.41
432034	189,44	Β.39
432037	237,44	Β.39
432064	522,24	Β.39

# Ευρετήριο Τιμών

Κωδικός	Τιμή €	Σελ.
432067	14,72	B.40
432067	14,72	B.40
432068	15,36	B.40
432068	15,36	B.40
432079	26,88	B.40
432082	35,52	B.40
432085	42,24	B.39
432088	25,60	B.40
432091	32,96	B.40
432160	32,96	B.41
432161	43,84	B.41
432503	135,90	B.37
432506	135,90	B.37
432611	135,90	B.37
432614	135,90	B.37
432617	135,90	B.37
432626	135,90	B.37
432629	135,90	B.37
432632	146,10	B.37
432635	146,10	B.37
432638	236,10	B.37
432641	323,70	B.37
432644	169,80	B.37
432647	169,80	B.37
432650	169,80	B.37
432653	169,80	B.37
432656	169,80	B.37
432659	169,80	B.37
432662	169,80	B.37
432671	179,70	B.37
432674	179,70	B.37
432677	292,20	B.37
432680	404,40	B.37
432829	1174,40	B.39
432836	14,40	B.40
432836	14,40	B.40
432846	52,48	B.40
432849	63,68	B.40
432852	59,52	B.39
432855	39,36	B.40
432858	51,52	B.40
432951	240,49	B.37
432954	255,19	B.37
432957	255,19	B.37
432960	363,97	B.37
432963	308,41	B.37
432966	312,82	B.37
432969	312,82	B.37
432972	423,65	B.37
432981	688,80	B.37
432984	691,80	B.37
433081	888,00	B.37
433084	890,70	B.37
433400	56,00	B.41
433401	74,56	B.41
433412	107,52	B.41
433413	142,40	B.41
433420	194,24	B.41

Κωδικός	Τιμή €	Σελ.
433422	242,88	B.41
433574	400,50	B.37
433592	489,60	B.37
433603	392,49	B.37
433605	479,81	B.37
434717	ΚΕ	B.38
434801	144,32	B.39
434802	144,32	B.39
434804	241,92	B.39
435107	83,41	B.41
435116	111,18	B.41
435317	ΚΕ	B.38
435389	ΚΕ	B.38
435413	ΚΕ	B.38
435443	ΚΕ	B.38
435479	ΚΕ	B.38
435681	ΚΕ	B.38
435696	79,68	B.39
435699	104,64	B.39
435706	179,84	B.41
435707	240,00	B.41
435708	240,64	B.41
435710	317,44	B.41
435711	321,28	B.41
435712	354,88	B.41
435713	52,48	B.40
435713	52,48	B.40
435714	62,08	B.40
435714	62,08	B.40
435715	28,16	B.40
435715	28,16	B.40
435716	132,80	B.40
435719	152,00	B.40
435761	49,80	B.39
436313	ΚΕ	B.38
436401	45,60	B.39
436476	85,44	B.39
436493	108,16	B.39
436506	128,32	B.39
436519	232,64	B.39
436883	1632,00	B.39
436887	1632,00	B.39
437641	547,20	B.38
437645	676,80	B.38
437649	547,20	B.38
437653	676,80	B.38
437657	589,80	B.38
437661	754,80	B.38
437673	758,70	B.38
437677	897,30	B.38
438536	1436,70	B.38
438540	1825,50	B.38
438552	1871,70	B.38
438556	2367,00	B.38
464534	23,87	Γ.4
464535	31,29	Γ.4
464536	50,65	Γ.4
490800	208,42	B.21

Κωδικός	Τιμή €	Σελ.
515417	162,20	A.14
552466	7,35	A.4
552468	7,35	A.4
552469	4,85	A.4
552471	4,85	A.4
552473	4,85	A.4
552474	4,85	A.4
552475	4,85	A.4
552485	12,55	A.4
552487	12,55	A.4
552489	12,55	A.4
552490	12,55	A.4
552491	12,55	A.4
552492	12,55	A.4
552493	12,55	A.4
552501	19,50	A.4
552503	19,50	A.4
552505	19,50	A.4
552506	19,50	A.4
552507	19,50	A.4
552508	19,50	A.4
552509	19,50	A.4
552517	27,50	A.4
552519	27,50	A.4
552521	27,50	A.4
552522	27,50	A.4
552523	27,50	A.4
552524	27,50	A.4
552525	27,95	A.4
552610	7,50	A.5
552612	7,50	A.5
552613	4,97	A.5
552615	4,97	A.5
552617	4,97	A.5
552618	4,97	A.5
552619	4,97	A.5
552620	4,97	A.4
552620	4,97	A.5
552621	4,97	A.4
552621	4,97	A.5
552629	12,97	A.5
552631	12,97	A.5
552633	12,97	A.5
552634	12,97	A.5
552635	12,97	A.5
552636	12,97	A.5
552637	12,97	A.5
552645	20,95	A.5
552647	20,95	A.5
552649	20,95	A.5
552650	20,95	A.5
552651	20,95	A.5
552652	20,95	A.5
552653	20,95	A.5
552661	28,85	A.5
552663	28,85	A.5
552665	28,85	A.5
552666	28,85	A.5



# Ευρετήριο Τιμών

Κωδικός	Τιμή €	Σελ.
552667	28,85	A.5
552668	28,85	A.5
552669	28,90	A.5
552674	12,95	A.5
552675	12,95	A.5
552677	12,95	A.5
552678	12,95	A.5
552679	12,95	A.5
552680	12,95	A.5
552681	12,95	A.5
552789	6,97	A.6
552791	6,97	A.6
552793	6,97	A.6
552794	6,97	A.6
552795	6,97	A.6
552796	6,97	A.6
552797	8,20	A.6
552798	11,52	A.6
552799	11,52	A.6
552808	14,20	A.6
552810	14,20	A.6
552812	14,20	A.6
552813	14,20	A.6
552814	14,20	A.6
552815	14,20	A.6
552824	14,50	A.6
552826	14,50	A.6
552828	14,50	A.6
552829	14,50	A.6
552830	14,50	A.6
552831	14,50	A.6
552832	14,50	A.6
552833	31,50	A.6
552834	31,50	A.6
552843	23,50	A.6
552845	23,50	A.6
552847	23,50	A.6
552848	23,50	A.6
552849	23,50	A.6
552850	23,50	A.6
552851	23,50	A.6
552852	47,50	A.6
552853	47,50	A.6
552862	32,95	A.6
552864	32,95	A.6
552866	32,95	A.6
552867	32,95	A.6
552868	32,95	A.6
552869	32,95	A.6
552870	32,95	A.6
552871	58,20	A.6
552872	58,20	A.6
552881	19,00	A.7
552883	14,00	A.7
552885	14,00	A.7
552886	14,00	A.7
552887	14,00	A.7
552888	16,40	A.7

Κωδικός	Τιμή €	Σελ.
552889	16,40	A.7
552890	24,40	A.7
552891	27,30	A.7
552916	33,02	A.7
552918	32,53	A.7
552920	32,53	A.7
552921	32,53	A.7
552922	32,53	A.7
552923	39,06	A.7
552924	39,06	A.7
552925	57,53	A.7
552926	60,20	A.7
552935	49,03	A.7
552937	41,58	A.7
552939	41,58	A.7
552940	41,58	A.7
552941	41,58	A.7
552942	49,03	A.7
552943	49,03	A.7
552944	76,82	A.7
552945	84,18	A.7
552954	85,97	A.7
552956	70,09	A.7
552958	70,09	A.7
552959	70,09	A.7
552960	70,09	A.7
552961	85,97	A.7
552962	85,97	A.7
552963	97,51	A.7
552964	97,51	A.7
553049	10,70	A.10
553051	10,70	A.10
553053	10,70	A.10
553054	10,70	A.10
553055	10,70	A.10
553056	10,70	A.10
553057	12,80	A.10
553058	15,10	A.10
553059	15,10	A.10
553068	23,40	A.10
553070	23,40	A.10
553072	23,40	A.10
553073	23,40	A.10
553074	23,40	A.10
553075	23,40	A.10
553076	29,20	A.10
553077	35,30	A.10
553078	35,30	A.10
553087	35,40	A.10
553089	35,40	A.10
553091	35,40	A.10
553092	35,40	A.10
553093	35,40	A.10
553094	35,40	A.10
553095	45,80	A.10
553096	54,20	A.10
553097	54,90	A.10
553106	58,40	A.10

Κωδικός	Τιμή €	Σελ.
553108	58,40	A.10
553110	58,40	A.10
553111	58,40	A.10
553112	58,40	A.10
553113	58,40	A.10
553114	63,10	A.10
553115	73,70	A.10
553116	73,70	A.10
553290	78,40	ΣΤ.6
553292	67,84	ΣΤ.6
553294	67,84	ΣΤ.6
553295	64,64	ΣΤ.6
553296	64,64	ΣΤ.6
553297	64,64	ΣΤ.6
553298	89,45	ΣΤ.6
553299	96,54	ΣΤ.6
553300	109,85	ΣΤ.6
553306	31,04	ΣΤ.6
553309	31,04	ΣΤ.6
553311	30,40	ΣΤ.6
553313	26,24	ΣΤ.6
553314	26,24	ΣΤ.6
553315	26,24	ΣΤ.6
553316	26,24	ΣΤ.6
553317	26,24	ΣΤ.6
553318	46,72	ΣΤ.6
553319	46,72	ΣΤ.6
561201	786,80	A.13
561202	1224,00	A.13
561204	711,00	A.13
561421	1078,10	A.13
565205	1120,00	A.13
565413	162,20	A.14
565414	162,20	A.14
565416	162,20	A.14
565418	162,20	A.14
565419	162,20	A.14
565423	975,90	A.13
565424	ΚΕ	A.13
565426	ΚΕ	A.13
565428	ΚΕ	A.13
567819	28,49	A.17
567820	35,40	A.17
567821	22,95	A.17
568324	34,50	A.17
604417	75,50	A.12
604418	103,75	A.12
604449	86,30	A.12
604456	60,20	A.12
604457	85,70	A.12
604465	72,95	A.12
604479	108,50	A.12
604480	144,30	A.12
604481	249,50	A.12
604482	294,80	A.12
604494	108,50	A.12
604495	144,30	A.12
604496	249,50	A.12

# Ευρετήριο Τιμών

Κωδικός	Τιμή €	Σελ.
604497	294,80	A.12
604524	67,90	A.12
604525	111,85	A.12
604526	175,85	A.12
604527	189,90	A.12
604532	87,80	A.12
604533	105,10	A.12
604540	69,85	A.12
604541	93,40	A.12
604542	158,95	A.12
604543	189,00	A.12
604616	78,60	A.14
604617	78,60	A.14
604619	78,60	A.14
604620	78,60	A.14
604621	78,60	A.14
604622	78,60	A.14
604623	78,60	A.14
604678	71,40	A.14
604679	71,40	A.14
604681	71,40	A.14
604682	71,40	A.14
604683	71,40	A.14
604684	71,40	A.14
604685	71,40	A.14
604943	75,85	A.12
604944	103,75	A.12
607131	49,95	A.12
607133	49,95	A.12
617947	12,50	B.39
617947	9,61	Γ.11
617947	9,61	Γ.30
624929	8,50	A.17
666876	3,72	A.18
666877	3,72	A.18
666878	3,72	A.18
666879	3,72	A.18
666880	3,72	A.18
666881	3,72	A.18
666885	8,42	A.18
666886	8,42	A.18
666955	33,30	A.18
666956	46,50	A.18
666957	7,33	A.18
666958	15,11	A.18
666959	24,42	A.18
666960	33,23	A.18
666965	13,66	A.18
666967	20,61	A.18
666971	22,80	A.18
666979	15,63	A.18
666980	21,14	A.18
666981	11,30	A.18
666983	11,90	A.18
666984	16,90	A.18
666985	5,84	A.18
666986	11,68	A.18
666987	17,94	A.18

Κωδικός	Τιμή €	Σελ.
666988	28,73	A.18
666993	27,80	A.20
666994	21,60	A.20
666995	25,65	A.20
666996	33,74	A.20
666997	50,90	A.20
666998	71,22	A.20
666999	29,00	A.20
670896	29,64	A.17
670897	26,83	A.17
671599	41,22	A.17
672973	36,41	A.17
676034	14,52	A.17
676035	15,90	A.17
676039	74,50	A.17
676043	258,80	A.17
676648	50,76	A.11
676649	54,04	A.11
676650	60,51	A.11
676651	86,52	A.11
676652	90,45	A.11
676653	106,69	A.11
676654	108,29	A.11
676655	118,90	A.11
676656	145,12	A.11
676657	145,12	A.11
676658	150,92	A.11
676659	185,27	A.11
677144	255,00	A.16
685612	51,10	A.19
686258	24,41	A.19
686264	29,27	A.19
686270	29,27	A.19
691213	199,68	ΣΤ.6
691214	199,68	ΣΤ.6
691215	239,68	ΣΤ.6
691216	239,68	ΣΤ.6
691217	299,84	ΣΤ.6
691580	239,68	ΣΤ.6
691581	239,68	ΣΤ.6
692858	13,50	A.5
692859	13,50	A.5
692860	13,50	A.5
692861	13,50	A.5
692862	13,50	A.5
692863	13,97	A.5
692867	23,20	A.6
692868	18,95	A.6
692869	18,95	A.6
692870	18,95	A.6
692871	18,95	A.6
692872	21,85	A.6
693673	35,20	A.9
693674	35,20	A.9
693675	35,20	A.9
693676	35,20	A.9
693677	40,64	A.9
693827	39,36	A.9

Κωδικός	Τιμή €	Σελ.
693828	60,16	A.9
693829	56,64	A.9
693830	58,24	A.9
693831	58,24	A.9
694264	77,44	A.9
694265	74,88	A.9
694266	62,72	A.9
694267	62,72	A.9
694268	62,72	A.9
694269	62,72	A.9
694270	62,72	A.9
694271	83,84	A.9
694388	28,48	A.8
694389	28,48	A.8
694391	28,48	A.8
694392	30,72	A.8
694865	82,50	A.15
694866	76,70	A.15
694868	76,70	A.15
694869	76,70	A.15
694870	82,50	A.15
694871	82,50	A.15
694908	68,70	A.15
694909	65,70	A.15
694910	65,70	A.15
694911	65,70	A.15
694912	68,70	A.15
694913	68,70	A.15
731098	40,84	B.45
731099	52,15	B.45
731102	45,39	B.45
731106	64,62	B.45
731107	78,25	B.45
731110	72,37	B.45
731111	89,53	B.45
731127	127,00	B.45
731128	158,50	B.45
731131	141,50	B.45
731132	165,20	B.45
832019	32,98	Γ.27
904107	1,93	B.10
904111	1,93	B.10
904319	5,84	B.10
904321	1,22	B.10
904322	1,22	B.10
904323	1,22	B.10
904324	1,52	B.10
904325	1,52	B.10
904329	5,84	B.10
904362	3,20	B.10
904381	5,63	B.11
924331	4,89	A.26
924331	4,89	B.11
924332	4,89	A.26
924332	4,89	B.11
924333	4,89	A.26
924333	4,89	B.11
924334	4,89	A.26

# Ευρετήριο Τιμών

Κωδικός	Τιμή €	Σελ.
924334	4,89	B.11
924335	4,89	A.26
924335	4,89	B.11
924351	5,21	A.26
924351	5,21	B.11
924352	5,21	A.26
924352	5,21	B.11
924353	5,21	A.26
924353	5,21	B.11
924354	5,21	A.26
924354	5,21	B.11
924355	5,21	A.26
924355	5,21	B.11
924357	4,13	B.10
924358	4,13	B.10
924381	7,68	A.26
924381	7,68	B.11
924382	7,68	A.26
924382	7,68	B.11
924383	7,68	A.26
924383	7,68	B.11
924384	7,68	A.26
924384	7,68	B.11
924385	7,68	A.26
924385	7,68	B.11
927002	30,00	A.24
934321	1,88	B.10
934322	1,88	B.10
934323	1,88	B.10
934324	2,15	B.10
934325	2,15	B.10
994357	2,33	B.10
994358	2,33	B.10
994361	5,26	B.10
994363	2,91	B.10
994376	3,48	B.10
994391	2,91	B.11
994392	3,81	B.11
994393	4,39	B.11
994394	4,98	B.11
994396	0,65	B.11
994397	0,65	B.11
994398	7,73	B.10
1010402	4,75	A.31
1011001	8,38	A.31
1101000	17,09	Γ.5
1101001	22,52	Γ.5
1101002	27,96	Γ.5
1101003	29,09	Γ.5
1101004	40,41	Γ.5
1101020	52,41	Γ.5
1310413	0,45	A.31
1310419	0,45	A.31
1310420	0,45	A.31
1310425	0,45	A.31
1320407	0,98	A.32
1320408	0,98	A.32
1320409	0,98	A.32

Κωδικός	Τιμή €	Σελ.
1340200	123,02	B.14
1340405	59,95	B.14
1703005	18,93	ΣΤ.5
2010103	2,49	A.31
2010105	6,44	A.32
2010106	6,44	A.32
2010108	11,08	A.32
2010109	11,08	A.32
2010122	5,00	A.32
2010123	5,00	A.32
2010201	2,49	A.31
2021110	21,17	A.31
2021110	22,34	Γ.11
2021110	22,34	Γ.30
2021113	61,12	A.31
2021113	64,52	Γ.11
2021113	64,52	Γ.30
2021114	70,85	A.31
2021114	68,69	Γ.11
2021114	68,69	Γ.30
2080306	10,95	A.32
2080310	15,42	A.32
2080429	14,37	A.32
2080434	16,17	A.32
2080437	29,48	A.32
2080440	25,43	A.32
2080523	19,82	A.32
2080526	21,62	A.32
2080529	29,48	A.32
2080532	33,03	A.32
2080714	32,14	A.31
2080718	42,22	A.31
2080719	44,93	A.31
2080720	30,79	A.31
2090104	6,44	A.32
2090107	11,08	A.32
2090113	16,12	A.32
2090114	16,12	A.32
2090115	16,12	A.32
2090116	24,40	A.32
2090117	24,40	A.32
2090118	24,40	A.32
2090121	5,00	A.32
2210101	12,00	A.30
2210103	3,28	A.30
2211001	0,69	A.37
2211002	0,69	A.37
2211003	0,69	A.37
2211004	0,69	A.37
2211005	0,69	A.37
2212001	0,69	A.37
2212002	0,69	A.37
2212003	0,72	A.37
2212004	0,97	A.37
2212005	0,97	A.37
2213203	6,00	A.30
2213204	21,51	A.30
2213301	23,32	A.30

Κωδικός	Τιμή €	Σελ.
2213302	6,00	A.30
2213405	55,46	A.30
2213406	14,26	A.30
2213419	68,65	A.30
2217403	16,74	A.30
2220103	10,87	A.30
2220105	3,17	A.30
2223201	6,23	A.30
2223202	21,73	A.30
2223301	5,66	A.30
2223302	23,32	A.30
2223403	55,46	A.30
2223409	14,04	A.30
2227147	5,60	A.30
2231003	0,79	A.37
2232003	0,85	A.37
2271001	21,28	A.36
2271002	43,90	A.36
2271004	64,29	A.36
2271005	89,79	A.36
2312402	0,80	A.37
2312403	0,80	A.37
2312404	0,60	A.37
2312405	0,60	A.37
2312406	0,65	A.37
2312407	0,65	A.37
2312409	0,60	A.37
2313401	1,18	A.37
2313402	1,29	A.37
2313403	1,29	A.37
2313404	1,18	A.37
2313405	1,29	A.37
2390405	208,82	B.14
2440364	197,44	A.35
2440364	197,44	ΣΤ.13
2440370	710,79	A.35
2440370	710,79	ΣΤ.13
2440417	47,55	A.34
2440417	47,55	ΣΤ.12
2440418	64,54	A.34
2440418	64,54	ΣΤ.12
2440430	120,27	A.35
2440430	120,27	ΣΤ.13
2440433	135,79	A.35
2440433	135,79	ΣΤ.13
2440513	337,58	A.35
2440513	337,58	ΣΤ.13
2440514	351,89	A.35
2440514	351,89	ΣΤ.13
2440517	132,80	A.35
2440517	132,80	ΣΤ.13
2440518	171,40	A.35
2440518	171,40	ΣΤ.13
2440580	238,14	A.35
2440580	238,14	ΣΤ.13
2440581	307,21	A.35
2440581	307,21	ΣΤ.13
2441713	334,45	A.35

# Ευρετήριο Τιμών

Κωδικός	Τιμή €	Σελ.
2441713	334,45	ΣΤ.13
2441714	235,73	A35
2441714	235,73	ΣΤ.13
2442902	155,43	A34
2442902	155,43	ΣΤ.12
2442907	277,98	A34
2442907	277,98	ΣΤ.12
2442912	166,27	A34
2442912	166,27	ΣΤ.12
2442917	303,26	A34
2442917	303,26	ΣΤ.12
2442940	56,34	A34
2442940	56,34	ΣΤ.12
2442943	104,03	A34
2442943	104,03	ΣΤ.12
2442946	62,35	A34
2442946	62,35	ΣΤ.12
2442949	114,31	A34
2442949	114,31	ΣΤ.12
2442953	62,05	A34
2442953	62,05	ΣΤ.12
2442956	112,45	A34
2442956	112,45	ΣΤ.12
2442959	73,93	A34
2442959	73,93	ΣΤ.12
2442962	122,89	A34
2442962	122,89	ΣΤ.12
2442968	55,81	A34
2442968	55,81	ΣΤ.12
2442971	103,03	A34
2442971	103,03	ΣΤ.12
2442974	62,35	A34
2442974	62,35	ΣΤ.12
2442977	115,49	A34
2442977	115,49	ΣΤ.12
2442980	33,26	A35
2442980	33,26	ΣΤ.13
2442982	73,34	A35
2442982	73,34	ΣΤ.13
2442988	158,47	A35
2442988	158,47	ΣΤ.13
2442989	195,59	A35
2442989	195,59	ΣΤ.13
2473002	6,72	B.8
2473004	7,06	B.8
2473008	5,80	B.8
2473010	6,13	B.8
2473012	3,33	B.9
2473014	4,29	B.9
2473016	0,37	B.9
2473018	1,22	B.9
2473031	2,51	B.9
2473032	2,57	B.9
2473033	3,44	B.9
2473034	5,30	B.9
2473035	3,39	B.9
2473038	4,04	B.9
2473060	14,67	B.8

Κωδικός	Τιμή €	Σελ.
2473062	14,18	B.8
2473064	12,78	B.8
2510011	5,30	A37
2510013	15,90	A37
2510021	6,30	A37
2510023	19,60	A37
2540001	3,40	A36
2540003	6,90	A36
2540004	10,50	A36
2540005	14,90	A36
2540201	3,51	ΣΤ.5
2540203	7,32	ΣΤ.5
2560001	8,10	A36
2560003	18,10	A36
2560004	19,90	A36
2560201	8,14	ΣΤ.5
2560203	19,07	ΣΤ.5
2570001	15,60	A36
2570003	38,30	A36
2570004	45,60	A36
2620000	0,79	A36
2620001	0,79	A36
2620003	0,79	A36
2620005	0,79	A36
2620007	0,79	A36
2620009	0,79	A36
2620011	0,79	A36
2620013	0,89	A36
2620015	0,89	A36
2625102	5,26	ΣΤ.5
2625103	5,26	ΣΤ.5
2625104	5,26	ΣΤ.5
2625105	5,26	ΣΤ.5
2625106	5,26	ΣΤ.5
2625107	5,26	ΣΤ.5
2625108	5,26	ΣΤ.5
2625109	5,26	ΣΤ.5
2625112	5,26	ΣΤ.5
2625201	30,21	ΣΤ.5
2625202	30,21	ΣΤ.5
2625203	30,21	ΣΤ.5
2625204	30,21	ΣΤ.5
2625205	30,21	ΣΤ.5
2625206	30,21	ΣΤ.5
2625208	30,21	ΣΤ.5
2625239	30,21	ΣΤ.5
2625240	30,21	ΣΤ.5
2626234	30,21	ΣΤ.5
2630013	1,47	A36
2630015	1,58	A36
2630017	1,61	A36
2630019	1,61	A36
2637111	27,11	ΣΤ.5
2637115	27,11	ΣΤ.5
2640021	2,80	A36
2640023	3,20	A36
2640025	3,20	A36
4110342	128,03	ΣΤ.7

Κωδικός	Τιμή €	Σελ.
4110344	130,25	ΣΤ.7
4110381	101,32	ΣΤ.7
4110383	99,55	ΣΤ.7
4110384	99,55	ΣΤ.7
4110385	99,55	ΣΤ.7
4110386	99,55	ΣΤ.7
4110387	99,55	ΣΤ.7
4110388	99,55	ΣΤ.7
4110389	99,55	ΣΤ.7
4110391	176,40	ΣΤ.8
4110392	176,40	ΣΤ.8
4110393	176,40	ΣΤ.8
4110394	176,40	ΣΤ.8
4110395	176,40	ΣΤ.8
4110396	204,12	ΣΤ.8
4110398	194,40	ΣΤ.8
4110399	273,60	ΣΤ.8
4110400	273,60	ΣΤ.8
4110401	273,60	ΣΤ.8
4110457	132,47	ΣΤ.7
4110460	132,47	ΣΤ.7
4110485	277,79	ΣΤ.8
4110560	181,86	ΣΤ.9
4110561	181,86	ΣΤ.9
4110562	181,86	ΣΤ.9
4110563	181,86	ΣΤ.9
4110564	181,86	ΣΤ.9
4110565	181,86	ΣΤ.9
4110567	200,41	ΣΤ.9
4110621	181,86	ΣΤ.9
4110629	277,79	ΣΤ.8
4110630	282,06	ΣΤ.9
4110631	282,06	ΣΤ.9
4110632	340,70	ΣΤ.9
4110633	368,28	ΣΤ.9
4110634	297,73	ΣΤ.9
4116103	77,47	B.47
4116104	81,86	B.47
4122023	101,32	ΣΤ.10
4122024	77,49	ΣΤ.7
4122025	30,31	ΣΤ.10
4122025	19,84	ΣΤ.7
4122033	10,20	ΣΤ.7
4122044	16,24	ΣΤ.10
4123000	7,28	B.47
4123100	16,42	B.47
4123200	24,51	B.47
4123300	39,31	B.47
4132017	42,54	ΣΤ.8
4132017	42,54	ΣΤ.9
4132019	63,39	ΣΤ.8
4132019	63,39	ΣΤ.9
4132023	93,15	ΣΤ.8
4132023	93,15	ΣΤ.9
4132100	23,70	B.47
4132200	54,11	B.47
4132300	95,96	B.47
4132400	130,65	B.47

# Ευρετήριο Τιμών

Κωδικός	Τιμή €	Σελ.	Κωδικός	Τιμή €	Σελ.	Κωδικός	Τιμή €	Σελ.
4181206	5,20	B.47	1ΙΟΙΩWF02	82,00	A.21	40ENL216-288PO	786,66	Γ.29
4181207	3,93	B.47	1Π1062	32,20	A.19	40ENL216-288PT	899,91	Γ.29
4181209	3,93	B.47	1LE002M	70,00	A.25	40ENL96-120	217,00	Γ.8
4181210	3,93	B.47	1RT 200/MT/MF	99,70	A.21	40ENL96-120	217,00	Γ.8
4181211	3,93	B.47	1SU RZ230/1	21,70	A.20	415.04.0015	833,73	B.50
4181212	3,93	B.47	1SU SU230/1	21,70	A.20	415.04.0020	844,26	B.50
4181213	4,39	B.47	1TP TE530B	52,50	A.23	415.04.0025	936,62	B.50
4181214	4,39	B.47	1TXCR029WIFI	175,00	A.23	415.04.0030	952,46	B.50
4182215	5,32	B.47	1ΙΟ0034	59,50	A.21	415.04.0210	954,84	B.50
4182216	5,32	B.47	1IT 1067	33,95	A.19	415.04.0225	1055,35	B.50
4184216	8,79	B.47	2219403	26,37	A.30	415.04.0230	1130,73	B.50
4184217	9,02	B.47	2312401	0,80	A.37	415.04.0235	1544,99	B.50
4184219	9,02	B.47	27-0004	82,50	B.21	415.04.0245	1732,88	B.50
4184487	49,59	ΣΤ.10	27-0005	82,50	B.21	415.04.0255	2249,01	B.50
4184488	49,59	ΣΤ.10	27-0006	82,50	B.21	415.04.0260	2650,82	B.50
4184489	49,59	ΣΤ.10	27-0007	82,50	B.21	415.04.0265	2852,29	B.50
4184490	49,59	ΣΤ.10	27-0008	82,50	B.21	415.04.0270	3052,63	B.50
4184495	40,05	ΣΤ.10	27-0009	82,50	B.21	415.04.0275	3353,71	B.50
4184496	99,18	ΣΤ.10	27-0010	82,50	B.21	415.04.0280	3555,18	B.50
4184497	99,18	ΣΤ.10	27-0011	85,60	B.21	415.04.0610N	5220,51	B.50
4184498	114,43	ΣΤ.10	27-0012	85,60	B.21	415.04.0620N	5748,63	B.50
4185219	10,75	B.47	27-0013	85,60	B.21	415.04.0627N	6049,98	B.50
4185222	13,30	B.47	315.99.1005	KE	B.51	415.04.0635N	7108,67	B.50
4185224	13,30	B.47	315.99.1012	KE	B.51	415.04.0640N	7636,80	B.50
4186231	25,90	B.47	315.99.1015	KE	B.51	415.04.7110	86,81	B.48
4186233	25,90	B.47	315.99.1020	KE	B.51	415.04.7115	101,64	B.48
4660065	44,40	ΣΤ.11	315.99.1025	KE	B.51	415.04.7118	106,62	B.48
4941111	24,69	B.47	315.99.1030	KE	B.51	415.04.7120	111,60	B.48
5140101	5,50	A.18	315.99.1030	KE	B.51	415.04.7120	111,60	B.48
468001296	609,88	A.27	315.99.1139	186,08	B.48	415.04.7125	126,43	B.48
468001305	604,45	A.27	315.99.1140	136,73	B.48	415.04.7130	210,75	B.48
672.400.060	86,72	E.6	315.99.1141	69,50	B.48	415.04.7135	228,07	B.48
672.400.100	86,72	E.6	315.99.1142	67,23	B.48	415.04.7140	255,45	B.48
672.400.160	86,72	E.6	315.99.1143	44,82	B.48	415.04.7145	359,48	B.48
672.400.200	86,72	E.6	36375-0010	44,44	B.46	415.04.8107	402,04	B.50
672.400.250	88,45	E.6	36400-0010	4,94	B.46	415.04.8110	452,29	B.50
672.400.320	88,45	E.6	36402-0010	4,94	B.46	415.04.8115	577,93	B.50
672.400.400	99,80	E.6	36435-0010	75,00	B.46	415.04.8120	741,26	B.50
672.400.500	127,18	E.6	38016-0020	364,63	B.46	415.98.4050 NNNN	145,89	B.49
672.400.630	134,70	E.6	38026-0020	369,81	B.46	415.98.6080 NNNN	265,26	B.49
672.400.800	167,07	E.6	38036-0020	424,11	B.46	415.98.8140 NNNN	541,79	B.49
672.401.000	191,03	E.6	38054-0020	152,58	B.46	416.12.3010	22,64	B.48
672.401.250	264,77	E.6	38064-0020	192,68	B.46	416.12.3020	23,77	B.48
6000007194	30,41	A.33	40EMP120-168PO	366,55	Γ.9	416.12.3040	24,90	B.48
6000007196	37,69	A.33	40EMP120-168PT	468,46	Γ.9	416.12.3060	28,52	B.48
6000007745	63,19	A.33	40EMP144-192PO	402,39	Γ.9	416.12.3130	39,28	B.48
6000007748	59,31	A.33	40EMP144-192PT	516,73	Γ.9	416.12.3150	50,37	B.48
786101206000	19,76	A.18	40EMP48-72PO	248,51	Γ.9	416.12.3170	53,42	B.48
786101208000	39,56	A.18	40EMP48-72PT	306,57	Γ.9	416.46.3023	40,86	B.48
1340301A	54,89	B.14	40EMP72-96PO	289,01	Γ.9	416.46.3033	43,58	B.48
1DC DI009	82,50	A.25	40EMP72-96PT	337,66	Γ.9	416.46.3053	56,48	B.48
1GA 50917GPL/P	84,00	A.23	40EMP96-120PO	315,05	Γ.9	416.46.3083	66,67	B.48
1IC7245	33,90	A.24	40EMP96-120PT	400,00	Γ.9	416.46.3103	71,87	B.48
1IO0055	7,50	A.21	40ENL120-168	260,10	Γ.8	416.46.3153	82,29	B.48
1IO0171	35,80	A.21	40ENL120-168	260,10	Γ.8	416.46.3203	93,72	B.48
1IO032	49,50	A.21	40ENL144-192	276,94	Γ.8	416.46.3263	111,38	B.48
1IO4091	73,40	A.21	40ENL144-192	276,94	Γ.8	416.46.3313	131,18	B.48
1IO7081	64,50	A.21	40ENL192-240PO	746,17	Γ.29	416.46.3363	158,12	B.48
			40ENL192-240PT	862,96	Γ.29	416.46.3373	176,34	B.48

# Ευρετήριο Τιμών

Κωδικός	Τιμή €	Σελ.
416.46.3378	186,64	B.48
416.46.3383	209,51	B.48
416.46.4100	71,87	B.51
416.46.4150	82,29	B.51
416.46.4200	93,72	B.51
416.46.4260	111,38	B.51
416.46.4310	131,18	B.51
4TQD411746R0000	59,90	B.5
4TQD411747R0000	69,50	B.5
4TQD412946R0000	149,00	B.5
4TQD412947R0000	149,50	B.5
4TQD413640R0000	145,20	B.4
4TQD413646R0000	255,80	B.5
4TQD413840R0000	199,85	B.4
4TQD413940R0000	239,30	B.4
4TQD413946R0000	302,30	B.5
4TQD413947R0000	420,30	B.5
4TQD414040R0000	309,80	B.4
4TQD419101M0000	5,60	B.6
4TQD419102M0000	5,60	B.6
4TQD419113M0000	11,55	B.6
4TQD419223R0000	57,75	B.6
4TQD419243R0000	57,75	B.6
4TQD419300M0000	15,40	B.6
4TQD419306R0000	23,10	B.6
4TQD419310M0000	7,70	B.6
4TQD421321R0000	27,95	B.4
4TQD421322R0000	27,95	B.4
4TQD421521R0000	30,75	B.4
4TQD421522R0000	30,75	B.4
4TQD421721R0000	39,95	B.4
4TQD421722R0000	39,95	B.4
4TQD421726R0000	52,50	B.5
4TQD422320R0000	57,50	B.4
4TQD422720R0000	79,95	B.4
4TQD422920R0000	101,31	B.4
4TQD422926R0000	113,75	B.5
4TQD434923R0000	545,00	B.4
4TQD435023R0000	780,00	B.4
4TQD435423R0000	980,00	B.4
4TQD435823R0000	1092,00	B.4
4TQD436023R0000	1380,00	B.4
4TQD438823R0000	369,80	B.4
4TQD438923R0000	453,00	B.4
4TQE561503R0000	54,50	B.20
4TQE561504R0000	54,50	B.20
4TQE561505R0000	54,50	B.20
4TQE561506R0000	54,50	B.20
4TQE561507R0000	54,50	B.20
4TQE561508R0000	54,50	B.20
4TQE561509R0000	54,50	B.20
4TQE561510R0000	61,74	B.20
4TQE561511R0000	65,18	B.20
4TQE561512R0000	58,05	B.20
4TQE561513R0000	64,38	B.20
4TQE561514R0000	71,50	B.20
4TQE561515R0000	95,60	B.20
4TQE569001R0000	9,30	B.20

Κωδικός	Τιμή €	Σελ.
4TQE569003R0000	8,26	B.20
4TQE569004R0000	8,86	B.20
4TQE569005R0000	9,30	B.20
4TQE569006R0000	9,90	B.20
4TQE569008R0000	11,30	B.20
4TQE569009R0000	11,30	B.20
4TQE569015R0000	25,74	B.20
4TQE571110R0000	36,80	B.2
4TQE571111R0000	36,80	B.2
4TQE571112R0000	36,80	B.2
4TQE571113R0000	36,80	B.2
4TQE571114R0000	36,80	B.2
4TQE571115R0000	36,80	B.2
4TQE571116R0000	36,80	B.2
4TQE571117R0000	36,80	B.2
4TQE572108R0000	39,27	B.7
4TQE572109R0000	39,27	B.7
4TQE572110R0000	39,27	B.7
4TQE572111R0000	39,27	B.7
4TQE572112R0000	39,27	B.7
4TQE572113R0000	39,27	B.7
4TQE572114R0000	39,27	B.7
4TQE572115R0000	39,27	B.7
4TQE572116R0000	39,27	B.7
4TQE572117R0000	41,65	B.7
4TQE572118R0000	41,65	B.7
4TQE572119R0000	41,65	B.7
4TQE572120R0000	54,60	B.7
4TQE572121R0000	72,90	B.7
4TQE572122R0000	72,90	B.7
4TQE572123R0000	72,90	B.7
4TQE572204R0000	107,50	B.7
4TQE572205R0000	122,50	B.7
4TQE572206R0000	151,20	B.7
4TQE572207R0000	164,50	B.7
4TQE572304R0000	175,80	B.7
4TQE572305R0000	178,50	B.7
4TQE572306R0000	181,50	B.7
4TQE579001R0000	12,25	B.2
4TQE579002R0000	13,30	B.7
4TQE579003R0000	30,80	B.7
4TQE581031R0000	22,05	B.2
4TQE581032R0000	22,05	B.2
4TQE581033R0000	22,11	B.2
4TQE581041R0000	30,45	B.2
4TQE581042R0000	30,45	B.2
4TQE581043R0000	30,45	B.2
4TQE582031R0000	27,05	B.2
4TQE582032R0000	27,05	B.2
4TQE583031R0000	34,90	B.3
4TQE583032R0000	34,90	B.3
4TQE583033R0000	34,90	B.3
4TQE583041R0000	34,90	B.3
4TQE583042R0000	34,90	B.3
4TQE583043R0000	34,90	B.3
4TQE589001R0000	18,97	B.3
4TQE589002R0000	18,97	B.3
4TQE589003R0000	16,80	B.3

Κωδικός	Τιμή €	Σελ.
4TQE589004R0000	13,30	B.3
4TQE589005R0000	13,30	B.3
4TQE589006R0000	9,10	B.3
4TQE589007R0000	10,85	B.3
4TQE589008R0000	8,75	B.3
4TQE589009R0000	4,55	B.3
66-UHS1V1AK1	172,93	E.6
74-0001	84,89	A.27
74-0002	164,12	A.27
AC03025R5	66,15	Γ.37
AC04030R5	75,24	Γ.37
AC05040R5	95,02	Γ.37
AC06040R5	97,54	Γ.37
AC06060R5	120,44	Γ.37
AC07050R5	121,21	Γ.37
AC08060R5	141,72	Γ.37
AC10060R5	148,42	Γ.37
AC10080R5	164,91	Γ.37
ADC03025R5	42,72	Γ.38
ADC03030R5	49,19	Γ.38
ADC04030R5	48,57	Γ.38
ADC04040R5	59,81	Γ.38
ADC05030R5	64,50	Γ.38
ADC05040R5	72,41	Γ.38
ADC06040R5	96,17	Γ.38
ADC06050R5	105,86	Γ.38
ADC06060R5	143,88	Γ.38
ADC07050R5	119,66	Γ.38
ADC08060R5	160,16	Γ.38
ADC10060R5	202,45	Γ.38
ADC10080R5	223,77	Γ.38
ADC12060R5	251,10	Γ.38
ADC12080R5	275,52	Γ.38
ADO202	16,86	Γ.38
ADO202S	58,72	Γ.38
ADR1001030	1636,08	Γ.41
ADR1001230	1806,15	Γ.41
ADR1201240	2278,63	Γ.41
ADSW01	24,29	Γ.58
AFK11R5	8,33	Γ.38
AFK11SR5	4,71	Γ.38
AFK12R5	7,76	Γ.38
AFK21R5	8,50	Γ.38
AFK21SR5	5,41	Γ.38
AFK22R5	10,29	Γ.38
AFK31R5	11,69	Γ.38
AFK31SR5	8,68	Γ.38
AFK32R5	9,86	Γ.38
AFK41R5	13,69	Γ.38
AFK42R5	9,94	Γ.38
AFS03021	219,25	Γ.41
AFS04031	307,90	Γ.41
AFS04042	408,61	Γ.41
AFS04062	530,36	Γ.41
AFS05052	534,06	Γ.41
AFS06042	520,77	Γ.41
AFS06062	678,63	Γ.41
AFS06063	751,57	Γ.41

# Ευρετήριο Τιμών

Κωδικός	Τιμή €	Σελ.
AFS06083	910,61	Γ.41
AFS08062	807,46	Γ.41
AFS08063	901,65	Γ.41
AFS08082	999,12	Γ.41
AFS08083	1114,42	Γ.41
AFS10083	1435,92	Γ.41
AFS12063	1330,91	Γ.41
AFS12083	1620,57	Γ.41
AFS12084	1815,02	Γ.41
AFS14084	2063,82	Γ.41
AGC02	24,16	Γ.39
AGC03	28,04	Γ.39
AGC04	32,79	Γ.39
AL9301	23,20	Γ.39
ALL508	9,24	Γ.37
ALL509	7,61	Γ.37
ALLS304	36,17	Γ.43
ALLS316	43,17	Γ.43
ALT561	17,08	Γ.37
ALT563	14,19	Γ.37
AMG155	118,31	Γ.38
AMG210	125,11	Γ.38
AMG260	131,91	Γ.38
AMG300	138,06	Γ.38
AMG400	150,05	Γ.38
ARF02515R5	33,53	Γ.37
ARF02521R5	48,06	Γ.37
ARF03015R5	41,12	Γ.37
ARF03021R5	42,15	Γ.37
ARF04015R5	43,22	Γ.37
ARF04021R5	46,05	Γ.37
ARF04026R5	56,15	Γ.37
ARF04030R5	55,41	Γ.37
ARF05015R5	55,37	Γ.37
ARF05021R5	50,56	Γ.37
ARF05026R5	62,18	Γ.37
ARF05030R5	61,40	Γ.37
ARF06021R5	57,21	Γ.37
ARF06026R5	68,46	Γ.37
ARF06030R5	68,70	Γ.37
ARF06040R5	90,13	Γ.37
ARF08021R5	72,11	Γ.37
ARF08030R5	79,13	Γ.37
ARF08040R5	94,68	Γ.37
ARF10030R5	91,61	Γ.37
ARF12030R5	106,54	Γ.37
ARF12040R5	146,89	Γ.37
ASR0182415	217,89	Γ.41
ASR0242415	233,81	Γ.41
ASR0243615	272,11	Γ.41
ASR0302015	259,05	Γ.41
ASR0362415	274,08	Γ.41
ASR0403015	276,63	Γ.41
ASR0403021	310,90	Γ.41
ASR0404021	383,53	Γ.41
ASR0406021	511,09	Γ.41
ASR0504021	421,11	Γ.41
ASR0505021	445,68	Γ.41

Κωδικός	Τιμή €	Σελ.
ASR0604021	426,89	Γ.41
ASR0606021	635,05	Γ.41
ASR0606030	645,59	Γ.41
ASR0608030	779,30	Γ.41
ASR0806021	636,35	Γ.41
ASR0806030	831,71	Γ.41
ASR0808030	963,58	Γ.41
ASR1008030	1035,21	Γ.41
ASR1208030	1190,58	Γ.41
ASR1208040	1419,84	Γ.41
ASR1408040	1629,15	Γ.41
ASST042	89,35	Γ.43
ASST062	116,97	Γ.43
ASST063	145,62	Γ.43
ASST083	185,67	Γ.43
ASST084	225,44	Γ.43
ASST103	214,40	Γ.43
ASST123	224,17	Γ.43
ASST124	378,94	Γ.43
AW41	6,63	Γ.37
AWHD050	75,46	Γ.42
AWHD300	101,76	Γ.42
AWS41-304	26,13	Γ.43
AWS41-316	37,33	Γ.43
BMP1515	5,34	Γ.66
BMP1530	7,92	Γ.66
BMP2020	7,63	Γ.66
BMP2030	9,28	Γ.66
BMP2040	11,74	Γ.66
BMP2050	13,50	Γ.66
BMP2060	17,03	Γ.66
BMP2080	21,18	Γ.66
BMP3030	13,83	Γ.66
BMP3040	15,31	Γ.66
BMP3050	18,59	Γ.66
BMP3060	26,35	Γ.66
BMP4040	24,63	Γ.66
BMP4060	30,29	Γ.66
BMP4080	47,94	Γ.66
BP4008	1093,92	Γ.73
BP4015	1334,80	Γ.73
BP4030	1334,80	Γ.73
BP4040	1334,80	Γ.73
BP4608	1471,63	Γ.73
BP4608SS	2795,10	Γ.73
BP4615	1554,45	Γ.73
BP4615SS	3012,99	Γ.73
BP4630	1554,45	Γ.73
BP4630SS	3012,99	Γ.73
BP4640	1554,45	Γ.73
BP4640SS	3012,99	Γ.73
CBPA064	90,41	Γ.75
CBPA065	97,02	Γ.75
CBPA066	87,99	Γ.75
CBPA084	90,41	Γ.75
CBPA086	95,30	Γ.75
CCE06	24,67	Γ.55
CCIO6	54,63	Γ.55

Κωδικός	Τιμή €	Σελ.
CCJ06	37,92	Γ.55
CCM04	44,24	Γ.55
CDN12PT/RR	41,40	Γ.12
CDN18PT/RR	55,12	Γ.12
CDN24PT/RR	62,79	Γ.12
CDN36PT2F/RR	86,39	Γ.12
CDN36PT3F/RR	84,41	Γ.12
CDN4PT/RR	23,48	Γ.12
CDN54PT/RR	115,07	Γ.12
CDN6PT/RR	25,71	Γ.12
CDN8PT/RR	27,81	Γ.12
CGHD12	226,55	Γ.42
CGHD16	238,25	Γ.42
CGHD20	269,77	Γ.42
CGHD25	308,31	Γ.42
CIB600	49,09	Γ.62
CIB800	61,89	Γ.62
CIP20	62,75	Γ.62
CIP22	65,34	Γ.62
CIP24	69,73	Γ.62
CIP29	94,72	Γ.62
CIP33	89,35	Γ.62
CIP38	93,74	Γ.62
CIP42	102,15	Γ.62
CIP47	112,04	Γ.62
CLPF1000	114,80	Γ.55
CLPF1200	131,00	Γ.55
CLPF1400	148,60	Γ.55
CLPF1600	166,10	Γ.55
CLPF1800	189,10	Γ.55
CLPF2000	205,30	Γ.55
CLPF300	57,03	Γ.55
CLPF400	63,00	Γ.55
CLPF500	70,10	Γ.55
CLPF600	78,40	Γ.55
CLPF800	97,00	Γ.55
CLPK1000	107,73	Γ.55
CLPK1200	128,62	Γ.55
CLPK300	43,75	Γ.55
CLPK400	45,31	Γ.55
CLPK500	55,65	Γ.55
CLPK600	66,08	Γ.55
CLPK800	87,38	Γ.55
CMB302	172,33	Γ.55
CMB402	171,06	Γ.55
CMB502	186,49	Γ.55
CMB602	199,46	Γ.55
CMB802	237,63	Γ.55
CNM615	23,72	Γ.58
CNM815	31,93	Γ.58
CP10908	10,30	Γ.3
CP10912	15,70	Γ.3
CP10918	23,30	Γ.3
CP10924	24,50	Γ.3
CP10936	34,70	Γ.3
CP10936-1	42,00	Γ.3
CP10954	64,30	Γ.3
CP10972	99,60	Γ.3

# Ευρετήριο Τιμών

Κωδικός	Τιμή €	Σελ.
CP12011	7,60	Γ.3
CP12011	9,68	Γ.7
CP12012	12,10	Γ.3
CP12012	15,26	Γ.7
CP12908	15,30	Γ.3
CP12912	15,70	Γ.3
CP12918	23,30	Γ.3
CP12924	24,50	Γ.3
CP12936	34,70	Γ.3
CP12936-1	42,00	Γ.3
CP12954	64,30	Γ.3
CP12972	99,60	Γ.3
CP4121	11,79	Γ.13
CP4122	15,68	Γ.13
CP4123	17,68	Γ.13
CP4124	27,47	Γ.13
CP4125	31,37	Γ.13
CP4126	58,84	Γ.13
CP4127	27,47	Γ.13
CP4128	56,53	Γ.13
CP4129	87,58	Γ.13
CP4983	2,05	A.31
CP5000	11,89	Γ.13
CP5001	25,26	Γ.13
CP5002	29,79	Γ.13
CP5003	36,53	Γ.13
CP5003D	45,16	Γ.13
CP5004	62,42	Γ.13
CP5004D	62,00	Γ.13
CP5005	71,68	Γ.13
CP5006	126,32	Γ.13
CP5007	57,79	Γ.13
CP5008	120,74	Γ.13
CP5009	218,95	Γ.13
CP6041E	310,53	Γ.12
CP6042E	326,32	Γ.12
CP6043E	336,84	Γ.12
CPD 6006020-SUMB	215,79	Γ.6
CPD 6006020-SUMS	246,32	Γ.6
CPD 6007520-SUMB	251,58	Γ.6
CPD 6007520-SUMS	288,42	Γ.6
CPD 6009020-SUMB	288,42	Γ.6
CPD 6009020-SUMS	338,95	Γ.6
CPD 6010520-SUMB	325,26	Γ.6
CPD 6010520-SUMS	381,05	Γ.6
CPD 6012020-SUMB	378,95	Γ.6
CPD 6012020-SUMS	423,16	Γ.6
CPD 6015020-SUMS	537,89	Γ.6
CPD 6015030-SUMB	483,16	Γ.6
CPD 6018020-SUMS	654,74	Γ.6
CPD 6018030-SUMB	588,42	Γ.6
CPD606024	15,26	Γ.7
CPD606025	16,84	Γ.7
CPD606034	12,53	Γ.7
CPD606034M	23,68	Γ.7
CPD606035	12,53	Γ.7
CPD606035M	23,68	Γ.7
CPD606044	23,79	Γ.7

Κωδικός	Τιμή €	Σελ.
CPD606045	12,53	Γ.7
CPD606046	12,63	Γ.7
CPD606054	38,95	Γ.7
CSU1011	1,36	Γ.5
CSU1012	1,58	Γ.5
CSU1034	3,62	Γ.5
CSU1035	6,11	Γ.5
CUH06002	1895,84	Γ.72
CUH09002	2346,35	Γ.72
CUH14002	2618,54	Γ.72
CUH20002	3317,73	Γ.72
CUH38004	4692,71	Γ.72
CUON08502	2238,41	Γ.72
CUON08502SS	3726,01	Γ.72
CUON15002	2876,61	Γ.72
CUON15002SS	4598,84	Γ.72
CUON21002	3838,63	Γ.72
CUON21002SS	5560,86	Γ.72
CUVN03602	1407,81	Γ.72
CUVN05502	1797,30	Γ.72
CUVN08502	1909,92	Γ.72
CUVN10502	2116,40	Γ.72
CUVN15002	2595,07	Γ.72
CUVN21002	3026,78	Γ.72
CUVN30002	4059,19	Γ.72
CUVN40504	4927,34	Γ.72
DKB02	312,16	Γ.63
DNG1106R5	374,71	Γ.64
DNG1206R5	411,57	Γ.64
DNG1208R5	435,49	Γ.64
DNG1406R5	423,22	Γ.64
DNG1408R5	416,78	Γ.64
DNG1606R5	427,33	Γ.64
DNG1608R5	441,85	Γ.64
DNG1806R5	441,36	Γ.64
DNG1808R5	475,06	Γ.64
DNG2006R5	437,67	Γ.64
DNG2008R5	516,35	Γ.64
DNG2010R5	548,60	Γ.64
DNG2206R5	565,14	Γ.64
DNG2208R5	668,08	Γ.64
DRA04	4,04	Γ.37
DSW01	22,86	Γ.58
E120P150	60,89	Γ.9
E120P150	60,89	Γ.9
E168P150	77,02	Γ.9
E168P150	72,98	Γ.9
E192P150	89,78	Γ.9
E192P150	89,78	Γ.9
E72P150	34,41	Γ.9
E72P150	34,41	Γ.9
E96P150	47,72	Γ.9
E96P150	47,72	Γ.9
ECKM020040334	1290,00	B.43
ECKM020040374	1861,00	B.44
ECKM025040334	1595,00	B.43
ECKM025040374	2038,00	B.44
ECKM040040334	1870,00	B.43

Κωδικός	Τιμή €	Σελ.
ECKM040040374	2153,00	B.44
ECKM063040334	2176,00	B.43
ECKM063040374	2315,00	B.44
ECKM080040334	3067,00	B.43
ECKM080040374	3134,00	B.44
ECKM100040334	3276,00	B.43
ECKM100040374	3292,00	B.44
ECKM125040334	3825,00	B.43
ECKM125040374	3711,00	B.44
ECKM160040334	4578,00	B.43
ECKM160040374	4284,00	B.44
ECKS020040334	399,50	B.42
ECKS025040334	430,00	B.42
ECKS040040334	552,40	B.42
ECKS063040334	737,50	B.42
ECKS080040334	1105,00	B.42
ECKS100040334	1550,00	B.42
ECKS125040334	1897,30	B.42
ECKS160040334	2595,00	B.42
ECOM16066	5262,41	Γ.74
ECOM16086	5598,04	Γ.74
ECOM18066	5393,33	Γ.74
ECOM18086	5740,54	Γ.74
ECOM20066	5647,38	Γ.74
ECOM20086	6164,67	Γ.74
EE1810PO	668,48	Γ.30
EE1810PT	802,09	Γ.30
EE2110PO	708,79	Γ.30
EE2110PT	831,86	Γ.30
EE67111	266,38	Γ.11
EE67113	275,38	Γ.11
EE6791	242,00	Γ.11
EF100R5	67,31	Γ.70
EF200R5	88,28	Γ.70
EF220R5	95,42	Γ.70
EF250R5	114,18	Γ.70
EF300R5	141,63	Γ.70
EF500R5	211,28	Γ.70
EF600R5	227,08	Γ.70
EF700R5	391,25	Γ.70
EFA100R5	12,27	Γ.71
EFA200R5	17,52	Γ.71
EFA220R5	25,24	Γ.71
EFA250-300R5	27,50	Γ.71
EFA500-700R5	34,93	Γ.71
EFAP200R5	53,31	Γ.71
EFAP220R5	53,03	Γ.71
EFAP250-300R5	61,15	Γ.71
EFAP500-700R5	79,70	Γ.71
EFP200R5	185,43	Γ.70
EFP220R5	206,77	Γ.70
EFP250R5	217,32	Γ.70
EFP300R5	267,22	Γ.70
EFP500R5	333,38	Γ.70
EFP600R5	381,61	Γ.70
EFP700R5	572,33	Γ.70
EHG015	52,62	Γ.73
EHG030	57,75	Γ.73



# Ευρετήριο Τιμών

Κωδικός	Τιμή €	Σελ.
EHG045	61,52	Γ.73
EHG060	75,11	Γ.73
EHG075	83,19	Γ.73
EHG100	86,47	Γ.73
EHG150	113,19	Γ.73
EINF02503030A	535,65	ΣΤ.10
EINF06303050A	847,15	ΣΤ.10
EINP02503300A	167,00	Β.45
EINP02504302A	209,00	Β.45
EINP04003300A	224,00	Β.45
EINP04004302A	269,00	Β.45
EINP06303300A	299,00	Β.45
EINP06304302A	395,00	Β.45
EINP08003300A	459,00	Β.45
EINP08004302A	564,00	Β.45
EINP10003300A	780,00	Β.45
EINP10004302A	1006,00	Β.45
EINP12503300A	870,00	Β.45
EINP12504302A	1031,00	Β.45
EINP16003300A	1108,00	Β.45
EINP16004302A	1359,00	Β.45
EINP20003300A	1920,00	Β.45
EINP20004302A	2108,00	Β.45
EINS040020439	432,11	ΣΤ.11
EINS055020439	487,66	ΣΤ.11
EINS063020439	543,17	ΣΤ.11
EINS080020439	831,31	ΣΤ.11
EKDS12124PE	3673,28	Γ.51
EKDS16124PE	3851,97	Γ.51
EKDS18124PE	4312,77	Γ.51
EKDS18164PE	5422,44	Γ.51
EKDS20124PE	4467,20	Γ.51
EKDS20164PE	5657,29	Γ.51
EKOM12064-SW	2679,90	Γ.74
EKOM12066	4083,30	Γ.74
EKOM12066-SW	3141,55	Γ.74
EKOM12084-SW	2735,29	Γ.74
EKOM12086	4198,69	Γ.74
EKOM12086-SW	2402,91	Γ.74
EKOM12124-SW	3273,11	Γ.74
EKOM12126	5835,25	Γ.74
EKOM14066	4909,66	Γ.74
EKOM14086	4475,68	Γ.74
EKOM14184-SW	5546,74	Γ.74
EKOM14185	8178,15	Γ.74
EKSS14084PE	2951,84	Γ.51
EKSS16064PE	2912,77	Γ.51
EKSS16084PE	3127,25	Γ.51
EKSS16104PE	3565,91	Γ.51
EKSS18064PE	3181,39	Γ.51
EKSS18084PE	3344,28	Γ.51
EKSS18104PE	3798,45	Γ.51
EKSS20084PE	3421,40	Γ.51
EKSS20104PE	3881,72	Γ.51
EMD01	11,40	Α.21
ETF200	103,22	Γ.73
ETF2000	117,43	Γ.73
ETR201	20,19	Γ.73

Κωδικός	Τιμή €	Σελ.
ETR202	20,19	Γ.73
EXAS050SS6	45,65	Γ.79
EXAS075SS6	56,16	Γ.79
EXAS100SS6	75,64	Γ.79
EXAS125SS6	87,71	Γ.79
EXAS150SS6	133,63	Γ.79
EXAS200SS6	151,51	Γ.79
EXAS250SS6	263,32	Γ.79
EXE101008SS6E	397,81	Γ.76
EXE1107575	160,27	Γ.77
EXE12212090	221,53	Γ.77
EXE151510SS6E	412,10	Γ.76
EXE16016090	244,39	Γ.77
EXE1607555	171,49	Γ.77
EXE1607575	186,91	Γ.77
EXE181810SS6E	473,95	Γ.76
EXE1907555	193,80	Γ.77
EXE1907575	209,77	Γ.77
EXE22012090	236,68	Γ.77
EXE221513SS6E	544,45	Γ.76
EXE252513SS6E	632,35	Γ.76
EXE255250120	324,82	Γ.77
EXE26016090	259,58	Γ.77
EXE303015SS61E	636,01	Γ.76
EXE303021SS61E	752,11	Γ.76
EXE36016090	275,55	Γ.77
EXE400250120	403,34	Γ.77
EXE400405120	479,21	Γ.77
EXE403015SS61E	834,64	Γ.76
EXE403021SS61E	910,51	Γ.76
EXE404015SS61E	938,44	Γ.76
EXE404021SS61E	815,60	Γ.76
EXE504015SS61E	1138,12	Γ.76
EXE504021SS61E	1389,72	Γ.76
EXE505021SS61E	1544,11	Γ.76
EXE56016090	298,18	Γ.77
EXE605021SS61E	1528,14	Γ.76
EXE606021SS61E	999,62	Γ.76
EXE606030SS61E	1735,77	Γ.76
EXE755021SS61E	1735,77	Γ.76
EXE756021SS61E	1819,70	Γ.76
EXE757530SS61E	2253,96	Γ.76
EXE807555	122,06	Γ.77
EXE807575	129,54	Γ.77
EXE906021SS61E	2885,88	Γ.76
EXEBDM20SS6	195,17	Γ.78
EXEBDM25SS6	263,32	Γ.78
EXKCI34	13,12	Β.44
EXKCI44	20,32	Β.44
EXKCI54	31,08	Β.44
EXKCS34	13,12	Β.44
EXKCS44	20,32	Β.44
EXKCS54	31,08	Β.44
EXNC33P	46,17	Β.45
EXNC34P	49,74	Β.45
EXNC43P	70,88	Β.45
EXNC44P	79,94	Β.45
EXNC53P	106,26	Β.45

Κωδικός	Τιμή €	Σελ.
EXNC54P	122,43	Β.45
EXNCAU1	16,24	Β.44
EXNCAU2	16,24	Β.44
EXNCAU3	30,65	Β.44
EXT100180	15,81	Β.44
EXT100180	15,58	Β.45
EXT100240	19,78	Β.44
EXT100280	23,76	Β.44
EXT120180	18,06	Β.44
EXT120180	17,82	Β.45
EXT120240	26,02	Β.44
EXT120280	33,98	Β.44
EXWK138SS6	1549,44	Γ.77
EXWK1711SS6	2044,62	Γ.77
EXWK2315SS6	2632,96	Γ.77
EXWK2919SS6	3918,85	Γ.77
EXWK53SS6	1015,67	Γ.77
EXWK711SS6	1379,05	Γ.77
EXWK715SS6	1669,25	Γ.77
EXWK720SS6	1863,59	Γ.77
EXWK724SS6	1988,69	Γ.77
EXWK729SS6	2191,02	Γ.77
EXWK95SS6	1223,30	Γ.77
EIHF01603025A	214,90	ΣΤ.10
EX111	4,18	Γ.18
EX161	5,87	Γ.18
EX171	8,73	Γ.18
EX231	12,99	Γ.18
EX322	24,07	Γ.18
EXT171	12,60	Γ.18
EXT231	17,68	Γ.18
EXT322	34,12	Γ.18
GPE12PO/RR	24,54	Γ.4
GPE12PT/RR	23,52	Γ.4
GPE18PO/RR	58,95	Γ.4
GPE18PT/RR	28,47	Γ.4
GPE24PO/RR	37,41	Γ.4
GPE24PT/RR	35,97	Γ.4
GPE36PO/RR	47,37	Γ.4
GPE36PT/RR	45,66	Γ.4
GPS12PT/RR	23,46	Γ.5
GPS18PT/RR	27,51	Γ.5
GPS24PT/RR	36,57	Γ.5
GPS36PT/RR	44,94	Γ.5
HALP050503GE	14,65	Γ.67
HALP060604GE	20,84	Γ.67
HALP061004GE	24,73	Γ.67
HALP061504GE	26,60	Γ.67
HALP080806GE	25,64	Γ.67
HALP081306GE	32,49	Γ.67
HALP081806GE	38,98	Γ.67
HALP082506GE	58,48	Γ.67
HALP121208GE	49,97	Γ.67
HALP121209GE	68,33	Γ.67
HALP122208GE	65,80	Γ.67
HALP122209GE	85,25	Γ.67
HALP123608GE	115,51	Γ.67
HALP161609GE	77,45	Γ.67

# Ευρετήριο Τιμών

Κωδικός	Τιμή €	Σελ.
HALP162609GE	91,92	Γ.67
HALP163609GE	115,03	Γ.67
HALP165609GE	348,20	Γ.67
HALP232011GE	152,06	Γ.67
HALP233311GE	191,17	Γ.67
HALP233318GE	364,33	Γ.67
HALP234011GE	247,38	Γ.67
HALP236011GE	523,33	Γ.67
HDW0442215	617,12	Γ.42
HDW0553921	938,94	Γ.42
HDW0558121	1663,03	Γ.42
HDW0606130	1271,84	Γ.42
HDW0675121	1017,70	Γ.42
HDW0773921	1068,41	Γ.42
HDW0776121	1263,81	Γ.42
HDW0828130	1462,66	Γ.42
HDW1228130	2411,32	Γ.42
HDW1428130	2614,79	Γ.42
HMP0606E	5,89	Γ.67
HMP0610E	16,29	Γ.67
HMP0615E	5,55	Γ.67
HMP0625E	7,88	Γ.67
HMP0808E	2,81	Γ.67
HMP0813E	3,81	Γ.67
HMP0818E	17,43	Γ.67
HMP1212E	19,25	Γ.67
HMP1222E	21,39	Γ.67
HMP1236E	36,46	Γ.67
HMP1616E	17,54	Γ.67
HMP1626E	18,99	Γ.67
HMP1636E	28,61	Γ.67
HMP1656E	55,37	Γ.67
HMP2320E	22,73	Γ.67
HMP2333E	31,98	Γ.67
HMP2340E	34,09	Γ.67
HMP2360E	54,74	Γ.67
HPDS119009	67,50	Γ.64
HPDS119108	85,34	Γ.64
HT4615	2032,86	Γ.73
HT4615SS	3584,13	Γ.73
HT4630	2032,86	Γ.73
HT4630SS	3584,13	Γ.73
HT4640	2032,86	Γ.73
HT4640SS	3584,13	Γ.73
IHSP0125-3	159,14	ΣΤ.11
IHSP0200-3	177,42	ΣΤ.11
IHSP0250-3	210,75	ΣΤ.11
IHSP0315-3	230,11	ΣΤ.11
IHSP0400-3	361,29	ΣΤ.11
INP06302-3	615,05	ΣΤ.11
INS04002DC212	470,97	ΣΤ.11
IPG 600	195,65	Δ.2
IPG 800	215,60	Δ.2
LC02	15,92	Γ.55
LE9304	9,77	Γ.55
LE9304SS	57,65	Γ.55
LEDHL24V12	1324,48	Γ.78
LEDHL24V24	1962,09	Γ.78

Κωδικός	Τιμή €	Σελ.
LEDHL24V36	2574,38	Γ.78
LEDHL24V48	3160,07	Γ.78
LEDHL24V/CAN	1578,73	Γ.78
LEDHLSWITCH	1171,38	Γ.79
LFHDO4	425,12	Γ.42
LLH501	79,75	Γ.58
LLH503	151,79	Γ.58
LLTH560	56,08	Γ.58
LSMK01	9,59	Γ.58
M1474	13,29	B.15
M3596	27,18	B.15
M3597	47,47	A.24
M3616	121,93	A.26
M3667	323,28	A.27
M3671	67,44	A.26
M3672	75,60	A.26
M3822	97,26	A.29
M3823	97,26	A.29
M3824	97,26	A.29
M3825	97,26	A.29
M3826	104,56	A.29
M3827	104,56	A.29
M3828	104,56	A.29
M3829	104,56	A.29
M3835	173,45	A.29
M3836	225,95	A.29
M3837	225,95	A.29
M3838	225,95	A.29
M3839	225,95	A.29
M3840	225,95	A.29
M3841	225,95	A.29
M3842	225,95	A.29
M3843	225,95	A.29
M3905	37,98	A.24
M4035	334,47	A.27
M4140	13,78	A.28
M4148	13,78	A.28
M4149	13,78	A.28
M4150	16,82	A.28
M4155	14,48	A.28
M4156	14,48	A.28
M4157	13,78	A.28
M4178	97,88	A.26
M4185	16,82	A.28
M4186	13,78	A.28
M4188	13,78	A.28
M4189	13,78	A.28
M4452	19,89	A.28
M4453	21,74	A.28
M4464	13,19	A.28
M4469	13,45	A.28
M4472	11,35	A.28
M4477	11,35	A.28
M4481	11,61	A.28
M4490	11,61	A.28
M4504	19,27	A.28
M4506	23,39	A.28
M4507	23,39	A.28

Κωδικός	Τιμή €	Σελ.
M4672	33,00	B.16
M4674	11,35	A.28
M4676	11,35	A.28
M4677	11,61	A.28
M4678	11,35	A.28
M4724	16,82	A.28
M4727	21,70	A.24
M4739	33,31	A.28
M4744	26,08	A.28
M4745	26,08	A.28
M4746	26,08	A.28
MAD0608030R5	317,23	Γ.36
MAD0801230R5	469,69	Γ.36
MAD1001030R5	411,13	Γ.36
MAD1201030R5	501,75	Γ.36
MAD1201230R5	749,70	Γ.36
MAD1201240R5	803,92	Γ.36
MAD1401030R5	599,76	Γ.36
MAS0202015R5	62,27	Γ.36
MAS0252015R5	65,20	Γ.36
MAS0252515R5	69,00	Γ.36
MAS0302515R5	67,08	Γ.36
MAS0302521R5	83,17	Γ.36
MAS0303015R5	76,32	Γ.36
MAS0303021R5	85,81	Γ.36
MAS0352515R5	76,22	Γ.36
MAS0403015R5	85,43	Γ.36
MAS0403021R5	92,04	Γ.36
MAS0404021R5	97,31	Γ.36
MAS0405021R5	126,81	Γ.36
MAS0406021R5	129,08	Γ.36
MAS0503021R5	110,27	Γ.36
MAS0504015R5	102,91	Γ.36
MAS0504021R5	106,06	Γ.36
MAS0504026R5	137,48	Γ.36
MAS0504030R5	150,32	Γ.36
MAS0505021R5	132,30	Γ.36
MAS0505030R5	179,20	Γ.36
MAS0604015R5	126,88	Γ.36
MAS0604021R5	112,58	Γ.36
MAS0604026R5	156,22	Γ.36
MAS0604030R5	186,52	Γ.36
MAS0605015R5	146,94	Γ.36
MAS0605021R5	150,01	Γ.36
MAS0605026R5	175,37	Γ.36
MAS0605030R5	190,72	Γ.36
MAS0606021R5	149,27	Γ.36
MAS0606030R5	215,71	Γ.36
MAS0606040R5	239,87	Γ.36
MAS0608030R5	274,74	Γ.36
MAS0705021R5	174,22	Γ.36
MAS0705026R5	190,95	Γ.36
MAS0804030R5	220,05	Γ.36
MAS0806021R5	184,80	Γ.36
MAS0806026R5	230,10	Γ.36
MAS0806030R5	240,71	Γ.36
MAS0806040R5	273,66	Γ.36
MAS0808021R5	246,29	Γ.36



# Ευρετήριο Τιμών

Κωδικός	Τιμή €	Σελ.
MKS18085PER5	857,48	Γ.49
MKS18104PER5	957,98	Γ.49
MKS20064PER5	761,90	Γ.49
MKS20084PER5	872,17	Γ.49
MKS20085PER5	916,82	Γ.49
MKS20104PER5	938,42	Γ.49
MKS20105PER5	983,42	Γ.49
MP1206	118,18	Γ.47
MP1208	152,33	Γ.47
MP1212	164,35	Γ.47
MP1406	100,04	Γ.47
MP1408	146,13	Γ.47
MP1410	179,70	Γ.47
MP1412	187,61	Γ.47
MP1606	112,52	Γ.47
MP1608	146,13	Γ.47
MP1610	179,70	Γ.47
MP1612	213,23	Γ.47
MP1804	90,08	Γ.47
MP1805	109,19	Γ.47
MP1806	124,97	Γ.47
MP1808	153,50	Γ.47
MP1810	191,87	Γ.47
MP1812	226,76	Γ.47
MP1816	369,79	Γ.47
MP2004	100,66	Γ.47
MP2005	121,83	Γ.47
MP2006	132,56	Γ.47
MP2008	170,94	Γ.47
MP2010	209,31	Γ.47
MP2012	244,20	Γ.47
MP2016	401,18	Γ.47
MP2206	149,97	Γ.47
MP2208	184,89	Γ.47
MP2210	226,76	Γ.47
MP2212	279,08	Γ.47
MPA04	28,26	Γ.47
MPA04R	68,96	Γ.47
MPA06	22,35	Γ.47
MPA06	22,35	Γ.75
MPAL1206	162,22	Γ.75
MPAL1208	199,74	Γ.75
MPAL1406	204,93	Γ.75
MPAL1408	288,19	Γ.75
MPAL1606	285,75	Γ.75
MPAL1608	313,93	Γ.75
MPAL1806	329,63	Γ.75
MPAL1808	377,62	Γ.75
MPAL2006	366,57	Γ.75
MPAL2008	387,31	Γ.75
MPC061R5	549,37	Γ.69
MPC062R5	577,04	Γ.69
MPC063R5	683,25	Γ.69
MPC081R5	618,60	Γ.69
MPC082R5	623,21	Γ.69
MPC083R5	752,48	Γ.69
MPC101R5	701,70	Γ.69
MPC102R5	720,19	Γ.69

Κωδικός	Τιμή €	Σελ.
MPC103R5	830,97	Γ.69
MPC121R5	761,70	Γ.69
MPC122R5	766,36	Γ.69
MPC123R5	997,18	Γ.69
MPC161R5	881,75	Γ.69
MPC162R5	918,69	Γ.69
MPC163R5	1172,58	Γ.69
MPCS061	1725,51	Γ.69
MPCS062	1764,85	Γ.69
MPCS063	2760,68	Γ.69
MPCS081	2654,47	Γ.69
MPCS082	2963,79	Γ.69
MPCS083	3019,18	Γ.69
MPCS101	1963,24	Γ.69
MPCS102	2028,12	Γ.69
MPCS103	2439,34	Γ.69
MPCS121	2913,01	Γ.69
MPCS122	3610,10	Γ.69
MPCS123	3319,27	Γ.69
MPCS161	3803,98	Γ.69
MPCS162	4214,86	Γ.69
MPCS163	4768,84	Γ.69
MPD02	7,52	Γ.47
MPF1800	82,09	Γ.47
MPF2000	82,12	Γ.47
MPF2200	82,19	Γ.47
MPG06R5	1052,69	Γ.68
MPG06R5	1052,69	Γ.68
MPG08R5	1083,50	Γ.68
MPG08R5	1083,50	Γ.68
MPG10R5	1099,16	Γ.68
MPG10R5	1099,16	Γ.68
MPG12R5	1222,93	Γ.68
MPG12R5	1222,93	Γ.68
MPG16R5	1319,21	Γ.68
MPG16R5	1319,21	Γ.68
MPP0404	89,89	Γ.58
MPP0405	89,89	Γ.58
MPP0604	108,45	Γ.58
MPP0605	108,84	Γ.58
MPP0606	150,86	Γ.58
MPP0608	129,97	Γ.58
MPP0610	142,88	Γ.58
MPP0804	117,41	Γ.58
MPP0805	118,42	Γ.58
MPP0808	151,98	Γ.58
MPP1004	120,20	Γ.58
MPP1008	172,22	Γ.58
MPP1204	204,12	Γ.58
MPP1206	202,61	Γ.58
MPS04	38,44	Γ.47
MSDR0600	31,51	Γ.60
MSDR0800	32,02	Γ.60
MSFCP1806R5	99,77	Γ.60
MSFCP1808R5	115,54	Γ.60
MSFCP2006R5	101,17	Γ.60
MSFCP2008R5	116,94	Γ.60
MSFCP2206R5	102,42	Γ.60

Κωδικός	Τιμή €	Σελ.
MSFCP2208R5	118,19	Γ.60
MSFP1800	83,69	Γ.59
MSFP2000	89,69	Γ.59
MSFP2200	93,76	Γ.59
MSMBP1006R5	17,52	Γ.40
MSMBP1006R5	17,52	Γ.59
MSMBP1008R5	23,53	Γ.40
MSMBP1008R5	23,53	Γ.59
MSMBP1506R5	21,51	Γ.40
MSMBP1506R5	21,51	Γ.59
MSMBP1508R5	27,29	Γ.40
MSMBP1508R5	27,29	Γ.59
MSMBP2006R5	25,27	Γ.40
MSMBP2006R5	25,27	Γ.59
MSMBP2008R5	39,11	Γ.40
MSMBP2008R5	39,11	Γ.59
MSMBP2506R5	28,95	Γ.40
MSMBP2506R5	28,95	Γ.59
MSMBP2508R5	33,14	Γ.40
MSMBP2508R5	33,14	Γ.59
MSMBP3006R5	33,57	Γ.40
MSMBP3006R5	33,57	Γ.59
MSMBP3008R5	42,33	Γ.40
MSMBP3008R5	42,33	Γ.59
MSMBP4006R5	41,67	Γ.40
MSMBP4006R5	41,67	Γ.59
MSMBP4008R5	55,93	Γ.40
MSMBP4008R5	55,93	Γ.59
MSMBP4506R5	42,79	Γ.40
MSMBP4506R5	42,79	Γ.59
MSMBP4508R5	55,55	Γ.40
MSMBP4508R5	55,55	Γ.59
MSMBP5006R5	47,02	Γ.40
MSMBP5006R5	47,02	Γ.59
MSMBP5008R5	73,53	Γ.40
MSMBP5008R5	73,53	Γ.59
MSMBP6006R5	55,12	Γ.40
MSMBP6006R5	55,12	Γ.59
MSMBP6008R5	71,32	Γ.40
MSMBP6008R5	71,32	Γ.59
MSMCP1506R5	28,06	Γ.40
MSMCP1506R5	28,06	Γ.60
MSMCP1508R5	32,87	Γ.40
MSMCP1508R5	32,87	Γ.60
MSMCP2006R5	38,65	Γ.40
MSMCP2006R5	38,65	Γ.60
MSMCP2008R5	36,63	Γ.40
MSMCP2008R5	36,63	Γ.60
MSMCP3006-1R5	55,31	Γ.40
MSMCP3006-1R5	44,46	Γ.60
MSMCP3006-2R5	43,54	Γ.40
MSMCP3006-2R5	43,53	Γ.60
MSMCP3008-1R5	44,44	Γ.40
MSMCP3008-1R5	44,46	Γ.60
MSMCP3008-2R5	55,24	Γ.40
MSMCP3008-2R5	55,24	Γ.60
MSMCP4506R5	53,72	Γ.40
MSMCP4506R5	53,72	Γ.60

# Ευρετήριο Τιμών

Κωδικός	Τιμή €	Σελ.
MSMCP4508R5	63,07	Γ.40
MSMCP4508R5	63,07	Γ.60
MSMCP6006R5	75,47	Γ.40
MSMCP6006R5	75,47	Γ.60
MSMCP6008R5	92,49	Γ.40
MSMCP6008R5	92,49	Γ.60
MSMPA01	90,35	Γ.40
MSMPA01	90,35	Γ.59
MSMPF01	17,60	Γ.60
MSMPN1006	22,02	Γ.39
MSMPN1006	22,02	Γ.59
MSMPN1008	23,80	Γ.39
MSMPN1008	23,80	Γ.59
MSMPN1506	24,38	Γ.39
MSMPN1506	24,38	Γ.59
MSMPN1508	28,64	Γ.39
MSMPN1508	28,64	Γ.59
MSMPN2006	28,02	Γ.39
MSMPN2006	28,02	Γ.59
MSMPN2008	33,02	Γ.39
MSMPN2008	33,02	Γ.59
MSMPN2506	27,09	Γ.39
MSMPN2506	27,09	Γ.59
MSMPN2508	31,47	Γ.39
MSMPN2508	31,47	Γ.59
MSMPN3006	31,40	Γ.39
MSMPN3006	31,40	Γ.59
MSMPN3008	37,21	Γ.39
MSMPN3008	37,21	Γ.59
MSMPN4006	34,96	Γ.39
MSMPN4006	34,96	Γ.59
MSMPN4008	42,02	Γ.39
MSMPN4008	42,02	Γ.59
MSMPN4506	38,72	Γ.39
MSMPN4506	38,72	Γ.59
MSMPN4508	49,69	Γ.39
MSMPN4508	49,69	Γ.59
MSMPN5006	40,89	Γ.39
MSMPN5006	40,89	Γ.59
MSMPN5008	50,74	Γ.39
MSMPN5008	50,74	Γ.59
MSMPN6006	45,12	Γ.39
MSMPN6006	45,12	Γ.59
MSMPN6008	55,24	Γ.39
MSMPN6008	55,24	Γ.59
MSMPN6010	75,51	Γ.39
MSMPN6010	75,51	Γ.59
MSMSF1806	265,94	Γ.60
MSMSF1808	268,00	Γ.60
MSMSF2006	266,83	Γ.60
MSMSF2008	268,89	Γ.60
MSMSF2206	267,38	Γ.60
MSMSF2208	269,43	Γ.60
MSMSM0606	149,54	Γ.39
MSMSM0608	151,40	Γ.39
MSMSM0806	154,31	Γ.39
MSMSM0808	156,17	Γ.39
MSMSM1006	160,36	Γ.39

Κωδικός	Τιμή €	Σελ.
MSMSM1008	162,22	Γ.39
MSMSM1206	164,54	Γ.39
MSMSM1208	166,40	Γ.39
MSST0640	432,81	Γ.61
MSST0650	476,96	Γ.61
MSST0660	501,73	Γ.61
MSST0840	482,62	Γ.61
MSST0850	513,94	Γ.61
MSST0860	569,29	Γ.61
MSST1040	524,64	Γ.61
MSST1050	574,21	Γ.61
MSST1060	624,14	Γ.61
MSST1240	553,01	Γ.61
MSST1250	624,02	Γ.61
MSST1260	661,93	Γ.61
MSST1640	633,44	Γ.61
MSVS1063	287,38	Γ.43
MSVS1083	308,81	Γ.43
MSVS1084	312,38	Γ.43
MSVS1103	321,72	Γ.43
MSVS1123	337,30	Γ.43
MSVS1124	340,91	Γ.43
MTR1279	96,28	Γ.63
MTR1406	58,69	Γ.63
MTR1470	129,97	Γ.63
ME401810	564,46	Γ.30
ME402110	596,83	Γ.30
NEMO 20080	138,95	Δ.2
NEMO 20120	177,89	Δ.2
NEMO 20160	267,37	Δ.2
NEMO 20200	320,00	Δ.2
NEMO 20300	478,95	Δ.2
NPW 1000	307,30	Δ.2
NPW 1500	419,30	Δ.2
NPW 2000	498,75	Δ.2
NPW 600	167,65	Δ.2
NPW 800	203,70	Δ.2
OD-BR100-IN	154,82	B.33
OD-BRES4-IN	537,50	B.33
OD-DEVNET-IN	889,92	B.33
OD-PROFB-IN	889,92	B.33
ODE-3-120023-1F12	204,80	B.24
ODE-3-120023-1F1X	320,00	B.25
ODE-3-120043-1F12	236,80	B.24
ODE-3-120043-1F12-01	260,00	B.25
ODE-3-120043-1F1X	368,00	B.25
ODE-3-120070-1F12	291,20	B.24
ODE-3-120070-1F12-01	281,00	B.25
ODE-3-120070-1F1X	454,40	B.25
ODE-3-140022-3F12	332,80	B.24
ODE-3-140022-3F1X	524,80	B.25
ODE-3-140041-3F12	380,80	B.24
ODE-3-140041-3F1X	579,20	B.25
ODE-3-220070-1F4X	531,20	B.25
ODE-3-220105-1F42	400,00	B.24
ODE-3-220105-1F42-01	364,00	B.25
ODE-3-220105-1F4X	592,20	B.25
ODE-3-240041-3F4X	646,40	B.25

Κωδικός	Τιμή €	Σελ.
ODE-3-240058-3F42	470,40	B.24
ODE-3-240058-3F4X	688,00	B.25
ODE-3-240095-3F42	531,20	B.24
ODE-3-240095-3F4X	745,60	B.25
ODE-3-340140-3F42	752,00	B.24
ODE-3-340140-3F4X	1081,60	B.25
ODE-3-340180-3F42	854,40	B.24
ODE-3-340180-3F4X	1228,80	B.25
ODE-3-340240-3F42	1049,60	B.24
ODE-3-440300-3F42	1596,80	B.24
ODE-3-440390-3F42	1788,80	B.24
ODE-3-440460-3F42	2064,00	B.24
ODE-3-540610-3F42	2320,00	B.24
ODE-3-540720-3F42	2659,20	B.24
ODP-2-22075-1KF42-MN	534,40	B.31
ODP-2-22075-1KF4X-TN	806,40	B.32
ODP-2-22150-1KF42-MN	556,80	B.31
ODP-2-22150-1KF4X-TN	844,80	B.32
ODP-2-22220-1KF42-MN	604,80	B.31
ODP-2-22220-1KF4X-TN	889,60	B.32
ODP-2-24075-3KF42-MN	556,80	B.31
ODP-2-24075-3KF4X-TN	835,20	B.32
ODP-2-24150-3KF42-MN	598,40	B.31
ODP-2-24150-3KF4X-TN	902,40	B.32
ODP-2-24220-3KF42-MN	617,60	B.31
ODP-2-24220-3KF4X-TN	972,80	B.32
ODP-2-24400-3KF42-MN	748,80	B.31
ODP-2-24400-3KF4X-TN	1040,00	B.32
ODP-2-34055-3KF42-MN	1059,20	B.31
ODP-2-34055-3KF4X-TN	1449,60	B.32
ODP-2-34075-3KF42-MN	1187,20	B.31
ODP-2-34075-3KF4X-TN	1590,40	B.32
ODP-2-34110-3KF42-MN	1296,00	B.31
ODP-2-44110-3KF4N-TN	1798,40	B.32
ODP-2-44150-3KF42-MN	1875,00	B.31
ODP-2-44150-3KF4N-TN	2083,20	B.32
ODP-2-44185-3KF42-MN	2112,00	B.31
ODP-2-44185-3KF4N-TN	2345,60	B.32
ODP-2-44220-3KF42-MN	2307,00	B.31
ODP-2-44220-3KF4N-TN	2563,20	B.32
ODP-2-54300-3KF42-MN	2768,00	B.31
ODP-2-54300-3KF4N-TN	3078,40	B.32
ODP-2-54370-3KF42-MN	3072,00	B.31
ODP-2-54370-3KF4N-TN	3267,20	B.32
ODP-2-64045-3KF42-MN	KE	B.31
ODP-2-64045-3KF4N-TN	4236,80	B.32
ODP-2-64055-3KF42-MN	KE	B.31
ODP-2-64055-3KF4N-TN	4966,40	B.32
ODP-2-64075-3KF42-MN	KE	B.31
ODP-2-64075-3KF4N-TN	6428,80	B.32
ODP-2-64090-3KF42-MN	KE	B.31
ODP-2-64090-3KF4N-TN	KE	B.32
ODP-2-74110-3KF4N-TN	KE	B.32
ODP-2-74132-3KF4N-TN	KE	B.32
ODP-2-74160-3KF4N-TN	KE	B.32
ODP-2-84200-3KF42-TN	KE	B.31
ODP-2-84250-3KF42-TN	KE	B.31
ODP-2ROUT-IN	45,47	B.34

# Ευρετήριο Τιμών

Κωδικός	Τιμή €	Σελ.
ODV-3-220043-1F12-SN	534,40	B.27
ODV-3-220043-1F1X-TN	806,40	B.28
ODV-3-220070-1F12-SN	556,80	B.27
ODV-3-220070-1F1X-TN	844,80	B.28
ODV-3-220105-1F12-SN	604,80	B.27
ODV-3-220105-1F1X-TN	889,60	B.28
ODV-3-240022-3F12-SN	556,80	B.27
ODV-3-240022-3F1X-TN	835,20	B.28
ODV-3-240041-3F12-SN	598,40	B.27
ODV-3-240041-3F1X-TN	902,40	B.28
ODV-3-240058-3F12-SN	617,60	B.27
ODV-3-240058-3F1X-TN	972,80	B.28
ODV-3-240095-3F12-SN	748,80	B.27
ODV-3-240095-3F1X-TN	1040,00	B.28
ODV-3-340140-3F12-SN	1059,20	B.27
ODV-3-340140-3F1X-TN	1449,60	B.28
ODV-3-340180-3F12-SN	1187,20	B.27
ODV-3-340180-3F1X-TN	1590,40	B.28
ODV-3-340240-3F12-SN	1296,00	B.27
ODV-3-340240-3F1X-TN	1776,00	B.28
ODV-3-440300-3F12-TN	1801,60	B.27
ODV-3-440300-3F1N-TN	2083,20	B.29
ODV-3-440390-3F12-TN	2032,00	B.27
ODV-3-440390-3F1N-TN	2345,60	B.29
ODV-3-440460-3F12-TN	2217,60	B.27
ODV-3-440460-3F1N-TN	2563,20	B.29
ODV-3-540610-3F12-TN	2665,60	B.27
ODV-3-540610-3F1N-TN	3078,40	B.29
ODV-3-540720-3F12-TN	2953,60	B.27
ODV-3-540720-3F1N-TN	3267,20	B.29
ODV-3-540900-3F12-TN	3737,60	B.27
ODV-3-540900-3F1N-TN	4320,00	B.29
ODV-3-640900-3F12-MN	KE	B.27
ODV-3-641100-3F12-MN	KE	B.27
ODV-3-641100-3F1N-TN	4966,40	B.29
ODV-3-641500-3F12-MN	KE	B.27
ODV-3-641500-3F1N-TN	6428,80	B.29
ODV-3-641800-3F12-MN	KE	B.27
ODV-3-641800-3F1N-TN	KE	B.29
ODV-3-742020-3F1N-TN	KE	B.29
ODV-3-742400-3F1N-TN	KE	B.29
ODV-3-743020-3F1N-TN	KE	B.29
ODV-3-843700-3F12-TN	KE	B.27
ODV-3-844500-3F12-TN	KE	B.27
OPT-2-BNTIP-IN	312,68	B.33
OPT-2-BNTSP-IN	68,42	B.35
OPT-2-CANIO-IN	257,09	B.34
OPT-2-CASCD-IN	80,74	B.34
OPT-2-DEVNT-IN	346,08	B.33
OPT-2-E1010-20	210,46	B.33
OPT-2-E1010-66	247,58	B.34
OPT-2-E1025-20	289,41	B.33
OPT-2-E1025-66	340,48	B.34
OPT-2-E3006-20	270,78	B.33
OPT-2-E3006-66	318,56	B.34
OPT-2-E3016-20	320,42	B.33
OPT-2-E3016-66	376,96	B.34
OPT-2-E3025-20	343,49	B.33

Κωδικός	Τιμή €	Σελ.
OPT-2-E3025-66	404,10	B.34
OPT-2-E3050-20	587,84	B.33
OPT-2-E3080-20	1049,44	B.33
OPT-2-E3180-20	2574,59	B.33
OPT-2-E3300-00	3658,14	B.33
OPT-2-E3500-00	3879,58	B.34
OPT-2-ENCHT-IN	97,22	B.33
OPT-2-ENCOD-IN	97,22	B.33
OPT-2-ETCAT-IN	312,68	B.33
OPT-2-ETHEG-IN	144,00	B.33
OPT-2-ETHNT-IN	265,60	B.33
OPT-2-EXPIO-IN	80,74	B.34
OPT-2-L1016-20	102,85	B.34
OPT-2-L1016-66	239,26	B.34
OPT-2-L1025-20	164,38	B.34
OPT-2-L1025-66	271,87	B.34
OPT-2-L3006-20	127,14	B.34
OPT-2-L3006-66	269,98	B.34
OPT-2-L3010-20	195,23	B.34
OPT-2-L3010-66	318,98	B.34
OPT-2-L3018-66	432,54	B.34
OPT-2-L3036-20	555,71	B.34
OPT-2-L3050-20	633,54	B.34
OPT-2-L3090-20	1503,36	B.34
OPT-2-L31500-00	1631,52	B.34
OPT-2-L3200-00	1542,40	B.34
OPT-2-L3300-00	2197,66	B.34
OPT-2-L3500-00	3263,04	B.34
OPT-2-M3008-20	223,65	B.35
OPT-2-M3008-66	302,37	B.35
OPT-2-M3012-20	358,62	B.35
OPT-2-M3012-66	416,99	B.35
OPT-2-M3018-66	481,95	B.35
OPT-2-M3030-20	548,99	B.35
OPT-2-M3075-20	916,03	B.35
OPT-2-M3180-00	1306,72	B.35
OPT-2-M3300-00	2586,69	B.35
OPT-2-M3500-00	2879,04	B.34
OPT-2-MODIP-IN	312,68	B.33
OPT-2-OPOINT-IN	97,22	B.35
OPT-2-OPPAD-IN	263,01	B.35
OPT-2-PFNET-IN	265,60	B.33
OPT-2-PROFB-IN	346,08	B.33
OPT-2-RJHUB-IN	207,65	B.35
OPT-2-RJTRM-IN	12,77	B.35
OPT-2-THMT04	204,06	B.35
OPT-2-THMT05	211,71	B.35
OPT-2-THMT06	305,34	B.35
OPT-2-THMT07	341,54	B.35
OPT-2-USB485-OBUS	316,80	B.33
OPT-3-PCKIT-IN	340,45	B.33
OPT-3-STICK-IN	146,66	B.33
OPT-3-WLKIT-IN	195,94	B.33
OPT-BR050-IN-I55	268,74	B.33
OPT-HVACO-IN	74,75	B.34
OPT-J4505-IN	5,92	B.35
OPT-J4510-IN	7,30	B.35
OPT-J4530-IN	12,26	B.35

Κωδικός	Τιμή €	Σελ.
OPT-J45SP-IN	24,00	B.35
OPT-LOGIP-11	88,99	B.34
OPT-LOGIP-23	88,99	B.34
OPT-STUDIO-IN	KE	B.35
P1040	97,95	Γ.37
P1050	98,03	Γ.37
P1060	104,04	Γ.37
P1080	110,51	Γ.37
P1100	124,39	Γ.37
P1120	124,97	Γ.37
P2040	120,63	Γ.37
P2050	137,14	Γ.37
P2060	137,18	Γ.37
P2080	138,69	Γ.37
P2100	156,67	Γ.37
P2120	158,92	Γ.37
PA1026	25,74	Γ.37
PA1030	27,75	Γ.37
PA1040	28,64	Γ.37
PA2026	62,02	Γ.37
PA2030	55,93	Γ.37
PA2040	64,69	Γ.37
PAP01CE	45,93	Γ.64
PF1040	56,01	Γ.54
PF1050	60,35	Γ.54
PF1060	63,84	Γ.54
PF1080	69,46	Γ.54
PF1100	78,76	Γ.54
PF1120	83,10	Γ.54
PF2040	86,36	Γ.54
PF2050	92,72	Γ.54
PF2060	97,68	Γ.54
PF2080	110,32	Γ.54
PF2100	122,99	Γ.54
PF2120	132,49	Γ.54
PFAL1064	230,83	Γ.75
PFAL1066	249,66	Γ.75
PFAL1084	253,46	Γ.75
PFAL1086	271,84	Γ.75
PFAL1124	290,36	Γ.75
PFAL1126	326,84	Γ.75
PFAL1184	507,82	Γ.75
PFAL1185	528,55	Γ.75
PFS1060	407,54	Γ.61
PFS1080	427,89	Γ.61
PFS1100	446,53	Γ.61
PFS1120	465,14	Γ.61
PFS2060	502,51	Γ.61
PFS2080	534,25	Γ.61
PFS2100	569,33	Γ.61
PFS2120	603,87	Γ.61
PMCB200	43,32	Γ.10
PMCB200	43,21	Γ.31
PMCB250	44,64	Γ.10
PMCB250	44,64	Γ.31
PMCB300	50,60	Γ.10
PMCB300	50,59	Γ.31
PMCB400	52,44	Γ.10

# Ευρετήριο Τιμών

Κωδικός	Τιμή €	Σελ.
PMCB400	52,44	Γ.31
PML32	2,61	Γ.19
PML33	6,21	Γ.19
PML34	5,81	Γ.19
PML42	3,60	Γ.19
PML44	8,12	Γ.19
PML63	9,85	Γ.19
PML64	11,06	Γ.19
PML66	17,64	Γ.19
PML84	17,35	Γ.19
PML86	24,14	Γ.19
PO40SUP120-168	110,99	Γ.8
PO40SUP144-192	115,89	Γ.8
PO40SUP96-120	97,92	Γ.8
PS1030	11,65	Γ.54
PS1040	16,90	Γ.54
PS1050	23,26	Γ.54
PS1060	26,09	Γ.54
PS1080	32,75	Γ.54
PS1100	40,23	Γ.54
PS2030	23,41	Γ.54
PS2040	24,26	Γ.54
PS2050	31,16	Γ.54
PS2060	34,92	Γ.54
PS2080	49,07	Γ.54
PS2100	46,79	Γ.54
PSS1040	103,88	Γ.61
PSS1050	114,11	Γ.61
PSS1060	124,23	Γ.61
PSS2040	125,86	Γ.61
PSS2050	141,87	Γ.61
PSS2060	158,03	Γ.61
PT40SUP120-168	208,12	Γ.8
PT40SUP144-192	230,11	Γ.8
PT40SUP96-120	176,05	Γ.8
PWB03	217,72	Γ.63
PWD5302R5	2701,45	Γ.71
PWD5402R5	3374,74	Γ.71
PWS7062R5	1402,74	Γ.71
PWS7102R5	1360,03	Γ.71
PWS7152R5	2218,95	Γ.71
PWS7332R5	3701,15	Γ.71
RFU10003R5	467,77	Γ.71
RFU10005R5	617,20	Γ.71
RFU5003R5	355,48	Γ.71
RFU5005R5	368,47	Γ.71
RFU7003R5	414,63	Γ.71
RFU7005R5	547,62	Γ.71
ROC32APO	50,50	Γ.19
ROC32APT	49,40	Γ.19
ROC32PO	61,49	Γ.19
ROC32PT	51,41	Γ.19
ROC33PO	59,96	Γ.19
ROC33PT	54,37	Γ.19
ROC34APO	86,81	Γ.19
ROC34APT	81,41	Γ.19
ROC34PO	69,03	Γ.19
ROC34PT	64,26	Γ.19

Κωδικός	Τιμή €	Σελ.
ROC42PO	89,34	Γ.19
ROC42PT	83,75	Γ.19
ROC44APO	108,21	Γ.19
ROC44APT	99,95	Γ.19
ROC44PO	102,72	Γ.19
ROC44PT	87,33	Γ.19
ROC63APO	126,79	Γ.19
ROC63APT	111,03	Γ.19
ROC63PO	108,35	Γ.19
ROC63PT	95,60	Γ.19
ROC64APO	147,39	Γ.19
ROC64APT	129,42	Γ.19
ROC64PO	122,88	Γ.19
ROC64PT	112,18	Γ.19
ROC66APO	221,91	Γ.19
ROC66APT	178,63	Γ.19
ROC66PO	176,00	Γ.19
ROC66PT	168,65	Γ.19
ROC84APO	164,20	Γ.19
ROC84APT	162,77	Γ.19
ROC86PO	278,24	Γ.19
ROC86PT	233,57	Γ.19
S120P150	77,90	Γ.8
S120P150	77,90	Γ.8
S168P150	106,45	Γ.8
S168P150	106,45	Γ.8
S192P150	124,37	Γ.8
S192P150	124,37	Γ.8
S222296	1082,47	B.12
S222296	1082,47	ΣΤ.14
S222300	876,29	B.12
S222300	876,29	ΣΤ.14
S225710	765,99	B.13
S3T 10 ACT	ΚΕ.	Δ.3
S3T 15 ACT	ΚΕ.	Δ.3
S3T 20 ACT	ΚΕ.	Δ.3
S3T 30 ACT	ΚΕ.	Δ.3
S3T 40 ACT	ΚΕ.	Δ.3
SD05 CEM2DGT	54,20	A.27
SD06 CEM1DGT	39,80	A.27
SDU 10000	ΚΕ.	Δ.3
SDU 10000 TM	ΚΕ.	Δ.3
SDU 4000	ΚΕ.	Δ.3
SDU 5000	ΚΕ.	Δ.3
SDU 6000	ΚΕ.	Δ.3
SDU 8000	ΚΕ.	Δ.3
SDU 8000 TM	ΚΕ.	Δ.3
SEP 1000	812,00	Δ.3
SEP 1500	1011,50	Δ.3
SEP 2200	1326,50	Δ.3
SEP 3000	1452,50	Δ.3
SEP 700	738,50	Δ.3
SP015CL	47,30	A.22
SP016	62,80	A.22
SP020	56,00	A.23
SP055B	33,40	A.22
SP060B	41,90	A.22
SPD1804	96,21	Γ.47

Κωδικός	Τιμή €	Σελ.
SPD1805	125,94	Γ.47
SPD1806	127,44	Γ.47
SPD2004	98,13	Γ.47
SPD2005	127,82	Γ.47
SPD2006	128,66	Γ.47
SPD2008	217,72	Γ.47
SPD2206	129,18	Γ.47
SPD2208	218,66	Γ.47
SPM1804R5	198,50	Γ.54
SPM1805R5	223,34	Γ.54
SPM1806R5	246,76	Γ.54
SPM1808R5	296,25	Γ.54
SPM2004R5	198,85	Γ.54
SPM2005R5	237,41	Γ.54
SPM2006R5	237,22	Γ.54
SPM2008R5	287,80	Γ.54
SPM2010R5	498,20	Γ.54
SPM2206R5	278,66	Γ.54
SPM2208R5	338,00	Γ.54
SPMA1606	1275,61	Γ.75
SPMA1806	1319,79	Γ.75
SPMA2006	1418,60	Γ.75
SPMS1805	914,15	Γ.61
SPMS2006	1080,01	Γ.61
SSTB151508	89,38	Γ.66
SSTB151512	103,30	Γ.66
SSTB153008	112,60	Γ.66
SSTB153012	124,50	Γ.66
SSTB202008	106,44	Γ.66
SSTB202012	117,37	Γ.66
SSTB203008	125,16	Γ.66
SSTB203012	136,36	Γ.66
SSTB204008	137,72	Γ.66
SSTB204012	162,29	Γ.66
SSTB205012	177,37	Γ.66
SSTB206012	196,09	Γ.66
SSTB208012	235,71	Γ.66
SSTB303008	142,49	Γ.66
SSTB303012	160,28	Γ.66
SSTB304012	174,66	Γ.66
SSTB305012	208,38	Γ.66
SSTB306012	240,90	Γ.66
SSTB404012	207,18	Γ.66
SSTB406012	270,94	Γ.66
SSTB408012	347,81	Γ.66
STB151508	46,55	Γ.66
STB151512	55,16	Γ.66
STB153008	52,33	Γ.66
STB153012	59,00	Γ.66
STB202008	50,31	Γ.66
STB202012	59,96	Γ.66
STB203008	54,19	Γ.66
STB203012	62,44	Γ.66
STB204008	62,44	Γ.66
STB204012	83,10	Γ.66
STB205012	81,05	Γ.66
STB206012	103,38	Γ.66
STB208012	109,19	Γ.66

# Ευρετήριο Τιμών

Κωδικός	Τιμή €	Σελ.
STB303008	69,42	Γ.66
STB303012	72,52	Γ.66
STB304012	84,42	Γ.66
STB305012	87,33	Γ.66
STB306012	116,98	Γ.66
STB404012	110,01	Γ.66
STB406012	137,64	Γ.66
STB408012	150,16	Γ.66
T221716	270,48	Β.13
T221737	501,05	Β.13
T221738	405,72	Β.13
T222431	196,87	Β.13
T222435	122,13	Β.13
T224164	2567,01	Β.12
T224164	2567,01	ΣΤ.14
T224184	615,23	Β.13
T224185	Κ.Ε.	Β.13
T236053	458,93	Β.12
TC150	7,24	Γ.10
TC150	7,53	Γ.31
TC200	7,76	Γ.10
TC200	8,60	Γ.31
TC50	6,34	Γ.10
TC50	4,03	Γ.31
TCM200F	17,20	Γ.10
TCM200F	17,20	Γ.31
TCM300F	23,06	Γ.10
TCM300F	23,06	Γ.31
TCM400F	27,24	Γ.10
TCM400F	27,24	Γ.31
TCM50F	20,33	Γ.10
TCM50F	19,28	Γ.31
TCM150F	16,85	Γ.10
TCM150F	16,85	Γ.31
TL4001-4W	11,75	Γ.58
TL4001-9W	14,54	Γ.58
TM200	7,93	Γ.31
TMCB200	38,28	Γ.10
TMCB200	38,30	Γ.31
TMCB250	47,52	Γ.10
TMCB250	47,51	Γ.31
TMCB300	40,08	Γ.10
TMCB300	40,09	Γ.31
TMCB400	49,36	Γ.10
TMCB400	49,36	Γ.31
TM150	7,17	Γ.10
TM150	6,72	Γ.31
TM200	8,46	Γ.10
TMM200F	16,49	Γ.10
TMM200F	15,62	Γ.31
TMM400F	24,11	Γ.10
TMM400F	26,03	Γ.31
TMM150F	13,62	Γ.10
TMM150F	12,90	Γ.31
TMM300F	22,58	Γ.10
TMM300F	21,39	Γ.31
UAV01	4,65	Γ.27
UCP1080	454,85	Γ.15

Κωδικός	Τιμή €	Σελ.
UCP320	102,21	Γ.15
UCP430	123,94	Γ.15
UCP540	155,36	Γ.15
UCP640	176,41	Γ.15
UCP750	277,62	Γ.15
UCP860	319,71	Γ.15
UCPT1080	954,61	Γ.15
UCPT430	231,92	Γ.15
UCPT540	336,89	Γ.15
UCPT640	343,09	Γ.15
UCPT750	536,20	Γ.15
UCPT860	702,62	Γ.15
UDP100100	924,93	Γ.26
UDP100102	1353,31	Γ.26
UDP100125	1447,54	Γ.26
UDP10075	762,39	Γ.26
UDP125100	1528,21	Γ.26
UDP12575	907,32	Γ.26
UDP75125	1243,93	Γ.26
UDP7575	645,85	Γ.26
UFCP1081	171,83	Γ.18
UFCP3201	32,64	Γ.18
UFCP4301	32,64	Γ.18
UFCP5401	48,10	Γ.18
UFCP6401	57,51	Γ.18
UFCP7501	68,39	Γ.18
UFCP8601	93,88	Γ.18
UID10075	429,26	Γ.27
UID7575	373,79	Γ.27
UMF10805	91,30	Γ.18
UMF3202	31,46	Γ.18
UMF4302	36,90	Γ.18
UMF5403	49,32	Γ.18
UMF6403	53,83	Γ.18
UMF7503	60,09	Γ.18
UMF8604	66,93	Γ.18
UMP2100100	123,97	Γ.26
UMP21080	74,16	Γ.15
UMP2320	6,12	Γ.15
UMP2430	11,06	Γ.15
UMP2540	19,93	Γ.15
UMP2640	20,47	Γ.15
UMP2750	44,92	Γ.15
UMP275100	102,10	Γ.26
UMP275125	114,32	Γ.26
UMP27575	65,68	Γ.26
UMP2860	50,36	Γ.15
UPP710032	183,02	Γ.27
UPP7532	160,60	Γ.27
UPP7532	160,60	Γ.27
UPP7532	160,60	Γ.27
URH10032	102,10	Γ.26
URH7532	87,59	Γ.26
URH7532	87,59	Γ.26
URH7532	87,59	Γ.26
URH7532	87,59	Γ.26
UVT2552	294,39	Γ.64
UVT4554	357,50	Γ.64
UWMB12	10,38	Γ.18

Κωδικός	Τιμή €	Σελ.
VST 1100	682,50	Δ.2
VST 1500	801,50	Δ.2
VST 2000	861,00	Δ.2
VST 800	598,50	Δ.2
VTS1470	184,47	Γ.63
VTS1597	191,95	Γ.63
WM1-6 230 CPNA	169,42	Α.27
WM3-6 230DB	282,37	Α.27



# Κατάλογοι ηλεκτρολογικού υλικού σε ηλεκτρονική μορφή



Ζητήστε το Flash drive της εταιρίας μας που περιλαμβάνει τιμοκατάλογο και τεχνικούς καταλόγους των υλικών μας.

Το αίτημα σας μπορεί να αποσταλεί μέσω:

- » FAX: Στο 210 3426630
- » Τηλεφώνου: Στο 210 3411666
- » Email: Στο info@elfa.gr

Μπείτε στη σελίδα μας στο Facebook και ακολουθείστε μας στο Twitter για να μαθαίνετε όλα τα νέα της εταιρίας τη στιγμή που γίνονται.

 <https://www.facebook.com/elfagrSA>

 <https://twitter.com/elfagrSA>

Επώνυμο:

Όνομα:

Εταιρία:

Ειδικότητα:

Διεύθυνση:

Πόλη:

Τηλέφωνο:

ΦΑΞ:

Email:

Ενδιαφέρομαι για:

- Υλικά Φωτοβολταϊκών Εγκαταστάσεων
- Υλικά Εσωτερικών Εγκαταστάσεων
- Βιομηχανικό Υλικό
- Πίνακες - Ερμάρια
- U.P.S.
- Υλικά Μέσης Τάσης



**ELFA**  
Distributor **AEG ABB**

**ELFA A.E.**

Αλκμήνης 40, Κ. Πετράλωνα

email: info@elfa.gr, web: www.elfa.gr

**ΑΘΗΝΑ**

Τηλ.: +30 210 34 10 750, +30 210 34 11 666

Fax: +30 210 34 26 630

 <https://www.facebook.com/elfagrSA>

 <https://twitter.com/elfagrSA>

Created by: [www.projectneverland.gr](http://www.projectneverland.gr)

[www.elfa.gr](http://www.elfa.gr)

